

Weller®

WFE 35

- Ⓓ Betriebsanleitung
- Ⓕ Manuel d'Utilisation
- Ⓖ NL Gebruiksaanwijzing
- Ⓘ Istruzioni per l'uso
- Ⓖ GB Operating Instruction
- Ⓐ S Bruksanvisning
- Ⓔ E Instrucciones para el Manejo
- Ⓓ DK Beskrivelse
- Ⓐ P Descrição
- Ⓐ SF Laitteenkuvaus
- Ⓐ GR Αποκόλληση

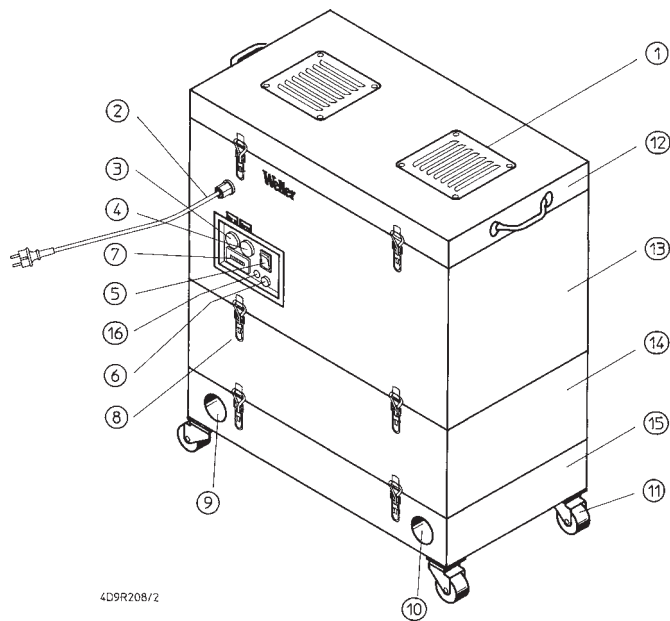

D

1. Abluftanschluß DN100
2. Netzkabel
3. Lampe Rot "Filter wechseln"
4. Lampe Grün "Filter OK"
5. Netzschalter
6. Rückstelltaste
7. Betriebsstundenzähler
8. Spanschloß
9. Vakuumanschluß für Rohrsystem DN40
10. Vakuumanschluß f. Rohrsystem DN40
11. Transportrollen
12. Abluftgehäuse
13. Turbinengehäuse
14. Filtergehäuse
15. Vakuumgehäuse
16. Sicherung T10A

F

1. Raccord d'évacuation d'air
2. Câble secteur
3. Lampe rouge "Changer le filtre"
4. Lampe verte "Filtre OK"
5. Interrupteur secteur
6. Touche de remise à zéro
7. Compteur d'heures de fonctionnement
8. Tendeur
9. Raccord à vide pour système de tuyaux DN40
10. Raccord à vide pour système de tuyaux DN40
11. Galets de transport
12. Carter d'évacuation d'air
13. Carter de la turbine
14. Carter du filtre
15. Carter à vide
16. Fusible T10A

NL

1. Aansluiting afvoerlucht DN 100
2. Netkabel
3. Rode lampje "Filter vervangen"
4. Groene lampje "Filter OK"
5. Netschakelaar
6. Terugsteltoets
7. Bedrijfsurenteller
8. Spanslot
9. Vacuümaansluiting voor buizensysteem DN 40
10. Vacuümaansluiting voor buizensysteem DN 40
11. Transportrollen
12. Afvoerhuis
13. Turbinehuis
14. Filterhuis
15. Vacuümhuis
16. Zekering T 10 A

I

1. Collegamento aria DN100
2. Cavo di alimentazione
3. Spia rossa "Sostituire filtro"
4. Spia verde "Filtro OK"
5. Interruttore principale
6. Tasto di reset
7. Contatore ore di esercizio
8. Tendeur
9. Attacco per sistema di convogliamento DN40
10. Attacco per sistema di convogliamento DN40
11. Rullii di trasporto
12. Involucro aria di carico
13. Involucro turbina
14. Involucro filtro
15. Involucro del vuoto
16. Fusibile T 10 A

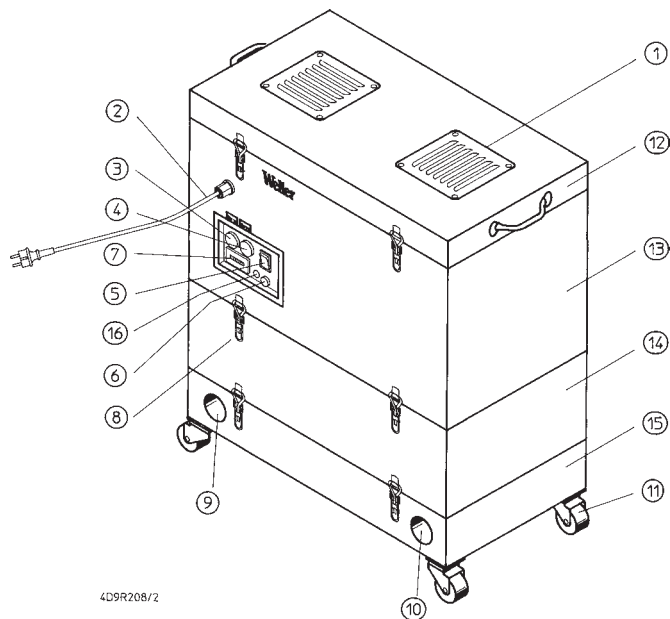

4D9R208/2

GB

1. DN 100 outgoing air connector
2. Mains cable
3. Red light - "Change Filter"
4. Green light - "Filter OK"
5. Mains switch
6. Reset button
7. Running time meter
8. Tension lock
9. Vacuum connector for DN40 tube system
10. Vacuum connector for DN40 tube system
11. Conveyor rollers
12. Outgoing air casing
13. Turbine casing
14. Filter casing
15. Vacuum casing
16. T10A fuse

E

1. Empalme de aire de salida DN100
2. Cable de red
3. Lámpara roja "Cambiar filtro"
4. Lámpara verde "Filtro OK"
5. Interruptor de la red
6. Tecla de reposición
7. Contador de horas de servicio
8. Tensor
9. Empalme para sistema de tubos DN40
10. Empalme para sistema de tubos DN40
11. Rodillos de transporte
12. Cuerpo de salida de aire
13. Cuerpo de turbina
14. Cuerpo del filtro
15. Cuerpo de vacío
16. Fusible T 10 A

S

1. Ventilationsanslutning DN 100
2. Nätkabel
3. Lampa röd "byt filter"
4. Lampa grön "filter OK"
5. Nätströmbrytare
6. Återställningsknapp
7. Drifttimmeträknare
8. Spännlås
9. Vakuumanlutning för rörsystem DN 40
10. Vakuumanlutning för rörsystem DN 40
11. Transportrullar
12. Utluftningshus
13. Turbinhus
14. Filterhus
15. Vakuumhus
16. Säkring T 10 A

DK

1. Returlufttilslutning DN100
2. Netkabel
3. Lampe rød „Skift filter“
4. Lampe grøn „Filter OK“
5. Netkontakt
6. Resettaste
7. Driftstimetæller
8. Spændelås
9. Vakuumtilslutning til rørsystem DN40
10. Vakuumtilslutning til rørsystem DN40
11. Transporthjul
12. Returluftthud
13. Turbinehus
14. Filterhus
15. Vakuumhus
16. Sikring T 10 A

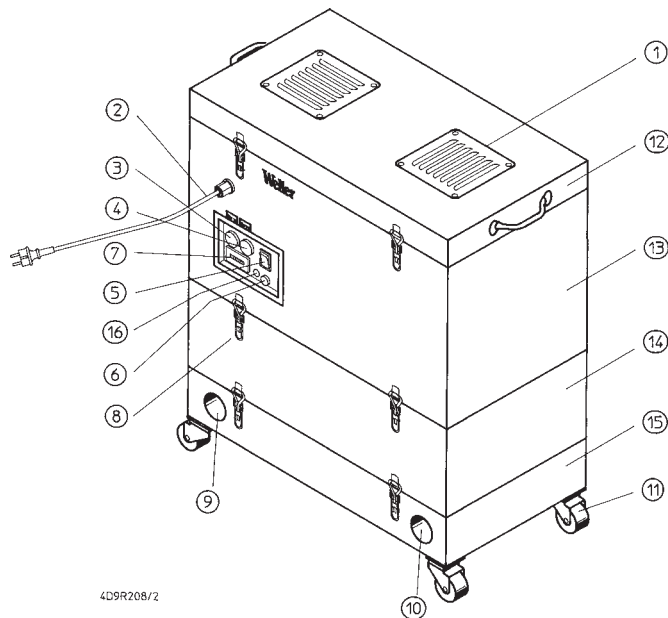

P

1. Conexão para ar evacuado DN100
2. Cabo de ligação à rede
3. Lâmpada vermelha "Substituir filtro"
4. Lâmpada verde "Filtro OK"
5. Interruptor de rede
6. Tecla de reposição
7. Contador de horas de serviço
8. Tensor
9. Conexão de vácuo para o sistema de tubos DN40
10. Conexão de vácuo para o sistema de tubos DN40
11. Rolos de transporte
12. Caixa de ar evacuado
13. Caixa da turbina
14. Caixa dos filtros
15. Caixa de vácuo
16. Fusível T10 A

FIN

1. Poistoilmaliitäntä DN 100
2. Liitäntäjohto
3. Punainen merkkivalo "Filter wechseln" (vaihda suodatin)
4. Vihreä merkkivalo "Filter OK" (suodatin kunnossa)
5. Virtakytkin
6. Nollauspainike
7. Käyttötuntimittari
8. Lukko
9. Alipaineputkiston DN 40 liitäntä
10. Alipaineputkiston DN 40 liitäntä
11. Siirtopyörät
12. Poistoilmakammio
13. Puhallinpyörän suojakotelo
14. Suodatinkotelo
15. Alipainekammio
16. Sulake T 10 A

GR

1. Εξάρτημα σύνδεσης του εξερχόμενου αέρα DN 100
2. Καλώδιο ηλεκτρικού ρεύματος
3. Κόκκινη λυχνία για την ένδειξη της αναγκαιότητας "αντικατάσταση του φίλτρου"
4. Πράσινη λυχνία για την ένδειξη της "καλής λειτουργικής κατάστασης του φίλτρου"
5. Ηλεκτρικός διακόπτης
6. Πλήκτρο οπισθοδρομικής ρύθμισης
7. Όργανο μέτρησης των ωρών λειτουργίας
8. Εξάρτημα σύσφιξης
9. Σύνδεση του συστήματος κενού για το σύστημα σωληνώσεων DN 40
10. Σύνδεση του συστήματος κενού για το σύστημα σωληνώσεων DN 40
11. Τροχοί μεταφοράς
12. Εξωτερικό κέλυφος του συστήματος εξερχόμενου αέρα
13. Εξωτερικό κέλυφος του στροβίλου (τουρμπίνας)
14. Εξωτερικό κέλυφος του φίλτρου
15. Εξωτερικό κέλυφος του συστήματος κενού
16. Ηλεκτρική ασφάλεια T 10 A

1. Beschreibung

D

Die Weller Lötrauchabsaugung WFE35 ist mit einer leistungsstarken, wartungsfreien Turbine ausgestattet und daher bestens für den industriellen Dauerbetrieb geeignet. Die Turbine ist ausreichend konzipiert, um den Lötrauch von ca. 35 Weller Fume-Extraction-LötKolben abzusaugen. Alternativ dazu kann der WFE35 auch als Arbeitsflächenabsaugung an max. 2 Arbeitsplätzen für Lötrauch oder Kleberdämpfe eingesetzt werden. Eine kombinierte Anwendung ist jedoch nicht möglich.

Die Vakuumschläuche der LötKolben können über ein nicht statisch aufladbares Vakuumrohrsystem DN40 an den WFE35 angeschlossen werden.

Der installierte 4-stufen Filter (Streckmetall-Kondensationsfilter, Feinstaubfilter, Schwebstofffilter und Breitband-Gasfilter) ist modular aufgebaut und in dieser Zusammenstellung auf das Absaugen von Lötrauch abgestimmt. Mit dem Einsatz von typgeprüften Schwebstofffiltern der Klasse S liegt der Abscheidegrad des Filtersatzes im Auslieferungszustand bei 99,99% nach DIN 24184 bei einer Partikelgröße von 0,3 µm. Die Angaben werden nur durch die Benutzung von Original-Ersatzteilen erreicht.

Der erforderliche Filterwechsel wird durch eine Differenzdruckmessung im Aggregat sowie durch einen Betriebsstundenzähler angezeigt und durch die modulare Bauweise wesentlich vereinfacht. Bei einer Überschreitung des durch die Differenzdruckmessung festgelegten Verschmutzungsgrades des Filtersystems schaltet das Gerät automatisch ab. Nach dem erforderlichen Filterwechsel kann das Gerät durch Betätigen der Rückstelltaste bei eingeschaltetem Gerät wieder aktiviert werden. Eine rote und grüne Kontrolllampe signalisieren den jeweiligen Betriebszustand. Verschiedene Flußmittel, Flußmittelanteile, sowie unterschiedliche Staubanteile der abgesaugten Luft, können die Standzeit der Filterstufen wesentlich beeinflussen.

Warnung: Auch bei der Verwendung einer Absauganlage müssen die gesetzlichen Schadstoffgrenzwerte am Arbeitsplatz eingehalten und vom Betreiber der Absauganlage regelmäßig überprüft werden.

Technische Daten:

Abmessungen	: 650 x 350 x 750mm (L x B x H)
Spannung	: 230V AC
Stromaufnahme	: 5,4A
Leistungsaufnahme	: 1,36kW
Schallpegel	: 52 dB(A) in 1m Abstand
Max. Unterdruck	: 110 mbar

Max. Fördermenge	: 220 m ³ /h drucklos
Gewicht	: 80 kg

2. Inbetriebnahme

Anschluß der FE-LötKolben über Vakuumrohrsystem DN 40 (als Zubehör erhältlich)

Der Weller WFE35 wird über einen flexiblen Absaugschlauch NW 44 mit dem Vakuumrohrsystem DN 40 verbunden. Ein Verschlußstopfen der Vakuumanschlüsse (9) oder (10) für das Rohrsystem wird entfernt.

Nichtbenützter Vakuumanschluß bleibt verschlossen. Zum Anschluß der FE-Kolben wird das Vakuumrohrsystem an gewünschter Stelle mit 7,0mm Durchmesser angebohrt, der Stecknippel eingeschraubt und der Vakuumschlauch des FE-LötKolbens aufgesteckt. Für die Verwendung als Flächenabsaugung (max. 2) sind ebenfalls die Vakuumanschlüsse (9) und (10) vorgesehen. Nichtbenützter Vakuumanschluß sollte verschlossen bleiben.

Vor Inbetriebnahme ist die Netzspannung mit der Angabe auf dem Typenschild zu überprüfen. Bei korrekter Netzspannung den WFE35 mit dem Netz verbinden (2) und das Gerät am Netzschalter (5) einschalten. Grüne Lampe (3) "Filter OK" leuchtet auf und zeigt den intakten Filtereinsatz an.

Wartung

Vor Wartungsarbeiten muß das Gerät durch Ziehen des Netzsteckers vom Netz getrennt werden.

Der WELLER WFE35 ist mit einer Differenzdruck-Meßeinrichtung ausgerüstet, um den Zustand der Staubfilter zu überwachen. Bei Aufleuchten der roten Lampe (4) "Filter wechseln" schaltet das Gerät ab und das Staubfiltersystem muß überprüft werden. Nach dem Filterwechsel muß die Rückstelltaste (6) im Bedienelement bei eingeschaltetem Netzschalter betätigt werden um den WFE35 wieder zu starten.

Zum Filterwechsel werden die Spannschlösser (8) zwischen Turbinengehäuse (13) und Filtergehäuse (14) geöffnet und das Vakuumgehäuse abgehoben. Anschließend können Breiband-Gasfilter und Schwebstofffilter nacheinander an den Laschen aus dem Filtergehäuse entnommen werden. Anschließend lassen sich Feinstaubfilter und Streckmetall-Kondensationsfilter ebenfalls nach oben herausnehmen.

Warnung: Beim Einsetzen der Filter auf korrekte Reihenfolge und die Einbaulage achten.

Die verschmutzten Filter müssen als Sondermüll behandelt werden und sind nach dem Abfallschlüssel 31 435 oder den örtlichen Bestimmungen zu entsorgen.

Bild Wartung siehe Seite 48

3. Arbeitshinweise

Der Streckmetall-Kondensationsfilter ist mit Alkohol auswaschbar und kann danach wieder verwendet werden. Dabei auf richtige Einbaulage achten! Grobes Gewebe nach oben.

Der Feinstaubfilter, Schwebstofffilter und Breitband-Gasfilter sind Einwegfilter.

- Der Feinstaubfilter ist der Vorfilter des Schwebstofffilters und ist daher häufiger zu wechseln.
- Der Schwebstofffilter ist typgeprüft Klasse H13 nach DIN 24 184 / 24 183 / EN779
- Der Breitband-Gasfilter ist auf Reinigung von Lötrauch abgestimmt und besteht zu 50% aus Aktivkohle und 50% Purafil. Die Wirkung des Breitband-Gasfilters wird durch die Differenzdruckmessung nicht erfaßt. Er ist daher in regelmäßigen Intervallen vom Anwender auf Gasdurchschlag zu prüfen.

Für das Absaugen von Kleberdämpfen ist der Breitband-Gasfilter auch mit einer reinen Aktivkohlefüllung erhältlich. Bei dieser Anwendung ist es empfehlenswert auch den Schwebstofffilter durch einen Aktivkohlefilter zu ersetzen.

Hohe Schadgaskonzentration führt zur Erwärmung der Aktivkohle. Das Gerät ohne Schadgasbeaufschlagung nachlaufen lassen.

Warnung: Der WELLER WFE35 ist nicht zum Absaugen von brennbaren Gasen geeignet.

Zur Umleitung der Abluft kann nach Entfernung der Luftaustrittsblende ein DN100 Entlüftungrohr in den Rohrstutzen gesteckt werden. Eine zusätzliche Abdichtung ist nicht erforderlich.

Bild hierzu siehe Seite 49

4. Sicherheitshinweise

Für andere, von der Betriebsanleitung abweichende Verwendung sowie bei eigenmächtiger Veränderung wird von Seiten des Herstellers keine Haftung übernommen.

Diese Betriebsanleitung und die darin enthaltenen Warnhinweise sind aufmerksam zu lesen und gut sichtbar in der Nähe des Lötgerätes aufzubewahren. Die Nichtbeachtung der Warnhinweise können zu Unfällen und Verletzungen oder zu Gesundheitsschäden führen.

Die WELLER Lötrauchabsaugung WFE35 entspricht der EG Konformitätserklärung gemäß den grundlegenden Sicherheitsanforderungen der Richtlinie 89/336/EWG, 73/23/EWG und 89/392/EWG.

5. Zubehör

5 36 313 99	Breitband-Gasfilter, 50% Aktivkohle, 50% Purafil®
5 36 314 99	Aktivkohlefilter
5 36 312 99	Schwebstofffilter Klasse S (DIN 24184)
5 36 311 99	Feinstaubfilter DIN 24184, 610 x 305 x 15mm (10 Stück)
5 36 310 99	Streckmetall-Kondensationsfilter, 610 x 305 x 15mm
5 26 162 99	FE80 Temtronic Lötspencil mit Lötrauchabsaugung antistatisch, 80W
5 25 153 99	FE50 Temtronic Lötspencil mit Lötrauchabsaugung antistatisch, 50W
5 32 152 99	FE50M Magnastat-Lötspencil mit Lötrauchabsaugung, 50W
5 29 106 99	FE25 Micro-Lötspencil mit Lötrauchabsaugung, 25W
5 25 125 99	FE-Nachrüstatz für LR-21, LR-82, TCP-S
5 29 107 99	MLR-21 FE Micro-Lötspencil mit Lötrauchabsaugung antist. 25 W
5 13 125 99	FE-Nachrüstatz für DS-22, DS-80
5 15 030 99	Halter AK-20 für Lötspencil mit FE-Zusatz
5 36 315 99	Entlüftungrohr DN100
5 36 353 99	Bogen 90° DN100 mit Steck-Muffe
5 36 316 99	Absaugschlauch NW44
5 36 317 99	Stretchdüse flach
5 36 318 99	Stretchdüse rund
5 36 319 99	Doppelmuffe DN40
5 36 320 99	Bogen 45° DN40
5 36 321 99	Abzweig 2 x 45° DN40
5 36 322 99	Bogen 90° DN40

5 36 323 99	Rohr DN40 (2m)
5 36 324 99	Abschlußstopfen DN40
5 36 326 99	Verlängerungsschlauch DN17 (5m)
5 36 329 99	Befestigungsklemme DN40
5 36 344 99	Abzweig 2 x 90° DN40
5 36 338 99	Anschlußnippel für Einfachschlauch
5 36 343 99	Anschlußnippel für Verlängerungsschlauch DN17
5 87 351 42	Einschraubnippel DN17G3/8"
5 87 351 44	Mutter G3/8"
5 36 345 99	Klemmhalter für Absaugarm
5 36 347 99	Absaugarm gefedert, für Tischmontage
5 36 348 99	Absaugarm wie oben, jedoch antistatisch
5 36 349 99	Absaughaube, Pe-transparent, 256 x 248mm
5 36 350 99	Absaughaube, Pe-transparent, 385mm ø
5 36 351 99	Absaugdüse, 50mm ø 230mm
5 36 352 99	Absperrclip für FE-Kolben
5 36 414 00	Flexschlauch NW44 pro Meter
5 36 415 00	Endstutzen NW44

6. Lieferumfang

WELLER WFE35 bestückt mit:

- 1 Steckmetall-Kondensationsfilter
- 1 Feinstaubfilter
- 1 Schwebstofffilter Klasse S nach DIN 24 184
- 1 Breitband-Gasfilter 50% Aktivkohle, 50% Purafil zum Absaugen von Lötrauch

Bild Schaltplan siehe Seite 50

7. Warnhinweise

1. Halten Sie Ihren Arbeitsbereich in Ordnung.

Unordnung im Arbeitsbereich kann Unfälle zur Folge haben.

2. Berücksichtigen Sie Umgebungseinflüsse.

Setzen Sie das Elektrowerkzeug nicht dem Regen aus. Benutzen Sie Elektrowerkzeuge nicht in feuchter oder nasser Umgebung. Sorgen Sie für gute Beleuchtung. Benutzen

Sie das Elektrowerkzeug nicht in der Nähe von brennbaren Flüssigkeiten oder Gasen.

3. Schützen Sie sich vor elektrischem Schlag.

Vermeiden Sie Körperberührung mit geerdeten Teilen, z. B. Rohren oder Heizkörpern.

4. Halten Sie Kinder fern.

Lassen Sie andere Personen nicht das Elektrowerkzeug oder das Kabel berühren. Halten Sie andere Personen von Ihrem Arbeitsbereich fern.

5. Bewahren Sie das Elektrowerkzeug sicher auf.

Unbenutzte Elektrowerkzeuge sollten an einem trockenen und abgeschlossenen Ort, außerhalb der Reichweite von Kindern, aufbewahrt werden.

6. Überlasten Sie das Elektrowerkzeug nicht.

Sie arbeiten besser und sicherer im angegebenen Leistungsbereich.

7. Benutzen Sie das richtige Elektrowerkzeug.

Verwenden Sie keine zu leistungsschwachen Maschinen für schwere Arbeiten. Benutzen Sie das Elektrowerkzeug nicht für solche Zwecke, für die es nicht vorgesehen ist.

8. Tragen Sie geeignete Arbeitskleidung.

Tragen Sie keine weite Kleidung oder Schmuck, Sie könnten von beweglichen Teilen erfaßt werden. Tragen Sie entsprechende Schutzbekleidung, um sich vor Verbrennungen zu schützen. Verbrennungsgefahr durch flüssiges Lötzinn.

9. Schützen Sie Ihre Augen.

Tragen Sie eine Schutzbrille. Beim Verarbeiten von Klebern sind insbesondere die Warnhinweise des Kleberherstellers zu beachten. Schützen Sie sich vor Zinnspritzern, Verbrennungsgefahr durch flüssiges Lötzinn.

10. Verwenden Sie die für den Arbeitsplatz geeignete Lötrauchabsaugung.

Wenn Vorrichtungen zum Anschluß von Lötrauchabsaugungen vorhanden sind, überzeugen Sie sich, daß diese in einwandfreiem Zustand sind und richtig benutzt werden.

11. Verwenden Sie das Kabel nicht für Zwecke, für die es nicht bestimmt ist.

Benutzen Sie das Kabel nicht, um den Stecker aus der Steckdose zu ziehen. Schützen Sie das Kabel vor Hitze, Öl und scharfe Kanten.

12. Vermeiden Sie abnormale Körperhaltung.

Gestalten Sie Ihren Arbeitsplatz ergonomisch richtig, vermeiden Sie Haltungsfehler beim Arbeiten, benutzen Sie immer das richtige Werkzeug.

13. Pflegen Sie Ihr Elektrowerkzeug mit Sorgfalt.

Halten Sie das Elektrowerkzeug und Zubehör sauber, um besser und sicherer Arbeiten zu können. Befolgen Sie die Wartungsvorschriften und die Hinweise über den Filterwechsel. Kontrollieren Sie regelmäßig das Kabel des Elektrowerkzeugs, und lassen Sie es bei Beschädigung von einem anerkannten Fachmann erneuern. Kontrollieren Sie Verlängerungskabel regelmäßig und ersetzen Sie sie, wenn nötig. Halten Sie die Handgriffe trocken und frei von Öl und Fett.

14. Ziehen Sie den Stecker aus der Steckdose.

Bei Nichtgebrauch des Elektrowerkzeugs, vor Wartung oder beim Filterwechsel.

15. Lassen Sie kein Wartungswerkzeug oder Schlüssel stecken.

Überprüfen Sie vor dem Einschalten, daß Schlüssel und Einstellwerkzeuge entfernt sind und das Gerät wieder sachgemäß zusammengebaut wurde.

16. Vermeiden Sie unbeabsichtigten Anlauf.

Vergewissern Sie sich, daß der Schalter beim Einstecken in die Steckdose bzw. Anschluß an das Netz ausgeschaltet ist.

17. Verlängerungskabel im Freien.

Verwenden Sie im Freien nur dafür zugelassene und entsprechend gekennzeichnete Verlängerungskabel.

18. Seien Sie aufmerksam.

Achten Sie darauf, was Sie tun. Gehen Sie mit Vernunft an die Arbeit. Benutzen Sie das Elektrowerkzeug nicht wenn Sie unkonzentriert sind.

19. Überprüfen Sie das Lötwerkzeug auf eventuelle Beschädigungen.

Vor weiterem Gebrauch des Elektrowerkzeugs müssen Schutzvorrichtungen oder leicht beschädigte Teile sorgfältig auf Ihre einwandfreie und bestimmungsgemäße Funktion untersucht werden. Überprüfen Sie, ob die beweglichen Teile einwandfrei funktionieren und nicht klemmen, oder ob Teile beschädigt sind. Sämtliche Teile müssen richtig montiert sein und alle Bedingungen erfüllen, um den einwandfreien Betrieb des

Elektrowerkzeugs zu gewährleisten. Beschädigte Schutzvorrichtungen und Teile müssen sachgemäß durch eine anerkannte Fachwerkstatt repariert oder ausgewechselt werden, soweit nichts anderes in der Betriebsanleitung angegeben ist.

20. Achtung

Benützen Sie nur Zubehör oder Zusatzgeräte, die in der Zubehörliste der Betriebsanleitung aufgeführt sind. Benützen Sie WELLER Zubehör oder Zusatzgeräte nur an original WELLER Geräten. Der Gebrauch anderer Werkzeuge und anderen Zubehörs kann eine Verletzungsgefahr für Sie bedeuten.

21. Lassen Sie Ihr Elektrowerkzeug durch eine Elektrofachkraft reparieren.

Dieses Elektrowerkzeug entspricht den einschlägigen Sicherheitsbestimmungen. Reparaturen dürfen nur von einer Elektrofachkraft ausgeführt werden, indem original WELLER Ersatzteile verwendet werden; andernfalls können Unfälle für den Betreiber entstehen.

22. Verwendung mit anderen WELLER Geräten.

Wird das Elektrowerkzeug in Verbindung mit anderen WELLER-Geräten bzw. Zusatzgeräten betrieben, so sind auch deren in der Betriebsanleitung aufgeführte Warnhinweise zu lesen.

23. Beachten Sie die für Ihren Arbeitsplatz geltenden Sicherheitsbestimmungen.

1. Description

F

Le système d'aspiration des fumées de soudage Weller WFE35 est équipé d'une turbine puissante, ne nécessitant pas d'entretien, et convient donc parfaitement pour un fonctionnement en continu en environnement industriel. La turbine est conçue pour pouvoir aspirer les fumées de soudage produites par environ 35 fers à souder Weller Fume-Extraction. Le WFE35 peut également être utilisé comme système d'aspiration des plans de travail de 2 emplacements de travail au maximum, pour l'extraction des fumées de soudage ou des vapeurs de solvants. Une utilisation combinée n'est pas possible.

Les tuyaux des fers à souder peuvent être raccordés au WFE35 par l'extention du système par tube DN40 antistatique.

Le filtre à 4 niveaux installé (filtre à condensation en métal déployé, filtre en fibre non-tissée (filtre à poussière fine), filtre à particules en suspension et filtre actif pour multi gaz) est de conception modulaire et sa configuration est adaptée à l'aspiration de fumées de soudage. Par l'utilisation de filtres à particules en suspension homologués de la catégorie S, le taux de séparation de l'ensemble filtrant, tel qu'il est livré, s'élève à 99,99 % suivant DIN 24184, pour des particules de 0,3 µm. Les valeurs indiquées sont atteintes uniquement si les pièces de rechange d'origine sont utilisées.

Un nécessaire changement de filtre est indiqué par la mesure de la pression différentielle dans l'appareil et par un compteur d'heures de fonctionnement. Ce changement est considérablement facilité par la conception modulaire du filtre. En cas de dépassement du degré d'encrassement du système filtrant, déterminé par la mesure de la pression différentielle, l'appareil s'arrête automatiquement. Lorsque le filtre a été changé, l'appareil peut à nouveau être activé en actionnant la touche de remise à zéro lorsque l'appareil est en marche. Une lampe de contrôle rouge et une lampe de contrôle verte signalent l'état momentané de l'appareil. Les particules en fusion de même que la proportion de poussière contenue dans l'air aspiré, peuvent avoir un effet considérable sur la durée de vie des étages du filtre.

Attention: Même si une installation d'aspiration est utilisée, les valeurs limites légales de substances nocives au poste de travail doivent être respectées et vérifiées régulièrement par l'exploitant de l'installation d'aspiration.

Caractéristiques techniques:

Dimensions: 650 x 350 x 750 mm (L x l x h)
Tension: 230 V CA

Puissance absorbée: 1,36 kW
Consommation: 5,4 A
Niveau sonore: 52 dB(A) à 1 m
Dépression maxi.: 110 mbars
Débit maxi.: 220 m³/h sans pression
Poids: 80 kg

2. Mise en service

Raccordement des fers à souder FE par extention du système par tube DN 40 (disponible en accessoire)

Le Weller WFE35 est raccordé au système des tubes DN 40 par un tuyau d'aspiration flexible de section nominale 44. Le bouchon de fermeture des raccords (9) ou (10) pour le système de tuyaux doit être retiré.

Un raccord non utilisé doit rester fermé. Pour le raccordement des fers à souder FE, percer le tube à 7,0 mm de diamètre à l'endroit souhaité, visser le raccord enfichable et raccorder le tuyau du fer à souder FE.

Les raccords (9) et (10) sont également prévus pour l'utilisation du système comme aspiration de surface (maxi. 2). Un raccord non utilisé doit rester fermé.

Avant la mise en service, vérifier si la tension du secteur correspond à celle indiquée sur la plaque signalétique. Si la tension du secteur est correcte, relier le WFE35 au secteur (2) et mettre l'appareil en marche en actionnant l'interrupteur secteur (5). La lampe verte (3) "Filtre OK" s'allume et indique que la cartouche filtrante est intacte.

Entretien

Avant les travaux d'entretien, déconnecter l'appareil du secteur en débranchant la fiche secteur.

Le WELLER WFE35 est équipé d'un dispositif de mesure de la pression différentielle pour la surveillance de l'état des filtres à poussière. Lorsque la lampe rouge (4) "Changer le filtre" s'allume, l'appareil s'arrête et le système filtrant doit être vérifié. Après avoir remplacé le filtre, actionner la touche de remise à zéro (6) dans l'élément de commande, l'interrupteur secteur étant enclenché, pour faire redémarrer le WFE35.

Pour le changement de filtre, ouvrir les tendeurs (8) entre le carter de la turbine (13) et le carter du filtre (14) et soulever le carter à vide. Le filtre actif pour multi gaz et le filtre

à particules en suspension peuvent ensuite être retirés l'un après l'autre du carter à l'aide des pattes. Le filtre en fibre non-tissée et le filtre à condensation en métal déployé peuvent ensuite également être sortis par le haut.

Attention: Lors de la mise en place des filtres, observer le bon ordre et la bonne position de montage de ceux-ci.

Les filtres encrassés doivent être traités comme des déchets spéciaux et éliminés d'après le code de déchets 31 435 ou les règlements en vigueur sur le plan local.

Illustration Entretien, voir la page 48

3. Modes d'emploi

Le filtre à condensation en métal déployé peut être nettoyé avec de l'alcool puis réutilisé. Observer la position de montage! Le tissu épais doit être dirigé vers le haut. Le filtre en fibre non-tissée, le filtre à particules en suspension et le filtre actif pour multi gaz sont des filtres à usage unique.

- Le filtre en fibre non-tissée précède le filtre à particules en suspension et doit par conséquent être remplacé plus fréquemment.
- Le filtre à particules en suspension est homologué, catégorie H13 suivant DIN 24 184 / 24 183 / EN779
- Le filtre actif pour multi gaz est prévu pour la filtration des fumées de soudage et se compose de 50 % de charbon actif et de 50 % de Purafil. L'efficacité du filtre actif pour multi gaz n'est pas contrôlée par la mesure de la pression différentielle. Sa perforation par le gaz doit par conséquent être vérifiée régulièrement par l'utilisateur. Pour l'aspiration des vapeurs de colles, le filtre actif pour multi gaz est également disponible avec un remplissage en pur charbon actif. Pour cette application, il est conseillé de remplacer également le filtre à particules en suspension par un filtre à charbon actif.

Une forte concentration de gaz nocif entraîne un échauffement du charbon actif. Laisser l'appareil en marche sans exposition au gaz nocif.

Attention: Le WELLER WFE35 ne convient pas pour l'aspiration de gaz inflammables.

Pour l'évacuation de l'air sortant, suivant l'éloignement de la grille de sortie de l'air, un tuyau d'évacuation DN 100 peut être enfoncé dans le manchon. Aucune étanchéité supplémentaire n'est nécessaire.

Illustration correspondante, voir la page 49

4. Consignes de sécurité

Le fabricant décline toute responsabilité pour les utilisations autres que celles décrites dans le mode d'emploi de même que pour les modifications effectuées par l'utilisateur.

Le présent mode d'emploi et les avertissements qui y figurent doivent être lus attentivement et conservés de manière bien visible à proximité de l'appareil de soudage. Le non respect des avertissements peut occasionner des accidents et des blessures ou des dommages pour la santé.

Le système d'aspiration des fumées de soudage WELLER WFE35 correspond à la déclaration de conformité européenne, en application des exigences de sécurité fondamentales de la directive 89/336/CEE, 73/23/CEE et 89/392/CEE.

5. Accessoires

5 36 313 99	Filtre actif pour multi gaz, 50% activated carbon, 50% Purafil®
5 36 314 99	Filtre en charbon actif
5 36 312 99	Filtre à particules en suspension class S (DIN 24184)
5 36 311 99	Filtre en fibre non-tissée DIN 24184, 610 x 305 x 15mm
5 36 310 99	Filtre à condensation en métal déployé, 610 x 305 x 15mm
5 26 162 99	FE80 Fer à souder Temtronic avec aspiration fumée, 80W
5 25 153 99	FE50 Fer à souder Temtronic avec aspiration fumée, 50W
5 32 152 99	FE50M Fer à souder Magnastat avec aspiration fumée, 50W
5 29 106 99	FE25 Fer à souder micro avec aspiration fumée, 25W
5 25 125 99	pour modification en modèle FE pour LR-21, LR-82, TCP-S
5 29 107 99	MLR-21 FE Micro fer à souder avec aspiration fumée artist., 25W
5 13 125 99	pour modification en modèle FE pour DS-22, DS-80
5 15 030 99	Support AK-20 pour fer à souder avec ensemble accessoires pour modification en modèle FE
5 36 315 99	Tuyau d'évacuation DN100
5 36 353 99	Coûde 90° DN100 avec manchon soudé

5 36 316 99	Tuyau d'aspiration NW44
5 36 317 99	Buse d'extension plate
5 36 318 99	Buse d'extension ronde
5 36 319 99	Manchon double DN40
5 36 320 99	Coude 45° DN40
5 36 321 99	Pièce de jonction 2 x 45° DN40
5 36 322 99	Coude 90° DN40
5 36 323 99	Tuyau d'aspiration DN40 (2m)
5 36 324 99	Bouchon de fermeture DN40
5 36 326 99	Tuyau d'aspiration DN17 (5m)
5 36 329 99	Collier DN40
5 36 344 99	Pièce de jonction 2 x 90° DN40
5 36 338 99	Raccord pour tuyau simple
5 36 343 99	Raccord pour tuyau d'aspiration DN17
5 87 351 42	Raccord DN17G3/8"
5 87 351 44	Ecrou G3/8"
5 36 345 99	Support bras d'extraction
5 36 347 99	Buse d'extraction
5 36 348 99	Buse d'extraction antistatique
5 36 349 99	Hotte d'aspiration, 256 x 248mm
5 36 350 99	Hotte d'aspiration, 385mm ø
5 36 351 99	Bras d'extraction, 50mm ø 230mm
5 36 352 99	Clip pour fer FE
5 36 414 00	Tuyau flex per mètre
5 36 415 00	Bouchon de fermeture NW44

6. Éléments compris dans la livraison

WELLER WFE35 muni des équipements suivants:

- 1 filtre à condensation en métal déployé
- 1 filtre en fibre non-tissée
- 1 filtre à particules en suspension catégorie S suivant DIN 24 184
- 1 filtre actif pour multi gaz, 50 % de charbon actif, 50 % de Purafil, pour l'aspiration de la fumée de soudage

Illustration Schéma électrique, voir la page 50

7. Avertissements

1. L'ordre doit toujours régner à votre emplacement de travail.

Le désordre à l'emplacement de travail peut être à l'origine d'accidents.

2. Tenez compte des conditions d'environnement.

N'exposez pas l'outil électrique à la pluie. N'utilisez pas les outils électriques dans un environnement mouillé ou humide. L'éclairage doit être bon. N'utilisez pas l'outil électrique à proximité de liquides ou de gaz inflammables.

3. Protégez-vous des chocs électriques.

Évitez le contact corporel avec des éléments mis à la terre, comme par ex. des tuyaux ou des radiateurs.

4. Tenez les enfants à distance.

Ne laissez aucune autre personne toucher l'outil électrique ou le câble. Tenez les autres personnes éloignées de votre emplacement de travail.

5. Conservez l'outil électrique en un lieu sûr.

Les outils électriques non utilisés doivent être conservés en un lieu sec et fermé, hors de la portée des enfants.

6. Ne surchargez pas l'outil électrique.

Le travail sera plus sûr et de meilleure qualité si les capacités indiquées sont respectées

7. Utilisez le bon outil électrique.

N'utilisez pas de machines trop peu puissantes pour les travaux difficiles. N'utilisez pas l'outil électrique pour des usages pour lesquels il n'est pas prévu.

8. Portez des vêtements de travail adéquats.

Ne portez pas de vêtements amples ou de bijoux, qui pourraient être agrippés par des éléments en mouvement. Portez des vêtements de travail adéquats pour vous protéger des brûlures. Risque de brûlure par l'étain liquide.

9. Protégez vos yeux.

Portez des lunettes protectrices. Pour la mise en oeuvre de colles, observez tout particulièrement les indications du fabricant. Protégez-vous des projections d'étain. Risque de brûlure par l'étain liquide.

10. Utilisez le système d'aspiration des fumées de soudage adapté à votre emplacement de travail.

Si des dispositifs pour le raccordement de systèmes d'aspiration des fumées de soudage sont présents, assurez-vous du parfait état et de la bonne utilisation de ceux-ci.

11. N'utilisez pas le câble à des fins autres que celles pour lesquelles il est prévu.

Ne tirez pas sur le câble pour débrancher la fiche de la prise. Protégez le câble de la chaleur, de l'huile et des arêtes vives.

12. Évitez les positions corporelles anormales.

Faites en sorte que votre emplacement de travail soit ergonomiquement correct, évitez les mauvaises attitudes pendant le travail, utilisez toujours l'outil adéquat.

13. Entretenez votre outil électrique avec soin.

Maintenez l'outil électrique et les accessoires propres pour travailler mieux et en sécurité. Observez les instructions d'entretien et les indications relatives au changement de filtre. Contrôlez régulièrement le câble de l'outil électrique et faites le remplacer par un professionnel s'il est endommagé. Contrôlez régulièrement les câbles prolongateurs et remplacez-les si nécessaire. Maintenez les poignées sèches et exemptes d'huile et de graisse.

14. Débranchez la fiche de la prise.

Débranchez l'outil électrique lorsqu'il n'est pas utilisé, pour les travaux d'entretien ou pour le changement de filtre.

15. Ne laissez aucun outil d'entretien ou clé en place.

Avant la mise en marche, assurez-vous que les clés et outils de réglage ont été retirés et que l'appareil a été assemblé correctement.

16. Évitez tout démarrage fortuit.

Assurez-vous que l'interrupteur est coupé lors du branchement sur la prise ou du raccordement au secteur.

17. Câbles prolongateurs à l'extérieur.

A l'extérieur, utilisez uniquement des câbles prolongateurs homologués pour cet usage et identifiés en conséquence.

18. Soyez attentif.

Soyez attentif à ce que vous faites. Ayez une attitude raisonnable au travail. N'utilisez pas l'outil électrique si vous êtes déconcentré.

19. Vérifiez si l'outil électrique est éventuellement endommagé.

Avant de réutiliser l'outil électrique, vérifiez soigneusement si les dispositifs de protection ou les parties légèrement endommagées fonctionnent parfaitement et comme prévu. Vérifiez si les pièces mobiles fonctionnent parfaitement et ne se bloquent pas ou si des pièces sont endommagées. Toutes les pièces doivent être montées correctement et remplir l'ensemble des conditions requises pour garantir le parfait fonctionnement de l'outil électrique. En l'absence d'indication autre dans les instructions d'emploi, les dispositifs de protection et pièces endommagés doivent être réparés ou remplacés par un atelier spécialisé agréé.

20. Attention

Utilisez uniquement les accessoires ou appareils auxiliaires indiqués dans la liste des accessoires du mode d'emploi. N'utilisez les accessoires ou appareils auxiliaires WELLER que sur les appareils WELLER. L'utilisation d'autres outils et accessoires expose à un risque de blessure.

21. Faites réparer votre outil électrique par un électricien qualifié.

Cet outil électrique est conforme aux règles de sécurité en vigueur. Les réparations doivent être effectuées uniquement par un électricien qualifié, avec des pièces de rechange d'origine WELLER, sous peine de risque d'accident pour l'utilisateur.

22. Utilisation avec d'autres appareils WELLER.

Si l'outil électrique est utilisé avec d'autres appareils ou auxiliaires WELLER, prendre également connaissance des avertissements figurant dans le mode d'emploi de ceux-ci.

23. Observez les consignes de sécurité qui s'appliquent à votre poste de travail.

1. Beschrijving



De afzuiginrichting voor soldeerrook WFE35 van Weller is uitgerust met een krachtige, onderhoudsvrije turbine, en is dan ook bij uitstek geschikt voor continubedrijf in de industrie. De turbine is ruim bemeten, om de soldeerrook van ca. 35 Weller Fume-Extraction soldeerbouten af te voeren. Anderzijds kan de WFE35 ook op max. 2 werkplekken ingezet worden als afzuiginrichting voor soldeerrook of dampen van kleefstoffen. Een gecombineerd gebruik is echter niet mogelijk.

De vacuümslangen van de soldeerbouten kunnen via het antistatische vacuümbuizensysteem DN 40 worden aangesloten op de WFE35.

De gemonteerde viertraps filter (condensatiefilter van metaalgaas, fijnstoffilter, zweefstoffilter en breedband-gasfilter) is modulair opgebouwd en in deze samenstelling specifiek afgestemd op de afzuiging van soldeerrook. Door het gebruik van de geteste zweefstoffilter van de S-klasse filtert een nieuw geleverd element 99,99 % van de onzuiverheden uit, met deeltjesgrootte vanaf 0,3 µm, volgens DIN 21 184. Deze resultaten zijn slechts haalbaar bij het gebruik van originele onderdelen.

Aan de hand van een differentiaaldrukmeter in het toestel en van een bedrijfsurenteller wordt aangegeven wanneer het filterelement moet worden vervangen, wat vlot verloopt dankzij de modulaire opbouw. Bij overschrijding van de door de differentiaaldrukmeter vastgestelde verontreinigingsgraad schakelt het filtersysteem het toestel automatisch uit. Na verwisselen van de filter kan het ingeschakelde toestel door indrukken van de terugsteltoets weer geactiveerd worden. Een rood en een groen controlelampje geven de bedrijfstoestand aan. De gebruiksduur van het filterelement kan sterk beïnvloed worden door factoren zoals vloeimiddelen, vloeimiddelbestanddelen en het soort stof in de afgevoerde lucht.

Waarschuwing: Ook bij gebruik van een afzuiginstallatie moet rekening worden gehouden met de wettelijke grenswaarden voor schadelijke stoffen op de werkplek, die door de gebruiker van de afzuiginstallatie regelmatig moeten worden gecontroleerd.

Technische gegevens:

Afmetingen:	650 x 350 x 750 mm (L x B x H)
Spanning:	230 VAC
Opgenomen vermogen:	1,36 kW
Stroomverbruik:	5,4 A
Geluidsniveau:	52 dB(A) op 1 m afstand

Max. onderdruk:	110 mbar
Max. afvoerdebiet:	220 m³/h drukloos
Gewicht:	80 kg

2. Ingebruikname

Aansluiting van de FE-soldeerbouten via het vacuümbuizensysteem DN 40 (extra uitrusting)

De WFE35 van Weller wordt via een soepele afvoerslang NW 44 aangesloten op het vacuümbuizensysteem DN 40. Een van de afsluitdoppen van de vacuümaansluitingen (9) of (10) voor het buizensysteem wordt verwijderd. De niet-gebruikte vacuümaansluiting blijft gesloten. Voor het aansluiten van de FE-soldeerbout wordt in het vacuümbuizensysteem op de gewenste plaats een gat met diameter 7,0 mm geboord. Hierin wordt de aansluitnippel geschroefd voor de vacuümslang.

Bij gebruik als luchtafvoer op de werkplek (max. 2) zijn eveneens de vacuümaansluitingen (9) of (10) beschikbaar. De niet-gebruikte vacuümaansluiting moet gesloten blijven. Controleer voor de ingebruikname of de netspanning overeenkomt met de op het identificatieplaatje aangegeven waarde. Verbind bij een correcte netspanning de WFE35 met het elektriciteitsnet (2) en schakel het toestel in met de netschakelaar (5). Het groene lampje (4) "Filter OK" gaat branden om de goede staat van de filter aan te geven.

Onderhoud

Vóór de onderhoudswerkzaamheden moet het toestel van het stroomnet ontkoppeld worden door de netstekker uit het stopcontact te trekken.

De Weller WFE35 is uitgerust met een differentiaaldrukmeter om de staat van de stoffilter te controleren. Wanneer het rode lampje "Filter vervangen" (3) gaat branden, wordt het toestel automatisch uitgeschakeld en moet het stoffiltersysteem gecontroleerd worden. Na het verwisselen van de filter moet de terugsteltoets (6) bij ingeschakeld toestel ingedrukt worden om de WFE35 opnieuw te activeren.

Voor het verwisselen van de filter wordt het spanslot (8) tussen vacuümhuis (13) en filterhuis (14) geopend, waarna het vacuümhuis verwijderd kan worden. De metaalgaas-condensatiefilter en de fijnstoffilter kunnen vervolgens uit het filterhuis verwijderd worden. Daarna kunnen ook de zweefstoffilter en de breedband-gasfilter langs boven worden verwijderd.

Waarschuwing: Bij het terugzetten van de filter moet rekening gehouden worden

met de correcte volgorde en de montagepositie.

De verontreinigde filters moeten als speciaal afval behandeld worden en moeten worden verwerkt conform afvalsleutel 31 435 of de plaatselijke bepalingen.

Afbeelding: onderhoud zie pagina 48

3. Aanwijzingen bij het gebruik

De condensatiefilter van metaalgaas kan worden gereinigd met behulp van alcohol, waarna hij weer kan worden gebruikt. Let op de correcte montagepositie: het grove gaas naar boven!

De fijnstoffilter, zweefstoffilter en breedband-gasfilter zijn wegwerpfilters.

- De fijnstoffilter is de voorfilter van de zweefstoffilter en moet dan ook frequenter vervangen worden.
- De zweefstoffilter is goedgekeurd voor klasse H13 volgens DIN 24 184 / 24 183 / EN779
- De breedband-gasfilter is bestemd voor het wassen van de soldeerrook en bestaat voor 50 % uit actieve koolstof en voor 50 % uit Purafil. De werking van de breedband-gasfilter wordt niet gecontroleerd door de differentiaaldrukmeter. Hij moet dan ook op regelmatige tijdstippen gecontroleerd worden door de gebruiker.

Voor het afzuigen van kleeftofdampen kan de breedband-gasfilter ook voorzien worden van een vulling die enkel uit actieve koolstof bestaat. Bij deze toepassing is het aangewezen om ook de zweefstoffilter te vervangen door een filter met actieve koolstof.

Een hoge concentratie van schadelijke gassen leidt tot een opwarming van de actieve koolstof. Laat het toestel nog even naverken zonder aanvoer van schadelijke gassen.

Waarschuwing: De WELLER WFE35 is niet geschikt voor het afvoeren van brandbare gassen.

Voor het afvoeren van de afgewerkte lucht kan na verwijdering van de afvoerluchtkap een DN 100 ventilatiebuis op de buissteun geschoven worden. Er is geen aanvullende afdichting vereist.

Bijgaande afbeelding zie pagina 49

4. Veiligheidsvoorschriften

De fabrikant sluit elke aansprakelijkheid uit hoofde van garantie uit indien het toestel voor andere dan in de handleiding beschreven doeleinden wordt gebruikt, of eigenhandig door de gebruiker werd gewijzigd.

Lees deze handleiding met alle verwijzingen naar gevaarsituaties aandachtig, en bewaar hem op een goed zichtbare plaats in de buurt van het toestel. Het niet-naleven van deze waarschuwingen kan leiden tot ongevallen en verwondingen, of kan de gezondheid schaden.

De WELLER WFE35 afzuiginstallatie voor soldeerrook voldoet aan de EG-verklaring van overeenstemming met de essentiële veiligheidseisen van richtlijnen 89/336/EG, 73/23/EG en 89/392/EG.

5. Toebehoren

5 36 313 99	Breedband-gasfilter, 50 % actieve koolstof, 50% Purafil®
5 36 314 99	Filter actieve koolstof
5 36 312 99	Zweefstoffilter klasse S (DIN 241184)
5 36 311 99	Fijnstoffilter DIN 241184, 610 x 305 x 15 mm (10 stuks)
5 36 310 99	Metaalgaas-condensatiefilter 610 x 305 x 15 mm
5 26 162 99	FE 80 Temtronic soldeerpen met antistatische soldeerrookafzuiging, 80 W
5 25 153 99	FE 50 Temtronic soldeerpen met antistatische soldeerrookafzuiging, 50 W
5 32 152 99	FE 50 M Magnastat-soldeerpen met soldeerrookafzuiging, 50 W
5 29 106 99	FE 25 Micro-soldeerpen met soldeerrookafzuiging, 25 W
5 25 125 99	FE-ombouwkit voor LR-21, LR-82, TCP-S
5 29 107 99	MLR-21 FE Micro soldeerpen met antistatische soldeerrookafzuiging, 25 W
5 13 125 99	FE-ombouwkit voor DS-22, DS-80
5 15 030 99	Houder AK-20 voor soldeerpen met FE-uitrusting
5 36 315 99	Ventilatiebuis DN 100
5 36 353 99	Hoek 90° DN 100 met steekmof
5 36 316 99	Afzuigslang NW 44
5 36 317 99	Strekmondstuk vlak
5 36 318 99	Strekmondstuk rond

5 36 319 99	Dubbelmof DN 40
5 36 320 99	Hoek 45° DN 40
5 36 321 99	Aftakking 2 x 45° DN 40
5 36 322 99	Hoek 90° DN 40
5 36 323 99	Buis DN 40 (2 m)
5 36 324 99	Afsluitdop DN 40
5 36 326 99	Verlengslang DN 17 (5 m)
5 36 329 99	Bevestigingsklem DN 40
5 36 344 99	Aftakking 2 x 90° DN 40
5 36 338 99	Aansluitnippel voor gewone slang
5 36 343 99	Aansluitnippel voor verlengslang DN 17
5 87 351 42	Inschroefnippel DN 17G3/8"
5 87 351 44	Moer GS/8"
5 36 345 99	Klemhouder voor afzuigarm
5 36 347 99	Afzuigarm geveerd, voor tafelmontage
5 36 348 99	Afzuigarm zoals hierboven, maar antistatisch
5 36 349 99	Afzuigkap, Pe-transparant, 256 x 248 mm
5 36 350 99	Afzuigkap, Pe-transparant, 385 mm ø
5 36 351 99	Afzuigmondstuk, 50 mm ø 230 mm
5 36 352 99	Afsluitclip voor FE-soldeerbout
5 36 414 00	Soepele slang NW 44 per meter
5 36 415 00	Eindsteunen NW 44

6. Inhoud van de levering

De WELLER WFE35 is uitgerust met:

- 1 Metaalgaas-condensatiefilter
- 1 Fijnstoffilter
- 1 Zweefstoffilter klasse S, DIN 24184
- 1 Breedband-gasfilter, 50 % actieve koolstof, 50% Purafil, voor het afzuigen van soldeerrook

Afbeelding: schakelschema zie pagina 50

7. Waarschuwingen

1. Houd uw werkplek in orde.

Wanorde op de werkplek kan ongevallen veroorzaken.

2. Houd rekening met omgevingsfactoren.

Laat uw elektrisch gereedschap niet buiten in de regen staan. Gebruik uw elektrisch gereedschap niet in vochtige of natte omgevingen. Zorg voor een goede verlichting. Gebruik het elektrisch gereedschap niet in de nabijheid van brandbare vloeistoffen of gassen.

3. Voorkom elektrocutie.

Vermijd contact tussen uw lichaam en gearde onderdelen, zoals buizen of radiatoren.

4. Houd kinderen op een afstand.

Zorg ervoor dat anderen niet in contact komen met het elektrisch gereedschap of met de kabel. Houd andere personen op een afstand van uw werkplek.

5. Bewaar het elektrisch gereedschap op een veilige plaats.

Niet-gebruikt elektrisch gereedschap moet op een droge en veilige plaats bewaard worden, buiten het bereik van kinderen.

6. Vermijd overbelasting van het elektrisch gereedschap.

U werkt beter en veiliger binnen de opgegeven nominale vermogenswaarden.

7. Gebruik het juiste elektrisch gereedschap.

Gebruik machines met voldoende vermogen voor zware werkzaamheden. Gebruik het elektrisch gereedschap niet voor doeleinden waar het niet voor bestemd is.

8. Draag geschikte werkkleding.

Draag geen loszittende kleding of sieraden die kunnen worden gegrepen door bewegende onderdelen. Draag aangepaste beschermkleding als bescherming tegen brandwonden, bijv. door vloeibaar soldeertin.

9. Bescherm uw ogen.

Draag een veiligheidsbril. Bij werkzaamheden met kleefstoffen moeten de veiligheidsinstructies van de kleefstofproducent zorgvuldig nageleefd worden. Zorg voor bescherming tegen tinspatten, en voorkom brandwonden door vloeibaar soldeertin.

10. Gebruik op de werkplek een aangepast afzuigsysteem voor soldeerrook.
Wanneer installaties aanwezig zijn voor het afzuigen van de soldeerrook, moet u nagaan of deze in goede staat verkeren en correct gebruikt worden.

11. Gebruik de kabel niet voor doeleinden waar deze niet voor bestemd is.
Gebruik de kabel niet om de stekker uit het stopcontact te trekken. Bescherm de kabel tegen hitte, olie en scherpe randen.

12. Vermijd lastige lichaamshoudingen.
Richt uw werkplek in op ergonomisch verantwoorde wijze, werk niet met het lichaam in een incorrecte houding en gebruik altijd het juiste gereedschap.

13. Behandel uw elektrisch gereedschap zorgvuldig.
Houd het elektrisch gereedschap en de toebehoren schoon, om beter en veiliger te kunnen werken. Volg de veiligheidsinstructies en de aanwijzingen voor de vervanging van de filter. Controleer de kabel van het elektrisch gereedschap regelmatig en laat hem bij beschadiging vervangen door een erkend vakman. Controleer ook de verlengkabel regelmatig en vervang hem indien nodig. Houd de handgrepen droog en vrij van olie en vet.

14. Trek de stekker uit het stopcontact.
Meer bepaald wanneer u het elektrisch gereedschap niet gebruikt, tijdens onderhoudswerkzaamheden en wanneer u de filter vervangt.

15. Verwijder alle onderhoudsgereedschap of -werktuigen.
Controleer voor het inschakelen of alle onderhoudsgereedschap en instelwerktuigen verwijderd zijn en of het toestel weer correct gemonteerd is.

16. Vermijd onopzettelijk starten.
Zorg ervoor dat de schakelaar uit staat wanneer u de stekker in het stopcontact stopt of het stroomnet inschakelt.

17. Verlengkabel in de open lucht.
Gebruik in de open lucht alleen daartoe goedgekeurde en specifiek gemerkte verlengkabels.

18. Wees aandachtig.

Wees steeds aandachtig bij wat u doet. Ga verstandig te werk. Gebruik het elektrisch gereedschap niet wanneer u verstrooid bent.

19. Controleer het elektrisch gereedschap op eventuele beschadigingen.
Voor u ze verder gebruikt moeten veiligheidsvoorzieningen of licht beschadigde onderdelen zorgvuldig gecontroleerd worden inzake de correcte werking. Controleer of de bewegende onderdelen correct functioneren, zonder te klemmen, en of er geen onderdelen beschadigd zijn. Alle onderdelen moeten correct gemonteerd zijn, conform de instructies, om het foutloos functioneren van het elektrisch gereedschap te garanderen. Beschadigde veiligheidsvoorzieningen en onderdelen moeten correct gerepareerd of vervangen worden door een erkend vakman, tenzij anders aangegeven in de handleiding.

20. Opgelet
Gebruik uitsluitend toebehoren en accessoires die in de lijst met toebehoren van de handleiding zijn opgesomd. Gebruik uitsluitend toebehoren en accessoires van WELLER voor machines van WELLER. Het gebruik van ander gereedschap en andere accessoires kan leiden tot persoonlijk letsel.

21. Laat uw elektrisch gereedschap door een elektro-vakman repareren.
Dit elektrisch gereedschap beantwoordt aan de geldende veiligheidsbepalingen. Reparaties mogen enkel door een elektrisch geschoold vakman worden uitgevoerd, met behulp van de originele onderdelen van WELLER, zo niet kan de gebruiker persoonlijk letsel oplopen.

22. Gebruik in combinatie met andere machines van WELLER
Ingeval het elektrisch gereedschap in combinatie met andere machines of toebehoren van WELLER wordt gebruikt, moeten de betrokken veiligheidsinstructies in de handleidingen ervan worden gelezen en nageleefd.

23. Houd rekening met de veiligheidsbepalingen die van toepassing zijn op uw arbeidsplaats.

1. Descrizione



L'unità di aspirazione e filtraggio dei fumi della saldatura Weller WFE35 è dotata di una turbina ad alta efficienza che non necessita manutenzione. Per questo motivo è adatta ad usi industriali, continuati.

La turbina è dimensionata per l'aspirazione dei fumi provenienti da un massimo di 35 stili saldanti Weller FE.

In alternativa, l'unità WFE35 può essere anche utilizzata per aspirare gas da collanti dall'ambiente di lavoro. Un impiego combinato, tuttavia, non è possibile.

I tubetti siliconici degli stili saldanti possono essere collegati a WFE35 direttamente oppure tramite un sistema accessorio di tubazione antistatica DN40.

Il sistema di filtri a quattro stadi (filtro di condensazione in metallo, filtro per polveri, filtro per micro particelle e filtro per i gas ad ampio spettro) è di tipo modulare, dedicato al filtraggio dei fumi della saldatura. L'impiego del filtro per micro particelle di classe S assicura una separazione di particelle del 99,99% secondo la norma DIN 24184 per particelle fino a 0,3 micron. Queste prestazioni sono ottenibili esclusivamente con l'uso di parti di ricambio originali Weller.

La necessità di sostituire il filtro viene indicata dal dispositivo differenziale di pressione di cui l'apparecchiatura dispone e dal contatore delle ore di funzionamento. La sostituzione risulta estremamente semplice grazie alla struttura modulare dell'apparecchiatura. Se il livello di intasamento dei filtri supera quello impostato del differenziale di pressione, l'apparecchiatura si spegne automaticamente. Dopo aver sostituito il filtro esausto, per l'avviamento basta accendere l'unità e premere il tasto RESET. Una luce rossa e una verde indicano lo stato di funzionamento. Differenti tipi di flussante, la quantità utilizzata e la presenza di polveri nell'aria, possono modificare significativamente la durata dei filtri.

Attenzione: anche quando è in funzione l'impianto di aspirazione e filtraggio dei fumi, è comunque necessario rispettare le concentrazioni massime consentite dalla legge nell'ambiente di lavoro, ed il responsabile dell'impianto deve regolarmente verificarle.

Dati tecnici

Dimensioni:	630 x 350 x 750 mm (LxLxA)
Alimentazione:	230 V CA
Potenza:	1,36 kW
Assorbimento:	5,4 A

Livello acustico:	52 dB (A) a 1 metro di distanza
Vuoto massimo:	110 mbar
Portata massima:	220 m/h (senza tubi di collegamento)
Peso:	80 kg

2. Procedura

Collegamento degli stili saldanti FE mediante sistema di tubazione DN40 (disponibile come accessorio).

Weller WFE35 è collegato al sistema di tubazione DN40 mediante il tubo flessibile NW44. Rimuovere il tappo (9) o (10) per il collegamento diretto oppure alla tubazione. La presa che non viene impiegata, deve rimanere chiusa.

Per il collegamento dello stilo saldante FE alla tubazione, è necessario praticare un foro di 7 mm nel tubo DN 40 alla posizione desiderata, quindi avvitare l'ugello per la connessione del tubetto siliconico.

Le prese per il vuoto (9) e (10) possono essere anche impiegate per il collegamento di cappe aspiranti (massimo 2). La presa che non viene utilizzata deve rimanere chiusa. Prima di collegare l'apparecchiatura, verificare che la tensione di alimentazione corrisponda, collegare WFE35 alla presa di rete (2) ed azionare l'interruttore principale (5). La luce verde "filtro OK" (3) si accenderà per indicare lo stato di integrità dei filtri.

Manutenzione

Prima di effettuare lavori di manutenzione, l'apparecchiatura deve essere scollegata dalla tensione di rete, sfilando la spina dalla presa.

Weller WFE35 è fornito di un dispositivo differenziale di pressione che controlla lo stato dei filtri. Quando la luce rossa "sostituire filtro" (4) si accende, l'apparecchiatura si spegne e tutti i filtri devono essere controllati. Dopo la sostituzione del filtro, per riavviare WFE35, premere il pulsante "RESET" (6) nel pannello di controllo, dopo aver acceso l'apparecchiatura.

Per la sostituzione dei filtri, aprire i moschettoni di fissaggio (8) tra lo scomparto filtri (14) e lo scomparto turbina (13), quindi sollevare lo scomparto del vuoto. Successivamente, estrarre il filtro per i gas ad ampio spettro ed il filtro per micro particelle dallo scomparto filtro, sollevandoli per le cinghie. Proseguire estraendo il filtro per polveri ed il filtro di condensazione in metallo espanso allo stesso modo.

Avviso: durante il reinserimento dei filtri, assicurarsi che vengano posizionati correttamente, ed in giusta sequenza.

I filtri esausti o sporchi, devono essere trattati come scarto industriale, secondo le normative locali vigenti.

Figura per la manutenzione - vedere pagina 48

3. Avvertenze

Il filtro di condensazione in metallo espanso può essere lavato con alcool per essere riutilizzato. Dopo il lavaggio, fare molta attenzione al corretto posizionamento. Disporre le maglie larghe verso l'alto. I filtri per polveri, per micro particelle e per i gas ad ampio spettro non si possono riutilizzare.

- Il filtro per polveri funge da filtro preliminare al filtro per micro particelle e deve quindi essere sostituito più frequentemente.

- Il filtro per micro particelle è omologato in classe H13 secondo la norma DIN 24 184 / 24 183 / EN779

- Il filtro per i gas ad ampio spettro è dedicato al filtraggio dei gas e dei fumi della saldatura, ed è costituito da 50% di carboni attivi e 50% di Purafil. L'efficacia del filtro per i gas non è monitorata dal dispositivo differenziale di pressione. L'utilizzatore deve quindi verificare periodicamente, ad intervalli regolari, l'eventuale fuoriuscita di gas nocivi. Per il filtraggio di vapori prodotti da vernici, è disponibile un filtro composto esclusivamente di carboni attivi. Per questa applicazione, è necessario sostituire il filtro per micro particelle con uno a carboni attivi.

Il filtraggio di una alta concentrazione di gas nocivi porta al riscaldamento dei carboni attivi. Per questo motivo, far funzionare l'apparecchiatura anche in assenza di gas.

Attenzione: Weller WFE35 non deve essere impiegata per l'aspirazione di gas infiammabili.

Per il convogliamento dell'aria di scarico, in alternativa, è possibile inserire una flangia per l'innesto di un tubo di sfiato DN 100, dopo aver rimosso la griglia di sfiato. Non è necessaria alcuna guarnizione supplementare.

Vedere disegno alla pagina 49

4. Avvertenze per la sicurezza

Il costruttore non è responsabile per un uso dell'apparecchiatura diverso da quello previsto nelle presenti istruzioni per l'uso o per eventuali modifiche non autorizzate all'apparecchiatura.

Le istruzioni per l'uso e le avvertenze incluse devono essere lette attentamente e conservate nelle immediate vicinanze dell'apparecchiatura in un luogo ben visibile. La mancata osservanza delle avvertenze può causare infortuni, lesioni o danni alla salute.

Weller WFE35 è prodotto secondo le regole in atto nella CEE e in accordo con le normative sulla sicurezza 89/336/CEE, 73/23/CEE e 89/392/CEE.

5. Accessori

5 36 313 99	Filtro per i gas ad ampio spettro, 50% carboni attivi e 50% Purafil®
5 36 314 99	Filtro a carboni attivi
5 36 312 99	Filtro per micro particelle di classe S (DIN 24184)
5 36 311 99	Filtro per polveri DIN 24184, 610 x 305 x 15 mm(10 pezzi)
5 36 310 99	Filtro di condensazione in metallo espanso 610 x 305 x 15 mm
5 26 162 99	FE80 Stilo saldante antistatico Temtronic con dispositivo di aspirazione fumi, 80 W
5 25 153 99	FE50 Stilo saldante Temtronic con dispositivo di aspirazione fumi, 50W
5 32 152 99	FE50M Stilo saldante Magnastat con dispositivo di aspirazione fumi, 50W
5 29 106 99	FE25 Micro stilo saldante con dispositivo di aspirazione fumi, 25W
5 25 125 99	Accessorio FE per LR-21, LR-82 e TCP-S
5 29 107 99	MLR-21 FE Stilo saldante micro con dispositivo di aspirazione fumi, 25 W
5 13 125 99	Accessorio FE per DS-22 e DS-80
5 15 030 99	AK-20 supporto per stilo saldante con accessorio FE
5 36 315 99	Tubo di sfiato DN100
5 36 353 99	Tubo DN100 a 90° con presa
5 36 316 99	Tubo flessibile NW44
5 36 317 99	Tubo estensibile con ugello piatto
5 36 318 99	Tubo estensibile con ugello tondo
5 36 319 99	Doppia presa DN40

5 36 320 99	Curva 45° DN 40
5 36 321 99	Derivazione 2 x 45° DN40
5 36 322 99	Curva 90° DN40
5 36 323 99	Tubo DN40 (2 metri)
5 36 324 99	Tappo DN40
5 36 326 99	Tubo vuoto DN17 (5 metri)
5 36 329 99	Fascetta di fissaggio DN40
5 36 344 99	Derivazione 2 x 90° DN40
5 36 338 99	Ugello per connessione tubetto siliconico singolo
5 36 343 99	Ugello per la connessione al tubo DN17
5 87 351 42	Raccordo DN17G3/8"
5 87 351 44	Dado G3/8"
5 36 345 99	Piastra di montaggio per braccio aspiratore
5 36 347 99	Braccio aspiratore
5 36 348 99	Braccio aspiratore antistatico
5 36 349 99	Cappa di aspirazione 256 x 218 mm
5 36 350 99	Cappa di aspirazione diametro 385 mm
5 36 351 99	Tubo di aspirazione 230 mm diametro 50 mm
5 36 352 99	Clip di fissaggio
5 36 414 00	Tubo flessibile NW44 (per metro)
5 36 415 00	Tappo NW44

6. La fornitura comprende

Unità Weller WFE35, equipaggiata con:

- 1 filtro di condensazione in metallo espanso
- 1 filtro per polveri
- 1 filtro per micro particelle di classe S secondo la norma DIN 24184
- 1 filtro per i gas ad ampio spettro composto da 50% carboni attivi, 50% Purafil per il filtraggio dei fumi della saldatura.

Figura: Schema elettrico - vedi pagina 50

7. Avvertenze per la sicurezza

1. Mantenere sempre ordinato il posto di lavoro.

Il disordine sul posto di lavoro può causare incidenti.

2. Fare attenzione alle condizioni dell'ambiente.

Non esporre l'apparecchiatura elettrica alla pioggia. Non utilizzare l'apparecchiatura con utensili saldanti/dissaldanti in ambienti umidi o bagnati. Provvedere ad una adeguata illuminazione. Non usare l'apparecchiatura elettrica nelle immediate vicinanze di gas o liquidi infiammabili.

3. Prevenire il pericolo di scariche elettriche.

Evitare di entrare in contatto con elementi collegati a massa, per esempio tubi, radiatori, ecc.

4. Tenere lontani i bambini.

Assicurarsi che nessun'altra persona tocchi gli utensili o il cavo. Non rendere accessibile ad altre persone il posto di lavoro.

5. Conservare l'apparecchiatura in un posto sicuro.

Apparecchiature non utilizzate vanno custodite in posti asciutti e chiusi, fuori dalla portata dei bambini.

6. Non sovraccaricare l'apparecchiatura.

Utilizzare l'apparecchiatura solamente nell'ambito dei dati indicati.

7. Utilizzare sempre apparecchiature elettriche adeguate.

Non operare con apparecchiature sottodimensionate per i lavori da eseguire. Non utilizzare l'apparecchiatura per applicazioni non consentite.

8. Indossare indumenti di lavoro idonei.

Non indossare indumenti troppo larghi e non portare anelli, collane ecc. poichè essi potrebbero essere toccati da parti in movimento. Indossare idonei indumenti protettivi, adatti a proteggere da eventuali ustioni.

Attenzione: pericolo di ustioni da stagno liquido.

9. Proteggere gli occhi.

Portare gli occhiali di protezione. In caso di lavorazione con adesivi, prestare una particolare attenzione alle avvertenze della casa produttrice dell'adesivo. Proteggersi da eventuali spruzzi di stagno. Pericolo di bruciature causate dallo stagno fluido.

10. Servirsi del dispositivo d'aspirazione dei fumi di saldatura.

Nel caso sia previsto l'allacciamento a dispositivi d'aspirazione dei fumi di saldatura,

assicurarsi che essi siano efficienti e ben collegati.

11. Non utilizzare il cavo per scopi diversi da quello per cui è concepito.

Non estrarre la spina dalla presa, tirandola per il cavo. Evitare il contatto del cavo con calore, olio o oggetti acuminati.

12. Evitare una posizione corporea scorretta.

Allestire il posto di lavoro in maniera ergonomica, evitare di assumere posizioni scorrette all'atto del lavoro, utilizzare sempre apparecchiature e utensili idonei.

13. Trattare con cura l'apparecchiatura.

Mantenere pulita l'apparecchiatura, al fine di poter lavorare meglio e di garantire una maggior sicurezza. Attenersi alle norme di manutenzione e alle avvertenze inerenti la sostituzione dei filtri. Eseguire regolarmente il controllo di tutti i cavi e tubetti. I lavori di riparazione possono essere eseguiti solamente da personale autorizzato. Utilizzare solamente pezzi di ricambio originali Weller.

14. Estrarre sempre la spina dalla presa.

Togliere la spina dalla presa se l'apparecchiatura non è in uso, in caso di manutenzione o durante la sostituzione dei filtri.

15. Allontanare gli utensili di manutenzione, dopo l'uso.

Prima di accendere l'apparecchiatura, accertarsi che siano stati allontanati chiavi o altri utensili di regolazione e che l'apparecchio sia stato rimontato a dovere.

16. Evitare l'accensione involontaria.

All'atto dell'inserimento della spina nella presa o del collegamento a rete, accertarsi che l'interruttore sia spento.

17. Cavo di prolunga per uso esterno.

In caso di utilizzo dell'apparecchiatura all'aperto, utilizzare esclusivamente cavi di prolunga appositamente omologati e contrassegnati.

18. Usare molta cautela.

Fare attenzione ad ogni movimento e lavorare con buon senso. Non utilizzare il saldatore se non si è concentrati su ciò che deve essere fatto.

19. Verificare che l'apparecchiatura non presenti difetti.

Prima di utilizzare l'apparecchiatura deve essere accuratamente accertata l'ineccepibile funzionalità conforme alle norme dei dispositivi di sicurezza o degli elementi lievemente danneggiati. Verificare che tutti gli elementi mobili funzionino perfettamente e che non siano bloccati, ed anche che non ci siano parti danneggiate. Tutti i pezzi devono essere assemblati correttamente e rispondere a tutti i requisiti necessari al fine di un funzionamento esente da qualsiasi difetto. I dispositivi di sicurezza e le parti danneggiate devono essere immediatamente riparate o sostituite presso un centro di riparazione autorizzato.

20. Attenzione.

Utilizzare solamente accessori o parti contemplati nella lista del costruttore. Utilizzare solamente accessori o utensili supplementari Weller solamente per le apparecchiature originali Weller. L'utilizzo di altri accessori o parti di diversa fabbricazione può costituire un pericolo d'infortunio o funzionamento difettoso.

21. Far riparare l'apparecchiatura solamente da un tecnico specializzato.

Questo utensile di saldatura risponde alle relative norme di sicurezza. Le riparazioni possono essere eseguite solamente da un tecnico specializzato che sarà tenuto ad utilizzare pezzi di ricambio originali Weller; in caso contrario l'operatore può incorrere in pericolo di infortunio.

22. Utilizzo con altre apparecchiature Weller.

Nel caso in cui l'apparecchiatura venga utilizzata insieme ad altre apparecchiature o accessori Weller, ci si deve attenere scrupolosamente anche alle avvertenze contenute nelle istruzioni per l'uso di questi ultimi.

23. Osservare le norme di sicurezza valide per il rispettivo posto di lavoro.

1. Description



The Weller WFE35 soldering fume extraction device is equipped with a highly powerful, maintenance-free turbine and is therefore best suited to continuous industrial operation. The turbine is designed to be capable of extracting the soldering fumes from approximately 35 Weller Fume Extraction soldering bits. Alternatively, the WFE35 can also be used as a worktop extraction device at a maximum of 2 work stations for soldering fumes or adhesive vapours. Combined use is, however, not possible. The vacuum hoses of the soldering bits can be connected to the WFE35 via a DN40 vacuum tube system which is incapable of electrostatic charging.

The 4-stage filter installed (expanded metal condensation filter, fine particulate air filter, submicron particulate air filter and wide band gas filter) is assembled in modular form and in this configuration is ideally suited for the extraction of soldering fumes. With the use of homologated Class S submicron particulate air filters, on delivery the filtration efficiency of the filter assembly is 99.99% in accordance with DIN 24184, where particle size is 0.3 µm. These figures are only achieved by the use of original spare parts.

When it is necessary to change a filter, this is indicated by a differential pressure measurement device in the unit and by a running time meter. The process is considerably simplified by the modular method of construction. If the level of contamination of the filter system as set by the differential pressure measurement device is exceeded, the unit automatically cuts out. Once the required change of filter has been carried out, the unit can be re-activated by operating the reset button when the unit is switched on. A red and a green control light signal the prevailing operating status. Various fluxes, flux fractions and different types of dust fractions in the extracted air can significantly affect the service life of the filter stages.

Warning: When using extraction equipment the legal limits with regard to contaminants in the workplace should be observed and regularly checked by the operator of the extraction device.

Technical data:

Dimensions:	650 x 350 x 750mm (L x W x H)
Voltage:	230V AC
Power consumption:	1.36kW
Current consumption:	5.4 A

Sound level:	52 dB (A) at 1m intervals
Max. negative pressure:	110 mbar
Max. conveyance:	220 m ³ /h pressureless
Weight:	80 kg

2. Commissioning

Connection of the FE soldering bits via the DN 40 vacuum tube system (available as an accessory)

The Weller WFE35 is linked via an NW44 flexible extraction hose to the DN40 vacuum tube system. A sealing plug on the vacuum connectors (9) or (10) for the tube system is removed.

The vacuum connector which is not being used remains sealed. To connect the FE bits, the vacuum tube system is drilled in at the desired position with a diameter of 7.0 mm, the attachment nipple screwed in and the vacuum hose of the FE soldering bit attached. The vacuum connectors (9) and (10) are also designed for use as a worktop extraction device (max. 2). The vacuum connector which is not being used should remain sealed. Before commissioning, check the mains voltage against the information on the type plate. If the mains voltage is correct, connect the WFE35 to the mains (2) and switch the unit on at the mains switch (5). The green light (3) "Filter OK" will light up and indicate that the filter assembly is intact.

Maintenance

Before maintenance work is undertaken, the unit must be disconnected from the mains by pulling out the mains plug.

The WELLER WFE35 is equipped with a differential pressure measurement device designed to monitor the condition of the dust filters. When the red light "Change filter" comes on (4), the unit switches off and the particulate filter system must be checked. After the filter has been replaced, the reset button (6) in the operating element must be pressed when the mains switch is turned on in order to re-start the WFE35.

To change filters, the tension locks (8) between the turbine casing (13) and the filter casing (14) are opened and the vacuum casing lifted out. Following this, the wide band gas filter and the submicron particulate air filter can be taken out of the filter casing one after the other by the brackets. The fine particulate air filter and the expanded metal condensation filter can also then be lifted out.

Warning: When inserting filters take care to follow the correct sequence and fit them in the correct position.

The dirty filters must be treated as hazardous waste and must be disposed of in accordance with Waste Code 31 435 or local regulations.

Maintenance diagram - see page 48

3. Operating instructions

The expanded metal condensation filter can be washed out with alcohol and subsequently re-used. When doing so, take care that it is replaced in the correct position. Coarse mesh upwards.

The fine particulate air filter, submicron particulate air filter and wide band gas filter are not re-usable.

- The fine particulate air filter is the preliminary filter of the submicron particulate air filter and therefore has to be changed more frequently.
- The submicron particulate air filter is homologated Class H13 in accordance with DIN 24 184 / 24 183 / EN779
- The wide band gas filter is ideally suited to the cleaning of gas fumes and consists of 50% activated carbon and 50% Purafil. The effect of the wide band gas filter is not recorded by the differential pressure measurement device. It must therefore be checked at regular intervals by the user for gas punctures.

The wide band gas filter is also available with a pure activated carbon filling for extracting adhesive vapours. In this application it is recommended that you also replace the submicron particulate air filter by an activated carbon filter.

A high concentration of noxious gas leads to warming of the activated carbon. Allow the unit to run on without admitting noxious gas.

Warning: the WELLER WFE35 is not suitable for the extraction of flammable gases.

For diverting the outgoing air, following removal of the air exit diaphragm a DIN 100 breather tube can be inserted into the tube cap. No additional seal is required.

For diagram - see page 49

4. Safety instructions

The manufacturer accepts no liability for other usage that differs from the operating instructions, nor for any unauthorised modifications.

These operating instructions and the warning instructions they contain should be read carefully and kept in a clearly visible place adjacent to the soldering unit. Failure to adhere to warning instructions could cause accidents and injuries or be detrimental to health.

WELLER's WFE35 soldering fume extraction device complies with the EC certificate of conformity in accordance with the basic safety standards of EC guidelines 89/336/EEC, 73/23/EEC and 89/392/EEC.

5. Accessories

5 36 313 99	Wide band gas filter, 50% activated carbon, 50% Purafil®
5 36 314 99	Activated carbon filter
5 36 312 99	Submicron particulate air filter class S (DIN 24184)
5 36 311 99	Fine particulate air filter DIN 24184, 610 x 305 x 15mm (10 pcs.)
5 36 310 99	Expanded metal condensation filter, 610 x 305 x 15mm
5 26 162 99	FE80 Temtronic soldering pencil with fume extraction device antist., 80W
5 25 153 99	FE50 Temtronic soldering pencil with fume extraction device antist., 50W
5 32 152 99	FE50M Magnastat soldering pencil with fume extraction device, 50W
5 29 106 99	FE25 Micro soldering pencil with fume extraction device, 25W
5 25 125 99	FE-Accessory for LR-21, LR-82, TCP-S
5 29 107 99	MLR-21 FE Micro soldering pencil with fume extraction device, 25W
5 13 125 99	FE-Accessory for DS-22, DS-80
5 15 030 99	Holder AK-20 for soldering-pencil with FE-Accessory
5 36 315 99	Breather Tube DN100
5 36 353 99	Bow 90° DN100 with socket
5 36 316 99	Suction hose NW44
5 36 317 99	Stretch nozzle flat
5 36 318 99	Stretch nozzle round
5 36 319 99	Double socket DN40
5 36 320 99	Bow 45° DN40
5 36 321 99	Branch Piece 2 x 45° DN40
5 36 322 99	Bow 90° DN40

5 36 323 99	Tube DN40 (2m)
5 36 324 99	End cap DN40
5 36 326 99	Extension hose DN17 (5m)
5 36 329 99	Pipe clamp DN40
5 36 344 99	Branch piece 2 x 90° DN40
5 36 338 99	Hose connector for single hose
5 36 343 99	Hose connector for extension hose DN17
5 87 351 42	Screw-in nipple DN17G3/8"
5 87 351 44	Nut G3/8"
5 36 345 99	Clamp holder for extraction arm
5 36 347 99	Extraction arm for bench assembly
5 36 348 99	Extraction arm for bench assembly, ESD-safe
5 36 349 99	Shade, pe-transparent, 256 x 248mm
5 36 350 99	Shade, pe-transparent, 385mm ø
5 36 351 99	Extraction nozzle, 50mm ø 230mm
5 36 352 99	Locking clip for FE-iron
5 36 414 00	Flex tube NW44 per meter
5 36 415 00	End cap NW44

6. Scope of supply

The WELLER WFE35 is equipped with:

- 1 expanded metal condensation filter
- 1 fine particulate air filter
- 1 Class S submicron particulate air filter in accordance with DIN 24 184
- 1 wide band gas filter - 50% activated carbon, 50% Purafil for the extraction of soldering fumes.

Illustration: wiring diagram - see page 50

7. Warning information

1. Keep your working area tidy.

Untidiness in the working area can result in accidents.

2. Take account of environmental influences.

Do not expose the power tool to rain. Do not use power tools in damp or wet

environments. Ensure that lighting is good. Do not use the power tool near flammable liquids or gases.

3. Protect yourself against electric shock.

Avoid touching parts of the body with earthed components, e.g. pipes or heating elements.

4. Keep children away.

Do not let other people touch the power tool or the cable. Keep other people away from your working area.

5. Store the power tool safely.

Power tools which are not in use should be stored in a dry and sealed-off location, outside the reach of children.

6. Do not overload the power tool.

You will work better and more safely within the stated power range.

7. Use the correct power tool.

Do not use machines which have insufficient power for heavy-duty tasks. Do not use the power tool for purposes for which it is not designed.

8. Wear suitable working clothes.

Do not wear any wide clothing or jewellery; you could be trapped by movable parts. Wear appropriate protective clothing to guard against burns. There is a risk of burning by liquid solder.

9. Protect your eyes.

Wear protective goggles. When handling adhesives, special attention must be paid to the warning information given by the adhesive manufacturer. Protect yourself against splashes of solder. There is a risk of burning by liquid solder.

10. Use the soldering fume extraction device suited to the work location.

If appliances for the connection of soldering fume extraction devices are available, satisfy yourself that these are in perfect condition and that they are being used correctly.

11. Do not use the cable for purposes other than those for which it is intended.

Do not use the cable to pull the plug out of the socket. Protect the cable against heat, oil and sharp edges.

12. Avoid abnormal posture.

Arrange your work station in an ergonomically correct way. Avoid bad posture when working. Always use the correct tool.

13. Take good care of your power tool.

Keep the power tool and accessories clean in order to be able to work more efficiently and in greater safety. Follow the maintenance provisions and advice regarding the replacement of filters. Inspect the power tool cable regularly and, should it be damaged, have it replaced by a recognised specialist. Inspect extension cables regularly and replace them when necessary. Keep the handles dry and free from oil and grease.

14. Pull the plug out of the socket.

When not using the power tool, before maintenance or when replacing filters.

15. Don't leave any maintenance tools or spanners behind.

Before switching on, check that spanners and adjusting tools have been removed and that the unit has been properly reassembled.

16. Avoid unintentional starting.

When plugging into the socket or connector, make sure that the switch is switched off at the mains.

17. Extension cables in the open air.

In the open air use only extension cables which are permitted for the purpose and marked accordingly.

18. Be alert.

Pay attention to what you are doing. Approach your work sensibly. Do not use the power tool when you are not concentrating.

19. Check the power tool for possible damage.

Before further use of the power tool, protective devices or slightly damaged parts must be carefully examined to ensure that they are working perfectly and in compliance with

the intended use. Check to see if the movable parts are working perfectly and are not jamming, or if parts are damaged. Every part must be correctly fitted and must satisfy all the requirements necessary to guarantee trouble-free operation of the power tool. Damaged protective devices and parts must be properly repaired or replaced by a recognised specialist workshop, except where detailed in the operating instructions.

20. Attention

Only use accessories or add-on units specified in the accessory list of the operating instructions. Only use WELLER accessories or add-on units on original WELLER equipment. The use of other tools and other accessories can mean that you run the risk of injury.

21. Have your power tool repaired by a qualified electrical specialist.

This power tool complies with the appropriate safety regulations. Repairs may only be carried out by a qualified electrical specialist using original WELLER spare parts; otherwise accidents can result for the operator.

22. Use with other WELLER equipment.

If the power tool is operated in conjunction with other WELLER units or add-on units, the warning information contained in their respective operating instructions must also be read.

23. Observe the safety regulations applicable to your workplace.

1. Beskrivning

S

Weller lödrökutsug WFE35 är utrustad med en effektstark, underhållsfri turbin och är därför bäst lämpad för industriell, kontinuerlig drift. Turbinen är konstruerad för att suga upp röken från ca 35 Weller Fume-Extraction-lödkolvar. Alternativt kan WFE35 användas för utsugning av lödrök eller klisterångor från max två arbetsplatser. En kombinerad användning är däremot inte möjligt.

Lödkolvarnas vakuumslangar kan anslutas till WFE35 via ett antistatiskt vakuumsystem DN 40.

Det installerade 4-stegs filtret (kondenseringsfilter av dragen metall, finfilter, partikelfilter och bredband-gasfilter) är uppbyggt i moduler och här anpassat till utsugningen av lödrök. Vid användning av det typprovade partikelfiltret i klass S ligger avskiljningsgraden för filtersetet vid leveransen på 99,99%, enligt DIN 24184, vid en partikelstorlek på 0,3 µm. Dessa värden uppnås endast vid användning av original-delar.

När filtret behöver bytas, indikeras detta genom en differenstryckmätning i aggregatet samt en drifttimmerräknare och bytet är mycket enkelt tack vare moduluppbyggnaden. När filtersystemets nedsmutsningsgrad, som fastställs genom differenstryckmätningen, överskrids slås aggregatet automatiskt från. När filtret är bytt kan aggregatet åter aktiveras genom att trycka på återställningsknappen när aggregatet är tillslaget. En röd och en grön kontrollampa indikerar det aktuella drifttillståndet. Olika flussmedel, flussmedelkoncentrationer samt olika partikelhalter i den utsugna luften kan väsentligt påverka filterstegens livslängd.

Varning! Även när en utsugningsanläggning används, måste de lagstadgade skadeämnesvärdena på arbetsplatsen hållas och regelbundet kontrolleras av användaren.

Tekniska data

Dimensioner:	650 x 350 x 750 (l x b x h)
Spänning:	230 V AC
Effektförbrukning:	1,36 kW
Strömförbrukning:	5,4 A
Ljudnivå:	52 dB (A) vid 1 m avstånd
Max undertryck:	110 mbar
Max kapacitet:	220 m ³ /h trycklös
Vikt:	80 kg

2. Idrifttagning

Anslutning av FE-lödkolvar via vakuumsystemet DN 40 (finns som tillbehör)

Weller WFE35 är anslutet till vakuumsystemet DN 40 via en flexibel utsugnings slang NW 44. Ta av en ändplugg från vakuumslutningarna (9) eller (10) för rörsystemet. Vakuumslutningar som inte används skall vara pluggade. För att ansluta en FE-kolv borras vakuumsystemet upp på valfritt ställe med ett 7,0 mm borrh och därefter skruvas anslutningsnippeln in och vakuumslangen till FE-lödkolven träds på.

Vakuumslutningarna (9) och (10) är också anordnade för att aggregatet skall kunna användas för utsugning vid arbetsplatser (max 2). De vakuumslutningar som inte används skall vara pluggade.

Innan aggregatet tas i drift skall nätspänningen jämföras med uppgifterna på typskylten. Om nätspänningen är korrekt skall WFE35 anslutas till nätet (2) och apparaten slås till med nätströmbrytaren (5). Den gröna lampan (3) "filter OK" tänds och visar att filterinsatsen är funktionsduglig.

Underhåll

Innan underhållsarbeten kan påbörjas, måste apparaten skiljas från nätet genom att dra ut nätanslutningen.

WELLER WFE35 är utrustad med ett differenstryck-mätinstrument för att övervaka filtertillståndet. När den röda lampan (4) "Byt filter" tänds, slås aggregatet från och filtersystemet måste kontrolleras. Efter filterbytet måste återställningsknappen (6) på manöverpanelen tryckas ned när nätströmbrytaren är tillslagen, för att åter starta WFE35.

Öppna spännlåsen (8) mellan turbinhuset (13) och filterhuset (14) och lyft av vakuumsystemet för att byta filter. Därefter kan bredband-gasfiltret och partikelfiltret tas ut vid byglarna efter varandra från filterhuset. Därefter kan man ta ut finfiltret och kondenseringsfiltret genom att lyfta upp dem.

Varning! Sätt in filtren i rätt ordningsföljd och se till att de hamnar i rätt läge.

Förbrukade filter skall behandlas som specialavfall och skall tas omhand enligt gällande avfallsbestämmelser.

Figur: Underhåll, se sidan 48

3. Driftanvisningar

Kondenseringsfiltret kan tvättas med alkohol och kan sedan åter användas. Se till att filtret sätt in i rätt läge. Det stora nätet skall vara riktat uppåt. Finfiltret, partikelfiltret och bredband-gasfiltret är envägsfilter.

- Finfiltret är ett förfilter till partikelfiltret och skall därför bytas oftare.
- Partikelfiltret är typprovat för klass H13 enligt DIN 24 184 / 24 183 / EN779
- Bredband-gasfiltret är anpassat för rening av lödrök och består av 50% aktivt kol och 50% Purafil. Bredband-gasfiltrets funktion registreras inte av differenstryckmätningen. Filtret skall därför kontrolleras med regelbundna intervaller med avseende på gasgenomgång.

För utsugning av klisterångor kan bredband-gasfiltret också levereras med en ren aktivtkolfyllning. I denna användningen bör man också byta ut partikelfiltret mot ett aktivtkolfilter.

Höga koncentrationer av skadliga gaser leder till att det aktiva kolet värms upp. Efterkör aggregatet utan att belasta det med skadliga gaser. Varning! WELLER WFE35 är inte lämpat för utsugning av brännbara gaser.

För att leda bort avloppsluften kan ett ventilationsrör DN 100 anslutas till rörstutsen sedan luftuttaget tagits bort. Någon extra tätning är inte nödvändig.

För illustration, se sidan 49

4. Säkerhetsanvisningar

Tillverkaren ansvarar inte för användningar som avviker från bruksanvisningen, samt för egenmäktiga förändringar.

Denna bruksanvisning med varningstexter skall läsas igenom noggrant och förvaras i närheten av lödverktyget. Om varningstexterna inte följs, kan detta leda till risk för olyckor och personskador eller till hälsorisker.

WELLER lödrökutsug WFE35 motsvarar EG-försäkran om överensstämmelse enligt de grundläggande säkerhetskraven i direktiv 89/336/EEG, 73/23/EEG och 89/392/EEG.

5. Tillbehör

5 36 313 99	Bredband-gasfilter, 50% aktivt kol, 50% Purafil®
5 36 314 99	Aktivtkolfilter
5 36 312 99	Partikelfilter klass S (DIN 24 184)
5 36 311 99	Finfilter DIN 24 184, 610 x 305 x 15 mm (10 stycken)
5 36 310 99	Kondenseringsfilter av dragen metall, 610 x 305 x 15 mm
5 26 162 99	FE80 Temtronic-lödpenna med lödrökutsugning, antistatisk, 80 W
5 25 153 99	FE50 Temtronic-lödpenna med lödrökutsugning, antistatisk, 50 W
5 32 152 99	FE50M Magnastat-lödpenna med lödrökutsugning, 50 W
5 29 106 99	FE25 Micro-lödpenna med lödrökutsugning, 25 W
5 25 125 99	FE-eftermonteringsset för LR-21, LR-82, TCP-S
5 29 107 99	MLR-21 FE Micro-lödpenna med lödrökutsugning, 25W,
5 13 125 99	FE-eftermonteringsset för DS-22, DS-80
5 15 030 99	Hållare AK-20 för lödpenna med FE-tillsats
5 36 315 99	Ventilationsrör DN 100
5 36 353 99	Böj 90° med muff
5 36 316 99	Utsugnings slang NW 44
5 36 317 99	Munstycke, platt
5 36 318 99	Munstycke, runt
5 36 319 99	Dubbelmuff DN 40
5 36 320 99	Böj 45° DN 40
5 36 321 99	Grenrör 2 x 45° DN 40
5 36 322 99	Böj 90° DN 40
5 36 323 99	Rör DN 40 (2 m)
5 36 324 99	Ändplugg DN 40
5 36 326 99	Förlängnings slang DN 17 (5 m)
5 36 329 99	Rörklammer DN 40
5 36 344 99	Grenrör 2 x 90° DN 40
5 36 338 99	Anslutningsnippel för enkelslang
5 36 343 99	Anslutningsnippel för förlängnings slang DN 17
5 87 351 42	Inskruvningsnippel DN 17 G3/8"
5 87 351 44	Mutter G3/8"
5 36 345 99	Fästklammer för utsugningsarm
5 36 347 99	Fjädrad utsugningsarm för bordmontering
5 36 348 99	Utsugningsarm som ovan, antistatisk
5 36 349 99	Utsugningshuv, genomskinlig, 256 x 248 mm
5 36 350 99	Utsugningshuv, genomskinlig, ø 385 mm
5 36 351 99	Utsugningsmunstycke, 50 mm ø 230 mm

5 36 352 99 Clips för FE-kolv
5 36 414 00 Flexibel slang NW 44 per meter
5 36 415 00 Ändstuts NW 44

6. Leveransomfattning

WELLER WFE35 omfattar:

1 kondenseringsfilter av dragen metall
1 finfilter
1 partikelfilter klass S enligt DIN 24 184
1 bredband-gasfilter, 50% aktivt kol, 50% Purafil för utsugning av lödrok

Figur: Kopplingsschema, se sidan 50

7. Varningstexter

1. Håll ordning på arbetsplatsen

Oordning på arbetsplatsen kan leda till olyckor.

2. Ta hänsyn till yttre förhållanden

Utsätt inte elverktyget för regn. Använd inte elverktyget i fuktiga eller våta miljöer. Sörj för god belysning. Använd inte elverktyget i närheten av brännbara vätskor eller gaser.

3. Skydda dig mot elektriska stötar

Undvik att röra vid jordade delar, som t ex rör eller värmeelement.

4. Verktögen skall vara oåtkomliga för barn

Låt inte andra röra vid elverktyg eller kablar. Låt inte obehöriga personer uppehålla sig på arbetsplatsen.

5. Förvara elverktyget säkert

Elverktyg som inte används skall förvaras på en torr och sluten plats, utom räckhåll för barn.

6. Överbelasta inte elverktyget

Du arbetar bättre och säkrare inom det angivna effektområdet.

7. Använd rätt elverktyg

Använd inte för effektsvaga verktyg för krävande arbetsuppgifter. Använd inte elverktyget för andra ändamål än dem som den är avsedd för.

8. Använd lämpliga skyddskläder

Använd inte vida kläder eller smycken, eftersom dessa kan fastna i rörliga delar. Bär lämpliga skyddskläder för att undvika brännskador. Risk för brännskador från flytande lödtenn.

9. Skydda dina ögon

Bär skyddsglasögon. Följ noggrant varningstexterna från klistertillverkaren när du arbetar med klister. Skydda ögonen mot tennstänk - risk för brännskador från flytande lödtenn.

10. Använd en lödrokutsugning som är lämplig för arbetsplatsen

Om det finns utrustning för anslutning av lödrokutsugning, se då till att denna är i gott skick och används på rätt sätt.

11. Använd inte kabeln på ett sätt som den inte är avsedd till

Använd inte kabeln till att dra ut stickkontakten ur eluttaget. Skydda kabeln mot värme, olja och skarpa kanter.

12. Undvik onormala kroppsställningar

Utforma din arbetsplats på ett ergonomiskt riktigt sätt; undvik dålig hållning under arbetet och använd alltid rätt verktyg.

13. Vårda ditt elverktyg omsorgsfullt

Håll alltid elverktyget och tillbehör rena för att kunna arbeta bättre och säkrare. Följ underhållsföreskrifterna och anvisningarna för filterbyte. Kontrollera regelbundet elverktygets kabel och låt en behörig fackman byta ut den om den är skadad. Kontrollera förlängningskabeln regelbundet och byt ut den vid behov. Håll handtagen torra och fria från olja och fett.

14. Dra ut stickkontakten ur eluttaget

När du inte använder elverktyget och före underhållsarbete eller filterbyte.

15. Kontrollera att inga serviceverktyg eller nycklar sitter kvar

Kontrollera innan de slår till apparaten att nycklar och inställningsverktyg är borttagna

och att apparaten är korrekt hopsatt.

16. Förhindra oavsiktlig start

Kontrollera att strömbrytaren är frånslagen när stickkontakten ansluts till eluttaget resp nätet.

17. Förlängningskabel utomhus

Använd endast förlängningskablar som är godkända och märkta för utomhusanvändning i förekommande fall.

18. Var uppmärksam

Var uppmärksam på vad du gör. Arbeta på ett förnuftigt sätt och använd inte elverktyget när du är okoncentrerad.

19. Kontrollera elverktyget med avseende på eventuella skador

Innan elverktyget används på nytt, skall skyddsanordningar eller lätt skadade delar noggrant undersökas med avseende på sin korrekta och avsedda funktion. Kontrollera att rörliga delar fungerar korrekt och inte kärvar eller om det finns skadade delar. Alla delar skall vara rätt monterade och uppfylla alla villkor för att garantera en felfri drift. Skadade skyddsanordningar och delar skall repareras eller bytas ut av en godkänd verkstad, såvida inte annat anges i bruksanvisningen.

20. Observera

Använd endast tillbehör eller extrautrustning som är upptagen i tillbehörslistan eller bruksanvisningen. Används endast WELLER tillbehör eller extrautrustning till original WELLER apparater. Används andra verktyg eller tillbehör kan detta leda till olycksrisker.

21. Låt en behörig eltekniker reparera ditt elverktyg

Detta elverktyg överensstämmer med gällande säkerhetsbestämmelser. Reparationer får endast utföras av en behörig eltekniker, varvid endast original WELLER reservdelar får användas. I annat fall kan olycksrisker uppstå för användaren.

22. Användning tillsammans med andra WELLER apparater

Om elverktyget används tillsammans med andra WELLER apparater resp extrautrustning, skall även varningstexterna i dessa bruksanvisningar läsas.

23. Följ de säkerhetsbestämmelser som gäller för din arbetsplats

1. Descripción

E

La estación de aspiración de humos de soldadura WFE35 de Weller está equipada con una potente turbina, exenta de mantenimiento y, por ello, es especialmente apropiada para el servicio permanente industrial. La turbina está suficientemente concebida para poder aspirar el humo de soldadura de aprox. 35 soldadores Fume-Extraction de Weller. Alternativamente a ello la WFE35 también puede aplicarse como aspiración de la superficie de trabajo para los humos de soldadura o vapores de pegamentos en 2 puestos de trabajo, como máximo. Sin embargo, no es posible una aplicación combinada de ambos.

Los tubos flexibles de vacío de los soldadores se pueden conectar a la estación WFE35 directamente o a través de un sistema de tubos de vacío DN40 no sometido a carga estática.

El filtro de 4 etapas instalado (filtro de condensación de metal estirado, filtro contra polvos finos, filtro contra partículas en suspensión y filtro de gas de banda ancha) tiene una estructura modular y, con esta composición, está preparado para la aspiración de los humos de soldadura. Con la aplicación de filtros contra partículas en suspensión con comprobación de tipos de la clase S, el grado de separación del conjunto filtrante en el momento de la entrega se encuentra en un 99,99% según la norma DIN 24184 con un tamaño de partículas de 0,3 µm. Estos datos sólo se alcanzan por la utilización de piezas de repuesto originales.

El cambio de filtros necesario se indica mediante una medición de la presión diferencial en el grupo así como mediante un contador de horas de servicio y se simplifica esencialmente por la estructura modular. En caso de sobrepasar el grado de ensuciamiento del sistema de filtros establecido por la medición de la presión diferencial, el aparato se desconecta de forma automática. Después del necesario cambio de filtros se puede activar de nuevo el aparato accionando la tecla de reposición, estando conectado el aparato. Las lámparas de control roja y verde señalan el correspondiente estado de servicio. Diversos fundentes, partes de fundentes, así como distintas partes de polvo del aire aspirado pueden influir esencialmente sobre la duración de las etapas de filtrado.

Advertencia: En caso de utilización de un sistema de aspiración también deben cumplirse los valores límite legales de sustancias nocivas en el puesto de trabajo y han de ser comprobados por el propietario del sistema de aspiración a intervalos regulares.

Datos técnicos:

Dimensiones: 650 x 350 x 750 mm (L x A x A)

Tensión:	230V AC
Consumo de potencia:	1,36 kW
Consumo de corriente:	5,4 A
Nivel de ruido:	52 dB (A) a 1 m de distancia
Depresión máx.:	110 mbares
Caudal máx.:	220 m³/h sin presión
Peso:	80 kg

2. Puesta en funcionamiento

Conexión del soldador FE mediante el sistema de tubos de vacío DN40 (obtenibles como accesorio)

La estación WFE35 de Weller se une a través de un tubo flexible de aspiración DN44 con el sistema de tubos de vacío DN40. Se quita un tapón de los empalmes de vacío (9) ó (10) para el sistema de tubos.

El empalme de vacío no utilizado permanece cerrado. Para la conexión del soldador FE se practica un taladro de 7,0 mm en el punto deseado del sistema de tubos de vacío, se enrosca la boquilla insertable y se cala el tubo flexible de vacío del soldador FE.

Para la utilización como aspiración de superficies (máx. 2) están previstos asimismo los empalmes de vacío (9) y (10). El empalme de vacío no utilizado deberá permanecer cerrado.

Antes de la puesta en funcionamiento se debe verificar si la tensión de la red coincide con la que se indica en el rótulo de características. Si la tensión de la red es correcta, conectar la estación WFE35 a la red (2) y poner el aparato en funcionamiento con el interruptor de la red (5). Se enciende la lámpara verde (3) "Filtros OK" e indica que el elemento filtrante está intacto.

Mantenimiento

Antes de efectuar trabajos de mantenimiento deberá separarse el aparato de la red desenchufando el enchufe de red.

La estación WFE35 de Weller está equipada con un dispositivo de medición de la presión diferencial a fin de controlar el estado del filtro contra polvos. Al encenderse la lámpara roja (4) "Cambiar filtro" se desconecta el aparato y se debe verificar el sistema de filtros contra polvo. Después de efectuar el cambio del filtro deberá accionarse la tecla de reposición (6) en el elemento de mando, estando conectado el interruptor de la red, a fin de arrancar de nuevo la WFE35.

Para el cambio de filtros se abren los tensores (8) entre el cuerpo de turbina (13) y el

cuerpo del filtro (14) y se levanta el cuerpo de vacío. Después se pueden sacar del cuerpo del filtro el filtro de gas de banda ancha y el filtro contra partículas en suspensión estirando de las bridas. A continuación se pueden sacar asimismo hacia arriba el filtro contra polvos finos y el filtro de condensación de metal estirado.

Advertencia: Al colocar los filtros hay que prestar atención al orden correcto y a la posición de montaje.

Los filtros sucios deberán tratarse como desechos especiales y deberán eliminarse de acuerdo con la clave de residuos 31435 o las disposiciones locales vigentes.

Figura de mantenimiento, véase página 48

3. Indicaciones para el trabajo

El filtro de condensación de metal estirado se puede lavar con alcohol y después se puede volver a utilizar. Para ello hay que prestar atención a la correcta posición de montaje. La zona de tejido grande hacia arriba.

El filtro contra polvos finos, el filtro contra partículas en suspensión y el filtro de gas de banda ancha son filtros de un solo uso (desechables).

- El filtro contra polvos finos es el filtro previo del filtro contra partículas en suspensión y, por ello, debe cambiarse más a menudo.
- El filtro contra partículas en suspensión es de la clase H13, comprobado el tipo, según la norma DIN 24 184 / 24 183 / EN779
- El filtro de gas de banda ancha está destinado a la depuración del humo de soldadura y consta de un 50% de carbón activado y un 50% de Purafil. El efecto del filtro de gas de banda ancha no es recogido por la medición de presión diferencial. Por tanto, el usuario deberá verificar a intervalos regulares la penetración de gas.

Para la aspiración de vapores de pegamentos se puede obtener el filtro de gas de banda ancha con una carga de carbón activado puro. Para esta aplicación también es recomendable reemplazar el filtro contra partículas en suspensión por un filtro de carbón activado.

La elevada concentración de gases nocivos produce el calentamiento del carbón activado. Dejar que el aparato siga funcionando sin someterlo a gases nocivos.

Advertencia: La estación WFE35 de Weller no es apropiada para aspirar gases combustibles.

Para la desviación del aire de salida se puede insertar un tubo de salida aire DN100 en el racor del tubo después de retirar el diafragma de salida de aire. No es necesaria una hermetización adicional.

Figura al respecto, véase página 49

4. Indicaciones referentes a la seguridad

Por parte del fabricante no se asume responsabilidad alguna por una utilización diferente a la relacionada en las instrucciones de servicio, así como por modificaciones arbitrarias.

Estas instrucciones de servicio y las advertencias contenidas en ella se deben leer atentamente y conservarlas en un sitio bien visible en las proximidades del equipo de soldadura. La inobservancia de las advertencias puede provocar accidentes y lesiones o daños a la salud.

La estación de aspiración de humos de soldadura WFE35 de WELLER cumple la declaración de conformidad CE, de acuerdo con las exigencias de seguridad básicas de las directivas 89/336/CEE, 73/23/CEE y 89/392/CEE.

5. Accesorios

5 36 313 99	Filtro de gas de banda ancha, 50% de carbón activado, 50% de Purafil®
5 36 314 99	Filtro de carbón activado
5 36 312 99	Filtro contra partículas en suspensión, clase S (DIN 24184)
5 36 311 99	Filtro contra polvos finos DIN 24 184, 610 x 305 x 15 mm (10 unidades)
5 36 310 99	Filtro de condensación de metal estirado 610 x 305 x 15 mm
5 26 162 99	Terminal de soldadura FE80 Temtronic con aspiración del humo de soldadura antiestática, 80W
5 25 153 99	Terminal de soldadura FE50 Temtronic con aspiración del humo de soldadura antiestática, 50W
5 32 152 99	Terminal de soldadura FE50 M Magnastat con aspiración del humo de soldadura, 50W
5 29 106 99	Micro-terminal de soldadura FE25 con aspiración del humo de soldadura, 25W
5 25 125 99	Juego de ampliación del equipo FE para LR-21, LR-82, TCP-S
5 29 107 99	MLR-21 FE Micro terminal de soldadura con aspiración del humo de soldadura, 25W
5 13 125 99	Juego de ampliación del equipo FE para DS-22, DS-80

5 15 030 99	Soporte AK-20 para terminal de soldadura con suplemento FE
5 36 315 99	Tubo de salida de aire DN100
5 36 353 99	Arco de 90° DN100 con manguito insertable
5 36 316 99	Tubo flexible de aspiración DN44
5 36 317 99	Boquilla extensible plana
5 36 318 99	Boquilla extensible redonda
5 36 319 99	Manguito doble DN40
5 36 320 99	Arco de 45° DN40
5 36 321 99	Pieza de derivación 2 x 45° DN40
5 36 322 99	Arco de 90° DN40
5 36 323 99	Tubo DN40 (2 m)
5 36 324 99	Tapón de cierre DN40
5 36 326 99	Tubo flexible de prolongación DN17 (5 m)
5 36 329 99	Pinza de fijación DN40
5 36 344 99	Pieza de derivación 2 x 90° DN40
5 36 338 99	Boquilla roscada de empalme para tubo flexible simple
5 36 343 99	Boquilla roscada de empalme para tubo flexible de prolongación DN17
5 87 351 42	Boquilla roscada DN17 G3/8"
5 87 351 44	Tuerca G3/8"
5 36 345 99	Soporte de apriete para brazo de aspiración
5 36 347 99	Brazo de aspiración elástico para montaje en mesa
5 36 348 99	Brazo de aspiración, como arriba pero antiestático
5 36 349 99	Cubierta de aspiración, PE transparente, 256 x 248 mm
5 36 350 99	Cubierta de aspiración, PE transparente, 385 mm
5 36 351 99	Tobera de aspiración, 50 mm 230 mm
5 36 352 99	Grapa de bloqueo para soldador FE
5 36 414 00	Tubo flexible DN44, por metro
5 36 415 00	Racor terminal DN44

6. Volumen de suministro

Estación WFE35 de WELLER equipada con:

- 1 filtro de condensación de metal estirado
- 1 filtro contra polvos finos
- 1 filtro contra partículas en suspensión, clase S, según DIN 24 184
- 1 filtro de gas de banda ancha, 50% carbón activado, 50% Purafil para aspirar humo de soldadura

Figura del esquema eléctrico de conexiones, véase página 50

7. Indicaciones de advertencia

1. Mantener en orden el área de trabajo.

Se pueden producir accidentes como consecuencia del desorden en el área de trabajo.

2. Tener en cuenta las influencias ambientales.

No exponer la herramienta eléctrica a la lluvia. No utilizar las herramientas eléctricas en entornos húmedos o mojados. Procurar que haya una buena iluminación. No utilizar la herramienta eléctrica en las proximidades de líquidos o gases combustibles.

3. Protegerse de descargas eléctricas.

Evitar el contacto corporal con piezas con toma de tierra, p. ej. tubos o cuerpos calefactores.

4. Mantener alejados a los niños.

No permitir que otras personas toquen la herramienta eléctrica o el cable. Mantener a otras personas alejadas de su área de trabajo.

5. Guardar la herramienta eléctrica de forma segura.

Las herramientas eléctricas no utilizadas deberán guardarse en un lugar seco y cerrado con llave, fuera del alcance de los niños.

6. No sobrecargar la herramienta eléctrica.

Se trabaja de forma más segura y mejor en el margen de potencia indicado.

7. Utilizar la herramienta eléctrica correcta.

No utilizar máquinas de baja potencia para trabajos pesados. No utilizar la herramienta eléctrica para aquellos fines para los que no esté prevista.

8. Llevar una ropa de trabajo adecuada.

No llevar ropa ancha o joyas que puedan engancharse en piezas móviles. Llevar la correspondiente vestimenta de protección a fin de protegerse de quemaduras. Riesgo de quemaduras por el estaño para soldar líquido.

9. Proteger los ojos.

Llevar gafas de protección. Para la aplicación de pegamentos deberán observarse en especial las indicaciones de advertencia del fabricante del adhesivo. Protegerse de las

salpicaduras del estaño, riesgo de quemaduras por el estaño para soldar líquido.

10. Utilizar la aspiración del humo de soldadura apropiada para el puesto de trabajo.

Si existen dispositivos para la conexión de estaciones de aspiración del humo de soldadura, hay que asegurarse que estén en perfecto estado y que se utilicen correctamente.

11. No utilizar el cable para fines para los que no está destinado.

No utilizar el cable para separar el enchufe de la base de enchufe. Proteger el cable de calor, aceite y aristas agudas.

12. Evitar las posiciones anormales del cuerpo.

Configurar el puesto de trabajo de forma ergonómicamente correcta, evitar los defectos de actitud al trabajar, utilizar siempre la herramienta correcta.

13. Conservar con cuidado la herramienta eléctrica.

Mantener limpia la herramienta eléctrica y los accesorios para poder trabajar mejor y de forma más segura. Seguir las prescripciones de mantenimiento y las indicaciones sobre el cambio de filtros. Controlar a intervalos regulares el cable de la herramienta eléctrica y, en caso de deterioro, hacerlo cambiar por un profesional reconocido. Controlar a intervalos regulares el cable de prolongación y sustituirlo de ser preciso. Mantener los mangos secos y libres de aceite y grasa.

14. Separar el enchufe de la base de enchufe.

En caso de no usar la herramienta eléctrica, antes del mantenimiento o al cambiar los filtros.

15. No dejar olvidada ninguna herramienta de mantenimiento o llave.

Antes de efectuar la conexión, verificar que estén retiradas todas las llaves y herramientas de ajuste y que el aparato se haya montado de nuevo correctamente.

16. Evitar el arranque involuntario.

Hay que asegurarse que el interruptor esté desconectado al enchufar en la base de enchufe o al conectar a la red.

17. Cable de prolongación al aire libre.

Emplear al aire libre sólo cables de prolongación autorizados para ello y correspondientemente identificados.

18. Prestar atención.

Hay que prestar atención a lo que se hace. Ponerse a trabajar con prudencia. No utilizar la herramienta eléctrica cuando no se esté concentrado.

19. Verificar la herramienta eléctrica respecto a daños eventuales.

Antes de seguir utilizando la herramienta eléctrica, deberán examinarse cuidadosamente los dispositivos de protección o las piezas ligeramente dañadas respecto a su funcionamiento perfecto y de acuerdo con las normas. Verificar si las piezas móviles funcionan correctamente y no se atascan, o si están dañadas las piezas. Todas las piezas deben estar correctamente montadas y cumplir todas las condiciones a fin de garantizar el funcionamiento perfecto de la herramienta eléctrica. Los dispositivos de protección y las piezas dañadas deberán ser reparadas o sustituidas correctamente por un taller técnico reconocido, siempre que no se indique otra cosa en las instrucciones de servicio.

20. Atención

Utilizar sólo accesorios o equipos adicionales que estén relacionados en la lista de accesorios de las instrucciones de servicio. Utilizar accesorios WELLER o equipos adicionales sólo en aparatos originales WELLER. El uso de otras herramientas o accesorios puede significar para Vd. riesgos de lesiones.

21. Hacer reparar la herramienta eléctrica por un electricista profesional.

Esta herramienta eléctrica cumple las disposiciones de seguridad competentes. Las reparaciones únicamente pueden ser efectuadas por un electricista profesional, utilizando para ello piezas de repuesto WELLER originales; en caso contrario se pueden producir accidentes para el operario.

22. Utilización con otros equipos de WELLER.

Si la herramienta eléctrica se utiliza en combinación con otros equipos WELLER o equipos adicionales, también deben leerse las indicaciones de advertencia que figuran en las instrucciones de servicio.

23. Observar las disposiciones de seguridad vigentes para su puesto de trabajo.

1. Descripción



Weller lodderøgsudsugning WFE35 er udstyret med en kraftig, vedligeholdelsesfri turbin og er derfor særdeles velegnet til varig drift indenfor industrien. Turbinen er konstrueret tilstrækkelig stor til at udsuge lodderøgen fra ca. 35 Weller Fume-Extraction-loddekolber. Alternativt dertil kan WFE35 også anvendes til arbejdsarealudsugning ved max. 2 arbejdspladser af lodderøg eller limdampe. En kombineret anvendelse er dog ikke mulig. Loddekolbernes vakuumslinger kan tilsluttes til WFE35 over et vakuumsystem DN40, som ikke kan oplades statisk.

Det installerede 4-trins-filter (strækmetal-kondensationsfilter, finstøvsfilter, luftfilter til mikropartikler og bredbånds-gasfilter) er opbygget modulært og i denne sammensætning tilpasset til udsugningen af lodderøg. Med indsatsen af typegodkendte luftfiltre til mikropartikler af klasse S har filtersættet ved leveringen en udskillelsesgrad på 99,99 % i henhold til DIN 24184 ved en partikelstørrelse på 0,3 µm. De angivne værdier opnås kun ved brugen af originale reservedele.

Den nødvendige filterveksel vises ved hjælp af en differencetrykmåling i aggregatet samt af en driftstimetæller; på grund af den modulære konstruktion gøres udskiftningen betydeligt lettere. Ved en overskridelse af den tilsmudsningsgrad for filtersystemet, som er fastlagt ved differencetrykmålingen, kobler apparatet automatisk fra. Når den nødvendige udskiftning af filtret er foretaget, kan apparatet aktiveres igen ved at trykke på resettasten med indkoblet apparat. En rød og en grøn kontrollampe viser den aktuelle driftstilstand. Forskellige flusmidler, flusmiddelendele samt forskellige støvande i den udsugede luft kan påvirke filtertrinenes standtider væsentligt.

Advarsel: Selv ved anvendelsen af et udsugningsanlæg skal de lovmæssigt fastsatte grænseværdier for skadelige stoffer på arbejdspladsen overholdes og regelmæssigt kontrolleres af udsugningsanlæggets bruger.

Tekniske data:

Mål L x B x H:	650 x 350 x 750 mm
Spænding:	230 V AC
Optaget effekt:	1,36 kW
Optaget strøm:	5,4 A
Støjniveau:	52 db (A) i 1 m afstand
Max. undertryk:	110 mbar
Max. transportmængde:	220 m ³ /h trykløst
Vægt:	80 kg

2. Igangsætning

Tilslutning af FE-loddekolberne over vakuumsystem DN40 (kan fås som ekstratilbehør)

Weller WFE35 forbindes med vakuumsystemet DN40 via en fleksibel udsugningsslange NW 44. En låseprop fra vakuumsystemet (9) eller (10) til rørsystemet fjernes. Vakuumsystemet, som ikke benyttes, forbliver lukket. Til tilslutningen af FE-kolberne bores vakuumsystemet for på det ønskede sted med 7,0 mm Ø, indstiksnipen skrues ind, og vakuumslangen fra FE-kolben sættes på. Til brug som fladeudsugning (max. 2) benyttes ligeledes vakuumsystemet (9) og (10). Vakuumsystemet, som ikke benyttes, bør forblive lukket.

Inden igangsætningen skal man kontrollere, om den nominelle spænding stemmer overens med angivelserne på typeskiltet. Hvis netspændingen er korrekt, forbindes WFE35 med strømnettet (2), og apparatet tændes over netkontakten (5). Den grønne lampe (3) „Filter OK“ lyser og viser, at filterindsatsen er intakt.

Vedligeholdelse

Inden vedligeholdelsesarbejdet påbegyndes, skal apparatet skilles fra strømnettet ved at trække stikket ud af stikkontakten.

WELLER WFE35 er udstyret med en differencetryk-måleanordning til kontrol af støvfiltrets tilstand. Når den røde lampe (4) „Skift filter“ lyser, slukkes apparatet, og støvfiltresystemet skal kontrolleres. Når filtret er udskiftet, skal man aktivere resettasten (6) i betjeningsselementet med indkoblet netkontakt for at starte WFE35 igen.

Til udskiftning af filtret åbnes spændelåsene (8) mellem turbinehuset (13) og filterhuset (14), og vakuumsystemet løftes af.

Derefter kan bredbåndsgasfiltret og luftfiltret til mikropartikler tages ud af filterhuset ved laskerne et efter et. Så kan finstøvsfiltret og strækmetal-kondensationsfiltret ligeledes tages ud opad. Advarsel: Ved indsætningen af filtrene skal man sørge for den korrekte rækkefølge og indbygningsposition.

De tilsmudsede filtre skal behandles som særaffald; de skal bortskaffes i overensstemmelse med affaldskode 31 435 eller efter bestemmelserne på stedet.

Illustration „Vedligeholdelse“: se side 48

3. Arbejdshenvisninger

Strækmetal-kondensationsfiltret kan vaskes igennem med spiritus; derefter kan man benytte det igen. Sørg for, at det indsættes korrekt! Den groft vævede side skal vende opad.

Finstøvsfiltret, luftfiltret til mikropartikler og bredbåndsgasfiltret er éngangsfiltere.

- Finstøvsfiltret er et forfilter for luftfiltret til mikropartikler, derfor skal det udskiftes tiere.

- Luftfiltret til mikropartikler er typegodkendt til klasse H13 i henhold til DIN 24 184 / 24 183 / EN779

- Bredbåndsgasfiltret er beregnet til udrensning af lodderøg, 50 % af det består af aktivt kul, og 50 % af Purafil. Bredbåndsgasfiltrets virkning registreres ikke af differencetrykmålingen. Det skal derfor med regelmæssige mellemrum kontrolleres af brugeren for gasgenemslag.

Til udsugning af limdampe kan man købe bredbåndsgasfiltret med 100 % aktivt kul. Ved denne brug kan det anbefales også at udskifte luftfiltret til mikropartikler med et aktivt kul-filter.

Høje koncentrationer af skadelige gasser medfører en opvarmning af det aktive kul. Lad apparatet løbe efter uden tilførsel af skadelige gasser.

Advarsel: WELLER WFE35 egner sig ikke til udsugning af brændbare gasarter.

Til omstyring af returluften kan man - efter at have fjernet luftudløbspanelet - indsætte et DN100 udluftningsrør i rørstudsene. En yderligere tætning er ikke nødvendig.

Illustration hertil: se side 49

4. Sikkerhedshenvisninger

Ved andre eller afvigende anvendelser i forhold til de i driftsvejledningen beskrevne samt ved egenmægtige ændringer fralægger producenten sig ethvert ansvar.

Denne driftsvejledning og de deri indeholdte advarselshenvisninger skal læses omhyggeligt igennem og opbevares let synligt i nærheden af loddeapparatet. Hvis advarselshenvisningerne ikke overholdes, kan det medføre uheld og kvæstelser samt sundhedsskader.

WELLER lodderøgsudsugning WFE35 opfylder EF-overensstemmelsesattesten i henhold til de grundlæggende sikkerhedskrav i direktivene 89/336/EØF, 73/23/EØF og 89/392/EØF.

5. Tilbehør

5 36 313 99	Bredbånds-gasfilter, 50 % aktivt kul, 50 % Purafil®
5 36 314 99	Aktivt kul-filter
5 36 312 99	Luftfilter til mikropartikler, klasse S (DIN 24 184)
5 36 311 99	Finstøvsfilter DIN 24 184, 610 x 305 x 15 mm (10 styk)
5 36 310 99	Strækmetal-kondensationsfilter 610 x 305 x 15 mm
5 26 162 99	FE80 Temtronic loddepencil med lodderøgsudsugning antistatisk, 80W
5 25 153 99	FE50 Temtronic loddepencil med lodderøgsudsugning antistatisk, 50W
5 32 152 99	FE50M Magnastat-loddepencil med lodderøgsudsugning, 50W
5 29 106 99	FE25 mikro-loddepencil med lodderøgsudsugning, 25W
5 25 125 99	FE-efterudstyringssæt til LR-21, LR-82, TCP-S
5 29 107 99	MLR-21 FE mikro-loddepencil med lodderøgsudsugning, 25W
5 13 125 99	FE-efterudstyringssæt til DS-22, DS-80
5 15 030 99	Holder AK-20 til loddepencil med FE-tilsætning
5 36 315 99	Udluftningsrør DN100
5 36 353 99	Bøjning 90° DN100 med indstiks-muffe
5 36 316 99	Udsugningslange NW44
5 36 317 99	Flad stretchdyse
5 36 318 99	Rund stretchdyse
5 36 319 99	Dobbeltmuffe DN40
5 36 320 99	Bøjning 45° DN40
5 36 321 99	Forgrening 2 x 45° DN40
5 36 322 99	Bøjning 90° DN40
5 36 323 99	Rør DN40 (2 m)
5 36 324 99	Lukkeprop DN40
5 36 326 99	Forlængerslange DN17 (5 m)
5 36 329 99	Befæstigelsesklemme DN40
5 36 344 99	Forgrening 2 x 90° DN40
5 36 338 99	Tilslutningsnippel til enkeltslange
5 36 343 99	Tilslutningsnippel til forlængerslange DN17
5 87 351 42	Indskruningsnippel DN17 G3/8"
5 87 351 44	Møtrik G3/3"
5 36 345 99	Klemmeholder til udsugningsarm
5 36 347 99	Udsugningsarm affjedret, til bordmontering
5 36 348 99	Udsugningsarm som ovenfor, men antistatisk
5 36 349 99	Udsugningshætte, Pe-transparent, 256 x 248 mm
5 36 350 99	Udsugningshætte, Pe-transparent, 385 mm Ø
5 36 351 99	Udsugningsdyse, 50 mm Ø 230 mm

5 36 352 99	Spærreclip til FE-kolbe
5 36 414 00	Flexslange NW44 pr. meter
5 36 415 00	Endestuds NW44

6. Leveringsomfang

WELLER WFE35, udstyret med:

- 1 strækmetal-kondensationsfilter
- 1 finstøvsfilter
- 1 luftfilter til mikropartikler, klasse S i henhold til DIN 24 184
- 1 bredbånds-gasfilter 50 % aktivt kul, 50 % Purafil til udsugning af lodderøg

Illustration strømskema se side 50

7. Advarselshenvisninger

1. Hold Deres arbejdsplads i orden.

Uorden på arbejdsområdet kan medføre uheld.

2. Tag hensyn til påvirkninger fra omgivelserne.

Udsæt ikke elektroværktøjet for regn. Undlad at benytte elektroværktøj i fugtige eller våde omgivelser. Sørg for god belysning. Undlad at benytte elektroværktøjet i nærheden af brændbare væsker eller gasarter.

3. Beskyt Dem selv mod elektrisk stød.

Undgå berøring med jordede dele, f.eks. rør eller radiatorer.

4. Hold børn på afstand.

Lad ikke andre personer berøre elektroværktøjet eller kablet. Hold andre personer på afstand af Deres arbejdsområde.

5. Opbevar elektroværktøjet sikkert.

Elektroværktøj, som ikke benyttes, skal opbevares på et tørt og aflåst sted, udenfor børns rækkevidde.

6. Undlad at overbelaste elektroværktøjet.

De arbejder bedre og mere sikkert indenfor det angivne effektområde.

7. Benyt det rigtige elektroværktøj.

Undlad at anvende for svage maskiner til hårdt arbejde. Benyt aldrig elektroværktøjet til formål, det ikke er beregnet til.

8. Bær egnet arbejdstøj.

Undlad at bære vide klæder eller smykker, De kunne blive holdt fast af roterende dele. Bær tilsvarende beskyttelsesklæder for at beskytte Dem selv mod forbrændinger. Fare for forbrændinger på grund af flydende loddetin.

9. Beskyt Deres øjne.

Bær beskyttelsesbriller. Ved arbejde med lim skal man særligt bemærke limproducentens advarselshenvisninger. Beskyt Dem selv mod tinsprøjt. Fare for forbrændinger på grund af flydende loddetin.

10. Anvend en lodderøgsudsugning, som er egnet til arbejdspladsen.

Hvis der findes anordninger til tilslutningen af lodderøgsudsugninger, skal De forvisse Dem om, at disse er i upåklagelig tilstand og benyttes rigtigt.

11. Undlad at benytte kabler til formål, de ikke er beregnet til.

Undlad at trække i kablet for at trække stikket ud af stikkontakten. Beskyt kablet mod varme, olie og skarpe kanter.

12. Undgå en unormal kropsholdning.

Deres arbejdsplads skal udformes ergonomisk korrekt, undgå holdningsfejl under arbejdet, benyt altid det rigtige værktøj.

13. Elektroværktøjet skal behandles med omhu.

Hold elektroværktøj og tilbehør rent for at kunne arbejde bedre og mere sikkert. Følg vedligeholdelsesforskrifterne og henvisningerne vedrørende udskiftning af filtrene. Kontroller regelmæssigt elektroværktøjets kabel og lad det udskifte af en anerkendt fagmand i tilfælde af beskadigelse. Kontroller regelmæssigt forlængerkalet og erstat det om nødvendigt. Hold grebene tørre og frie for olie og fedt.

14. Træk stikket ud af stikkontakten,

når elektroværktøjet ikke bliver benyttet samt inden vedligeholdelse eller filterveksel.

15. Lad aldrig vedligeholdelsesværktøj eller nøgler blive siddende.

Kontroller inden indkoblingen, om nøgler og indstillingsværktøj er fjernet, og om

apparatet er bygget korrekt sammen igen.

16. Undgå en utilsigtet start.

Forvis Dem om, at kontakten er slukket, når stikket stikkes i stikkontakten hhv. ved tilslutning til strømmettet.

17. Forlængerkabel i det fri.

I det fri må De kun benytte dertil godkendte og tilsvarende markerede forlængerkabler.

18. Vær opmærksom.

Tænk over, hvad De laver. Brug fornuften under arbejdet. Undlad at benytte elektroværktøjet, når De er ukoncentreret.

20. Kontroller elektroværktøjet for eventuelle beskadigelser.

Inden elektroværktøjet benyttes videre, skal beskyttelsesanordningerne og let beskadigede dele kontrolleres omhyggeligt for, om de fungerer korrekt og i overensstemmelse med formålet. Kontroller, om roterende dele fungerer korrekt og ikke sidder fast, og om dele er beskadiget. Samtlige dele skal være monteret korrekt og opfylde alle betingelser til sikring af, at elektroværktøjet kan benyttes korrekt. Beskadigede beskyttelsesanordninger og dele skal repareres fagligt korrekt eller udskiftes af et anerkendt fagværksted, medmindre der er angivet noget andet i driftsvejledningen.

20. Bemærk

Benyt kun tilbehør eller ekstraapparater, som er angivet i driftsvejledningens liste over tilbehør. Benyt altid kun WELLER tilbehør eller ekstraapparater til originale WELLER-apparater. Brugen af andet værktøj eller tilbehør kan medføre fare for kvæstelser.

21. Lad Deres elektroværktøj reparere af en elektriker.

Dette elektroværktøj opfylder de gældende sikkerhedsbestemmelser. Reparationer må kun udføres af en elektriker under brug af originale WELLER-reservedele; ellers kan der opstå uheld for brugeren.

22. Anvendelse med andre WELLER-apparater.

Hvis elektroværktøjet benyttes med andre WELLER-apparater hhv. ekstraapparater, skal man også læse de advarselshenvisninger, som er angivet i driftsvejledningen til disse.

23. Overhold de sikkerhedsbestemmelser, som gælder for Deres arbejdsplads.

1. Descrição

P

O dispositivo de aspiração do fumo de soldagem "WFE35" da Weller está equipado com uma turbina potente, isenta de manutenção, sendo por isso ideal para o funcionamento industrial contínuo. A turbina foi concebida de maneira a poder aspirar o fumo de soldagem de aprox. 35 ferros de soldar "Fume-Extraction" da Weller. Como alternativa, o "WFE35" pode ser também utilizado num máx. de 2 lugares de trabalho como dispositivo de aspiração de superfícies de trabalho para fumo de soldagem ou vapores de colas. Não é, contudo, possível utilizá-lo de forma combinada para ambos os fins.

As mangueiras de vácuo dos ferros de soldar podem ser conectadas ao "WFE35" por meio de um sistema de tubos de vácuo DN40 não sujeitos a cargas estáticas.

O filtro de 4 níveis instalado (filtro de condensação de metal expandido, filtro de pó fino, filtro de matérias suspensas e filtro de gás de banda larga) é composto por módulos e está preparado para a aspiração de fumo de soldagem. Com a utilização de modelos controlados de filtros de matérias suspensas da classe S, o grau de separação do depósito do filtro é, na altura do fornecimento, e no caso de partículas de 0,3µm, de 99,99%, segundo DIN 24184. Estes valores apenas são atingidos através da utilização de peças sobressalentes de origem.

A necessidade de substituição do filtro é indicada através de uma medição da pressão diferencial no agregado, assim como através de um contador de horas de serviço, sendo a substituição substancialmente facilitada em função da construção modular. Se o grau de sujidade do sistema de filtragem, estabelecido pela medição da pressão diferencial, for ultrapassado, o aparelho desliga automaticamente. Após a necessária substituição do filtro, o aparelho pode ser activado de novo carregando na tecla de reposição com o aparelho conectado. Uma lâmpada de controlo vermelha e outra verde sinalizam o respectivo estado de funcionamento. Fundentes e partes de fundentes diferentes, assim como diferentes percentagens de pó do ar aspirado, podem influenciar substancialmente a duração dos níveis de filtragem.

Aviso: mesmo utilizando uma instalação de aspiração, os valores limite legais de substâncias nocivas no lugar de trabalho têm que ser respeitados e verificados periodicamente pelo utilizador da instalação de aspiração.

Dados técnicos:

Dimensões:	650 x 350 x 750 mm (C x L x A)
Tensão:	230 V CA
Consumo de potência:	1,36 kW
Consumo de corrente:	5,4 A
Nível sonoro:	52 dB(A) a 1 m de distância
Depressão máx.:	110 mbar

Débito máx.:	220 m³/h sem pressão
Peso:	80 kg

2. Colocação em funcionamento

Conexão dos ferros de soldar FE por meio do sistema de tubos de vácuo DN40 (acessório)

Ligar o "WFE35" da Weller ao sistema de tubos de vácuo DN40 através de uma mangueira de aspiração flexível com diâmetro nominal 44. Remover um tampão das conexões de vácuo (9) ou (10) para o sistema de tubos.

A conexão de vácuo não utilizada mantém-se fechada. Para a conexão dos ferros de soldar FE, fazer um furo com um diâmetro de 7,0 mm no ponto desejado do sistema de tubos de vácuo, enroscar o niple de encaixe e encaixar a mangueira de vácuo do ferro de soldar FE.

As conexões de vácuo (9) e (10) estão também previstas para a utilização como dispositivo de aspiração de superfícies (máx. 2). A conexão de vácuo não utilizada deve manter-se fechada.

Antes da colocação em funcionamento, verificar se a tensão de rede corresponde à indicada na placa de características. Se a tensão de rede estiver correcta, ligar o "WFE35" à rede (2) e ligar o aparelho com o interruptor de ligação à rede (5). A lâmpada verde (3) "Filtro OK" acende e indica que o elemento filtrante se encontra intacto.

Manutenção

Antes de realizar trabalhos de manutenção, separar o aparelho da rede tirando a ficha de ligação à rede da tomada.

O "WFE35" da WELLER está equipado com um dispositivo de medição da pressão diferencial, de maneira a poder controlar o estado do filtro de pó. Se a lâmpada vermelha (4) "Substituir filtro" acender, o aparelho desliga e o sistema de filtragem de pó tem que ser controlado. Após a substituição do filtro, activar a tecla de reposição (6) no elemento de comando com o interruptor de rede ligado, de maneira a pôr o "WFE35" de novo em funcionamento.

Para substituir o filtro, abrir os tensores (8) entre a caixa da turbina (13) e a caixa dos filtros (14) e levantar a caixa de vácuo. Depois, é possível tirar da caixa dos filtros, um a seguir ao outro, o filtro de gás de banda larga e o filtro de matérias suspensas. Em seguida, podem tirar-se também por cima o filtro de pó fino e o filtro de condensação de metal expandido.

Aviso: ao colocar os filtros, tomar atenção para respeitar a sequência correcta e a posição de montagem.

Os filtros sujos têm que ser tratados como lixo tóxico e têm que ser eliminados de acordo com o código de resíduos 31 435 ou segundo as determinações locais.

Figura Manutenção, vide página 49

3. Indicações de trabalho

O filtro de condensação de metal expandido pode ser enxaguado com álcool, podendo depois voltar a ser utilizado. Atenção à posição de montagem correcta! Pôr a parte grosseira do tecido para cima.

O filtro de pó fino, o filtro de matérias suspensas e o filtro de gás de banda larga são filtros de uso único.

- O filtro de pó fino é o filtro primário do filtro de matérias suspensas e deve, por isso, ser substituído com maior frequência.

- O filtro de matérias suspensas é de modelo controlado da classe H13, segundo DIN 24 184 / 24 183 / EN779

- O filtro de gás de banda larga está preparado para a limpeza de fumo de soldagem e é composto por 50% de carvão activo e por 50% de "Purafil". O efeito do filtro de gás de banda larga não é registado pela medição da pressão diferencial. O filtro deve ser, por isso, controlado periodicamente pelo utilizador relativamente a descarga de gás.

Para a aspiração de vapores de colas, também é possível adquirir o filtro de gás de banda larga apenas com carvão activo. Para este tipo de utilização, recomenda-se substituir também o filtro de matérias suspensas por um filtro de carvão activo.

Uma elevada concentração de gás poluente provoca o aquecimento do carvão activo. No final, deixar o aparelho trabalhar sem passagem de gás poluente.

Aviso: o "WFE35" da WELLER não é adequado para aspirar gases inflamáveis.

Para desviar o ar evacuado, após remover-se a tampa de saída de ar, pode introduzir-se um tubo de ventilação DN100 no bocal do tubo. Não é necessária uma vedação adicional.

Figura respectiva vide página 49

4. Instruções de segurança

Não nos responsabilizamos por qualquer utilização que não respeite as instruções de serviço, nem por alterações arbitrárias.

Estas instruções de serviço e os avisos nelas contidos devem ser cuidadosamente lidos e mantidos bem visíveis junto ao aparelho de soldar. O desrespeito dos avisos pode provocar acidentes e ferimentos ou danos para a saúde.

O dispositivo de aspiração do fumo de soldagem "WFE35" da WELLER corresponde à declaração de conformidade da CE, de acordo com os requisitos de segurança básicos das directivas 89/336/CEE, 73/23/CEE e 89/392/CEE do Conselho.

5. Acessórios

5 36 313 99	Filtro de gás de banda larga, 50% carvão activo, 50% "Purafil"®
5 36 314 99	Filtro de carvão activo
5 36 312 99	Filtro de matérias suspensas classe S (DIN 24184)
5 36 311 99	Filtro de pó fino DIN 24184, 610 x 305 x 15 mm (10 unidades)
5 36 310 99	Filtro de condensação de metal expandido, 610 x 305 x 15 mm
5 26 162 99	Pencil de soldar FE80 Temtronic com dispositivo de aspiração do fumo de soldagem antiestático, 80 W
5 25 153 99	Pencil de soldar FE50 Temtronic com dispositivo de aspiração do fumo de soldagem antiestático, 50 W
5 32 152 99	Pencil de soldar de "Magnastat" FE50M com dispositivo de aspiração do fumo de soldagem, 50 W
5 29 106 99	Micro pencil de soldar FE25 com dispositivo de aspiração do fumo de soldagem, 25 W
5 25 125 99	Kit FE de montagem posterior para LR-21, LR-82, TCP-S
5 29 107 99	Micro pencil de soldar MLR-21FE com dispositivo de aspiração do fumo de soldagem, 25 W
5 13 125 99	Kit FE de montagem posterior para DS-22, DS-80
5 15 030 99	Suporte AK-20 para pencil de soldar com suplemento FE
5 36 315 99	Tubo de ventilação DN100
5 36 353 99	Cotovelo 90° DN100 com manguito de encaixe
5 36 316 99	Mangueira de aspiração diâmetro nominal 44
5 36 317 99	Bocal stretch plano
5 36 318 99	Bocal stretch redondo
5 36 319 99	Manguito duplo DN40

5 36 320 99	Cotovelo 45° DN40
5 36 321 99	Derivação 2 x 45° DN40
5 36 322 99	Cotovelo 90° DN40
5 36 323 99	Tubo DN40 (2 m)
5 36 324 99	Tampão terminal DN40
5 36 326 99	Mangueira de extensão DN17 (5 m)
5 36 329 99	Braçadeira de fixação DN40
5 36 344 99	Derivação 2 x 90 ° DN40
5 36 338 99	Niple de conexão para mangueira simples
5 36 343 99	Niple de conexão para mangueira de extensão DN17
5 87 351 42	Niple roscado DN17 G3/8"
5 87 351 44	Porca G3/8"
5 36 345 99	Suporte de fixação para braço de aspiração
5 36 347 99	Braço de aspiração com mola, para montagem em bancada
5 36 348 99	Idem, contudo antiestático
5 36 349 99	Cúpula de aspiração, PE transparente, 256 x 248 mm
5 36 350 99	Cúpula de aspiração, PE transparente, Ø 385 mm
5 36 351 99	Bocal de aspiração, 50 mm Ø 230 mm
5 36 352 99	Clipe de fecho para ferro de soldar FE
5 36 414 00	Mangueira flexível diâmetro nominal 44 a metro
5 36 415 00	Bocal terminal diâmetro nominal 44

6. Volume de fornecimento

"WFE35" da WELLER, equipado com:

- 1 Filtro de condensação de metal expandido
- 1 Filtro de pó fino
- 1 Filtro de matérias suspensas classe S, segundo DIN 24 184

1 Filtro de gás de banda larga, 50% carvão activo, 50% "Purafil" para aspirar o fumo de soldagem

Figura Esquema de ligações eléctricas vide página 50

7. Avisos

1. Mantenha a sua área de trabalho arrumada.

A desarrumação na área de trabalho pode provocar acidentes.

2. Tenha em consideração as condições ambientais.

Não exponha a ferramenta eléctrica à chuva. Não utilize ferramentas eléctricas em ambiente húmido ou molhado. Trate de obter uma boa iluminação. Não utilize a ferramenta eléctrica nas proximidades de líquidos ou de gases inflamáveis.

3. Proteja-se de choques eléctricos.

Evite tocar com qualquer parte do corpo em partes ligadas à terra, p. ex., tubos ou radiadores.

4. Mantenha crianças afastadas.

Não permita que alguém toque na ferramenta eléctrica ou no cabo. Mantenha as pessoas afastadas da sua área de trabalho.

5. Guarde a ferramenta eléctrica num local seguro.

Ferramentas eléctricas não utilizadas devem ser guardadas em local seco e fechado, fora do alcance de crianças.

6. Não sobrecarregue a ferramenta eléctrica.

Trabalha melhor e com maior segurança dentro da margem de potência indicada.

7. Utilize a ferramenta eléctrica correcta.

Não utilize máquinas de baixa potência para trabalhos pesados. Não utilize a ferramenta eléctrica para fins para os quais ela não foi prevista.

8. Vista roupa de trabalho adequada.

Não use roupa larga ou jóias, pois podem ser apanhados por partes móveis. Vista roupa de protecção adequada para a protecção contra queimaduras. Perigo de queimaduras através de solda de estanho líquida.

9. Proteja os seus olhos.

Utilize óculos de protecção. Ao trabalhar com colas, respeite sobretudo os avisos dos fabricantes dessas substâncias. Proteja-se de salpicos de estanho, perigo de queimaduras através de solda de estanho líquida.

10. Utilize o dispositivo de aspiração do fumo de soldagem adequado para o seu lugar de trabalho.

Se existirem dispositivos para a conexão de dispositivos de aspiração do fumo de

soldagem, certifique-se de que eles se encontram em perfeito estado e de que são correctamente utilizados.

11. Não utilize o cabo para fins para os quais ele não foi previsto.

Não utilize o cabo para puxar a ficha da tomada. Proteja o cabo contra calor, óleo e arestas vivas.

12. Evite uma posição anormal do corpo.

Disponha o seu lugar de trabalho de forma ergonómica, evite erros de postura durante o trabalho, utilize sempre a ferramenta correcta.

13. Conserve a sua ferramenta eléctrica com cuidado.

Mantenha a ferramenta eléctrica e os acessórios limpos, de maneira a poder trabalhar melhor e com maior segurança. Respeite as prescrições de manutenção e as indicações relativas à substituição dos filtros. Controle periodicamente o cabo da ferramenta eléctrica e, caso ele se encontre danificado, mande substituí-lo por um técnico especializado. Controle o cabo de extensão periodicamente e substitua-o caso necessário. Mantenha os punhos secos e sem óleo nem gordura.

14. Tire a ficha da tomada.

Quando não utilizar a ferramenta, antes de trabalhos de manutenção ou ao substituir filtros.

15. Não deixe metida qualquer ferramenta de manutenção ou chave.

Antes de ligar o aparelho, controle se as chaves e ferramentas de regulação foram removidas e se o aparelho voltou a ser montado correctamente.

16. Evite qualquer arranque accidental.

Certifique-se de que o interruptor está desligado ao introduzir a ficha na tomada ou ao estabelecer a conexão à rede.

17. Cabo de extensão ao ar livre.

Ao trabalhar ao ar livre, utilize unicamente cabos de extensão homologados e correspondentemente assinalados.

18. Seja atento.

Preste atenção ao que faz. Trabalhe com cuidado. Não utilize a ferramenta eléctrica se não se conseguir concentrar.

19. Controle a ferramenta eléctrica relativamente a eventuais danos.

Antes de voltar a usar a ferramenta eléctrica, é necessário controlar dispositivos de protecção ou partes ligeiramente danificadas, de maneira a verificar se funcionam perfeitamente e de acordo com as determinações. Verifique se as partes móveis funcionam perfeitamente e se não emperram ou se há partes danificadas. As peças têm que estar todas correctamente montadas e de acordo com as prescrições, de maneira a garantirem o funcionamento perfeito da ferramenta eléctrica. Dispositivos de protecção e peças danificados têm que ser correctamente reparados por uma oficina especializada ou ser substituídos, desde que nas instruções de serviço não exista qualquer outra indicação.

20. Atenção

Utilize unicamente acessórios e aparelhos adicionais que façam parte da lista de acessórios incluída nas instruções de serviço. Em aparelhos de origem da WELLER, utilize unicamente acessórios ou aparelhos adicionais da WELLER. A utilização de outras ferramentas e de outros acessórios pode representar para si um perigo de ferimento.

21. Mande reparar a sua ferramenta eléctrica por um electrotécnico especializado.

Esta ferramenta eléctrica corresponde às respectivas disposições de segurança. As reparações apenas devem ser realizadas por um electrotécnico especializado que utilize peças sobressalentes de origem da WELLER; caso contrário, podem resultar daí acidentes para o seu utilizador.

22. Utilização com outros aparelhos da WELLER.

Se a ferramenta eléctrica for utilizada juntamente com outros aparelhos ou aparelhos adicionais da WELLER, é necessário ler também os avisos contidos nas respectivas instruções de serviço.

23. Respeite as disposições de segurança válidas para o seu lugar de trabalho.

1. Tuoteseloste



Juotokoneisiin suunniteltu WELLER-savunpoistomuri WFE35 on varustettu tehokkaalla, huoltovapaalla puhallinpyörällä, minkä ansiosta imuri soveltuu erinomaisesti vaativaan teollisuuskäyttöön. Puhallinpyörä on mitoitettu niin, että imurilla voidaan poistaa juotossavu yhteensä noin 35 juotokolviilta (WELLER Fume-Extraction-juotokolvit). Vaihtoehtoisesti WFE35-imuria voidaan käyttää työpistekohtaisena imurina kahdessa eri työpisteessä juotossavun tai liimahöyryjen poistoon. Yhdistelmäkäyttö ei kuitenkaan ole mahdollista.

Juotokolvien alipaineletkut voidaan liittää WFE35-imuriin joko suoraan tai alipaineputkiston DN 40 välityksellä (antistaattinen putkistomateriaali).

Nelivaiheinen suodatusjärjestelmä (verkkometallinen kondensaatio-suodatin, hienopölysuodatin, leijupölysuodatin und moniasteinen kaasusuodatin) on moduulirakenteinen. Ko. kokoonpano on suunniteltu nimenomaan juotossavun suodatukseen. Tyypinhyväksytyjä S-luokan leijupölysuodattimia käytettäessä on uuden, käyttämättömän suodatinyksikön suodatusaste 99,99 % hiukkaskoolla 0,3 µm (DIN-standardin 24 184 mukaan laskettuna). Ko. suodatusasteet taataan ainoastaan siinä tapauksessa, että koneessa käytetään alkuperäisvaraosa.

Moduulirakenteen ansiosta suodattimien vaihto on yksinkertaista. Suodattimien vaihtovälit määräytyvät paine-eromittauksen ja käyttötuntien perusteella (koneessa on oma käyttötuntimittari). Koneen paine-eromittari katkaisee virran automaattisesti, kun suodatinyksikön likaisuusaste ylittää säädetyn rajan. Kun suodattimet on vaihdettu uusiin, koneeseen on ensin kytkettävä virta ja sitten painettava erillistä nollauspainiketta, niin kone käynnistyy. Punainen ja vihreä merkkivalo ilmoittavat koneen käyttötilan. Erityyppiset juottonesteet ja niiden sisältämät ainesosat sekä ilman pölypitoisuus ja -laatu voivat vaikuttaa huomattavasti suodattimien käyttöikään.

Varoitus: Siitä huolimatta, että työpisteessä käytetään savunpoistomuria, ei lakisääteisiä päästörajoja saa ylittää. Valvonnasta on vastuussa laitteen käyttäjä.

Tekniset tiedot:

Mitat:	650 x 350 x 750 mm (pituus/leveys/korkeus)
Liitäntäjännite:	230 V vaihtovirta
Ottoteho:	1,36 kW

Virranotto:	5,4 A
Melutaso:	52 dB(A) 1 m:n etäisyydellä
Max. alipaine:	110 mbar
Max. läpivirtaus:	220 m ³ /h paineettomana
Paino:	80 kg

2. Käyttöönotto

FE-juotokolvien liitäntä alipaineputkiston DN 40 välityksellä (lisävaruste)

WELLER WFE35 liitetään erillisellä imuletkulla (DN 44) alipaineputkistoon DN 40. Alipaineliitäntöjen (9) tai (10) sulkutulpat irrotetaan putkiston liitäntää varten.

Jos tarvitaan vain yksi liitäntä, toinen jätetään kiinni. FE-juotokolvin liitäntää varten työstetään alipaineputkistoon 7,0 mm reikä haluttuun kohtaan, reikään sovitetaan liitäntänipa ja siihen FE-juotokolville menevä alipaineletku.

Jos konetta käytetään työtasoimurina (max. 2 eri työpisteessä), alipaineliitännät (9) ja (10) avataan kuten edellä. Tarvittaessa jätetään toinen kiinni.

Ennen käyttöönottoa on tarkastettava, että tyypikilvessä annettu jännitelukema on sama kuin verkkojännite. Liitä WFE35 verkkovirtaan (2) ja kytke se päälle virtakytkimellä (5). Vihreä valo (4) "Filter OK" (suodatin kunnossa) syttyy ja ilmoittaa suodatinyksikön olevan kunnossa.

Huolto

Ennen huoltotoimiin ryhtymistä on kone kytkettävä irti verkkovirrasta.

WELLER WFE35 on varustettu paine-eromittarilla, joka valvoo pölysuodattimien kuntoa. Kun punainen valo (3) "Filter wechseln" (vaihda suodatin) syttyy, koneesta katkeaa virta automaattisesti: suodatinyksikön kunto on tarkastettava. Suodattimen vaihdon jälkeen koneeseen kytketään virta, minkä jälkeen on painettava nollauspainiketta (6), jotta WFE35 saadaan käynnistymään.

Kun suodattimia ryhdytään vaihtamaan, on ensin avattava puhallinpyörän kotelon (13) ja suodatinkotelon (14) välissä olevat lukot (8). Ensin nostetaan kaasusuodatin ja sen jälkeen leijupölysuodatin pois paikaltaan; tartu suodattimissa oleviin ulokkeisiin. Sitten otetaan verkkometallinen kondensaatio-suodatin ja hienopölysuodatin pois paikaltaan.

Varo: Suodattimia asennettaessa on katsottava, että ne tulevat oikeaan asentoon ja oikeaan järjestykseen.

Käytetyt suodattimet kuuluvat ongelmajätteisiin, ne on hävitettävä asianmukaisia määräyksiä noudattaen.

Huolto - Kuva, ks. sivu 49

3. Työohjeita

Kondensaationsuodatin voidaan pestä etanolilla, minkä jälkeen sitä voidaan käyttää edelleen. Katso, että suodatin tulee oikeaan asentoon! Karhea kudospuoli ylöspäin. Muut suodattimet ovat kertakäyttösuodattimia.

- Hienopölysuodatin on leijupölysuodattimen esisuodatin, joten se on uusittava tiheämmin välein.
- Leijupölysuodatin on DIN-standardin 24 184 / 24 183 / EN779 mukainen tyypihyväksytty H13-luokan suodatin.
- Kaasusuodatin on suunniteltu juotossavun suodatukseen, se sisältää 50 % aktiivihiihtä ja 50 % purafiilia. Paine-eromittauksessa ei huomioida kaasusuodattimen kuntoa ja suodatusastetta. Tästä syystä suodatin on tarkastettava erikseen säännöllisin välein.

Jos imuria käytetään liimahöyryjen poistoon, kaasusuodattimena voidaan käyttää kokonaan aktiivihiihtä sisältävää suodatinta. Ko. tapauksessa on suositeltavaa korvata myös leijupölysuodatin aktiivihiihtäsuodattimella.

Korkeilla päästö määrillä aktiivihiihi kuumenee, koneen on annettava jälkikäydä ilman että suodattimien läpi johdetaan päästökaasuja.

Varoitus: WELLER WFE35-imuria ei saa käyttää palavien kaasujen poistoon.

Poistoilma voidaan johtaa ulos tuuletusputken DN 100 kautta, joka asennetaan poistoilma-aukkon; ensin on aukon kansi irrotettava. Erytystä tiivistystä ei tarvita.

Kuva - Ks. sivu 49

4. Työturvallisuus

Valmistaja ei ota vastuuta, jos laitteen rakennetta muutetaan luvatta tai jos laitetta käytetään muuhun kuin tässä kuvattuihin tarkoituksiin.

Laitetta käyttävien on tutustuttava huolella oheiseen käyttöohjeeseen ja siinä annettuihin turvaohjeisiin. Käyttöohje on säilytettävä näkyvässä paikassa juotokoneen lähellä. Turvaohjeita on noudatettava, jotta vältetään työtaturmilta tai terveysriskeiltä.

WELLER-juotossavuimuri WFE35 vastaa EU-yhdenmukaisuuslausuntoa, joka pohjaa suosituksissa 89/336/EEC, 73/23/EEC ja 89/392/EEC määriteltyihin turvallisuusvaatimuksiin.

5. Lisävarusteet

5 36 313 99	moniasteinen kaasusuodatin, 50 % aktiivihiihtä, 50 % purafiilia
5 36 314 99	aktiivihiihtäsuodattimella
5 36 312 99	leijupölysuodatin, vast. DIN 24 184, S-luokka
5 36 311 99	hienopölysuodatin DIN 24 184, 610 x 305 x 15 mm
5 36 310 99	verkkometallinen kondensaationsuodatin, 610 x 305 x 15 mm
5 26 162 99	FE80 Temtronic-juottokärki + savunpoistomuri 80 W, antistaattinen
5 25 153 99	FE50 Temtronic-juottokärki + savunpoistomuri 50 W, antistaattinen
5 32 152 99	FE50M Magnastat-juottokärki + savunpoistomuri, 50 W
5 29 106 99	FE25 Micro-juottokärki + savunpoistomuri, 25 W
5 25 125 99	FE-jälkiasennussarja malleihin LR-21, LR-82, TCP-S
5 29 107 99	MLR-21 FE micro-juottokärki + savunpoistomuri, 25 W
5 13 125 99	FE-jälkiasennussarja malleihin, DS-22, DS-80
5 15 030 99	pidin AK-20 FE-varusteeseen juottokynään
5 36 315 99	poistoilmaputki DN 100
5 36 353 99	90° kulmakappale DN 100 + liitoskappale
5 36 316 99	imuletku DN 44
5 36 317 99	laattasuutin
5 36 318 99	pyörösuutin
5 36 319 99	kaksoisliitin DN 40
5 36 320 99	40° kulmakappale DN 40
5 36 321 99	haaroituskappale, 2 x 45° DN 40
5 36 322 99	90° kulmakappale DN 40
5 36 323 99	putki DN 40 (2 m)

5 36 324 99	sulkutulppa DN 40
5 36 326 99	jatkoletku DN 17 (5 m)
5 36 329 99	kiinnityspinne DN 40
5 36 344 99	haaroituskappale 2 x 90° DN 40
5 36 338 99	liitäntänippa letkuun
5 36 343 99	liitäntänippa jatkoletkuun DN 17
5 87 351 42	kierrenippa DN 17 G3/8"
5 87 351 44	mutteri G3/8"
5 36 345 99	lukittava pidin imuvarteen
5 36 347 99	jousivarusteinen imuvarsi, työtasoon asennettava
5 36 348 99	imuvarsi kuten edellä, antistaattinen
5 36 349 99	imukupu, PE, läpinäkyvä, 256 x 248 mm
5 36 350 99	imukupu, PE, läpinäkyvä, 385 mm
5 36 351 99	imusuutin, 50 mm, 230 mm
5 36 352 99	FE-juottokolvin lukitsin
5 36 414 00	letku DN 44 / metritavara
5 36 415 00	päätykappale DN 44

6. Vakiovarusteet

WELLER WFE35-savunpoistomuriin kuuluvat vakiovarusteisesti seuraavat osat:

- 1 kondensaatiosuodatin
- 1 hienopölysuodatin
- 1 leijupölysuodatin, vast. DIN 24 184, S-luokka
- 1 moniasteinen kaasusuodatin, 50 % aktiivihiihtä, 50 % purafiilia, juotossavun poistoon

Kytkenäkaavio - Kuva ks. sivu 50

7. Turvaohjeet

1. Pidä työpaikka siistinä.

Epäjärjestyksessä olevassa työpisteessä sattuu helposti työtapaturma.

2. Ota huomioon vaaratekijät.

Älä jätä sähkötyökaluja ulos sateeseen. Niitä ei myöskään saa käyttää kosteissa tiloissa eikä palavien nesteiden tai kaasujen läheisyydessä. Työpisteen valaistuksen on oltava riittävä.

3. Varo - sähköiskun vaara.

Sähkötyökaluja käytettäessä on varottava koskettamasta maadoitettuja osia, esim. putket tai lämpöpatterit.

4. Älä päästä asiattomia henkilöitä työpisteeseen.

Varo lapsia, älä jätä sähkötyökaluja asiattomien ulottuville.

5. Säilytä sähkötyökalut turallisessa paikassa.

Sähkötyökalut on säilytettävä kuivassa, lukitussa tilassa, missä ne eivät ole lasten ulottuvilla.

6. Varo ylikuormittamasta sähkökonetta.

Työskentelet tehokkaammin ja varmemmin, kun noudatat annettuja tehokkuuksia.

7. Valitse oikea työkalu oikeaan kohteeseen.

Teholtaan alhainen sähkötyökalu ei sovellu raskaisiin töihin. Älä käytä työkalua kohteeseen, johon sitä ei ole tarkoitettu.

8. Turvallinen vaatetus

Varo liikkuvia koneenosia, löysät vaatteet tai korut ovat vaaratekijä. Käytä sopivaa työpukua, joka tarjoaa suojan myös palovammojen varalta (sula juotostina!).

9. Suojavarusteet

Käytä suojalaseja. Liimoja käsiteltäessä on noudatettava liiman valmistajan laatimia turvallisuusohjeita. Sula juotostina on kuumaa, varo tinaroiskeita.

10. Käytä sopivaa juotossavun poistomuria.

Jos työpisteessä on savunpoistomuri, katso että se on toimintakunnossa ja liitetty oikein.

11. Tarkasta liitäntäjohtojen kunto.

Liitäntäjohtoa ei saa vetää irti pistorasiasta itse johdosta vaan pistokkeesta. Varo, etteivät esim. öljy, kuumuus tai terävät kulmat vaurioita liitäntäjohtoja.

12. Ota huomioon oikea työasento.

Työpisteen on oltava mahdollisimman ergonominen, vältä vääriä työskentelyasentoja, käytä aina tarkoitukseen sopivia työkaluja.

13. Pidä hyvää huolta sähkötyökaluista.

Pidä työkalut ja lisävarusteet puhtaina, niin työ sujuu tehokkaammin ja turvallisemmin. Noudata huolto-ohjeita ja suodattimien vaihtovälisuosituksia. Tarkasta säännöllisesti liitäntäjohtojen kunto ja anna ammattimiehen uusia vialliset johdot. Kun käytät jatkojohtoja, muista tarkastaa myös niiden kunto säännöllisesti, uusi johdot tarvittaessa. Katso ettei työkalujen kahvoissa ole rasvaa tai öljyä, niiden on oltava puhtaat ja kuivat.

14. Kytke työkone irti verkkovirrasta.

Ennen huoltotöihin tai suodattimen vaihtoon ryhtymistä sekä aina silloin, kun konetta ei tarvita, se on kytkettävä irti verkkovirrasta.

15. Älä jätä varoavainta tai huoltotyökaluja kiinni koneeseen.

Ennen kuin käynnistät koneen, tarkasta että varoavaimet tai huollossa käytetyt työkalut on irrotettu koneesta ja että kone on kokoonpanttu asianmukaisesti.

16. Vältä turhia käynnistyksiä.

Ennen kuin kytket liitäntäpistokkeen verkkoon, katso että koneen virtakytkin on pois päältä.

17. Työskentely ulkotiloissa

Ulkotiloissa saa käyttää ainoastaan ko. tarkoitukseen soveltuvaa jatkojohtoa.

18. Ole varovainen.

Noudata varovaisuutta, suunnittele eri työvaiheet etukäteen. Sähkökoneilla työskenteleminen vaatii tarkkaavaisuutta ja keskittymistä.

19. Tarkasta sähkötyökalujen kunto säännöllisesti.

Tarkasta ennen työhön ryhtymistä työkalun suojalaitteet ja kunto: näkykö vikoja, toimiiko kone asianmukaisesti. Tarkasta koneen liikkuvien osien herkkäliikkeisyys, näkykö vaurioita. Osien on oltava asennettu oikein, niin että kone toimii moitteetta ja asianmukaisesti. Ammattimiehen on annettava korjata tai vaihtaa vioittuneet osat tai suojalaitteet, jollei käyttöohjeessa muuta mainita.

20. Lisävarusteet, varaosat

Käytä ainoastaan alkuperäisiä lisävarusteita ja oheislaitteita, jotka on mainittu käyttöohjeeseen sisältyvässä luettelossa. Ko. WELLER-lisävarusteita tai oheislaitteita saa käyttää ainoastaan alkuperäisten WELLER-koneiden kanssa. Jos muiden valmistajien

koneita tai lisälaitteita yhdistellään WELLER-tuotteisiin, on olemassa työtaturman vaara.

21. Anna vain ammattimiehen korjata sähkötyökalut.

Oheinen sähkötyökalu täyttää standardien asettamat turvallisuusvaatimukset. Kunnostus- ja korjaustyöt saa suorittaa ainoastaan ammattitaitoinen sähkömies. Varaosina saa käyttää ainoastaan alkuperäisiä WELLER-varaosia: muussa tapauksessa työturvallisuus ei ole taattu.

22. Yhdistelmäkäyttö muiden WELLER-laitteiden kanssa.

Jos sähkötyökalua käytetään yhdessä muiden WELLER-koneiden tai oheislaitteiden kanssa, on otettava huomioon myös ko. laitteiden käyttöohjeissa annetut turvaohjeet.

23. Noudata myös työpaikkakohtaisia turvallisuusohjeita.

1. Περιγραφή



Το σύστημα τύπου WFE35 του κατασκευαστικού οίκου Weller για την αναρρόφηση των καπνών, που προκύπτουν κατά τη διάρκεια των εργασιών συγκόλλησης, διαθέτει ένα στρόβιλο (τουρμπίνα) μεγάλης ισχύος και χωρίς αναγκαιότητα συντήρησης. Η συσκευή αυτή είναι επομένως κατάλληλη κατά τον καλύτερο δυνατό τρόπο για μία συνεχή βιομηχανική εφαρμογή. Ο προαναφερόμενος στρόβιλος επαρκεί για την αναρρόφηση καπνών, που προκύπτουν από 35 περίπου έμβολα συγκόλλησης τύπου Weller Fume-Extraction. Η συσκευή WFE35 μπορεί επίσης να εφαρμοστεί κατά εναλλακτικό τρόπο και ως σύστημα αναρρόφησης επί επιφανειών εργασίας επί 2 κατά ανώτατο όριο τόπων εργασίας, όπου προκύπτουν καπνοί ή υδρατμοί κολλητικών υλικών. Μία σύγχρονη συνδυασμένη εφαρμογή της συσκευής αυτής δεν είναι εντούτοις δυνατή.

Οι πλαστικοί σωλήνες του κενού, οι οποίοι αποτελούν συστατικό στοιχείο των εμβόλων συγκόλλησης, μπορούν να συνδεθούν επί της συσκευής WFE35 μέσω ενός συστήματος σωληνώσεων κενού μεγέθους DN40, το οποίο δε δύναται να υποστεί στατική φόρτιση.

Το εφαρμοσμένο φίλτρο με 4 βαθμίδες (φίλτρο συμπίκνωσης μετάλλου επιμύκνωσης, φίλτρο λεπτής σκόνης, φίλτρο αιωρούμενων σωματιδίων και φίλτρο αερίου πλατιάς ταινίας) είναι κατασκευασμένο ως σύστημα μεμονωμένων στοιχείων και έχει εναρμονιστεί στη σύνθεσή του αυτή για την αναρρόφηση των καπνών, που προκύπτουν κατά τη διάρκεια των εργασιών συγκόλλησης. Με την εφαρμογή ήδη ελεγμένων, όσον αφορά τον κατασκευαστικό τους τύπο, φίλτρων αιωρούμενων σωματιδίων της κατηγορίας S αποτελεί ο βαθμός φιλτραρίσματος του συνολικού συστήματος του φίλτρου κατά το χρονικό σημείο της παράδοσής του από το εργοστάσιο κατασκευής 99,99% σύμφωνα με τον κανονισμό τυποποίησης DIN 24184 επί μεγέθους σωματιδίων φιλτραρίσματος 0,3 μm. Το αποτέλεσμα αυτό επιτυγχάνεται μόνο κατά την εφαρμογή γνήσιων ανταλλακτικών.

Η απαραίτητη αντικατάσταση του φίλτρου ενδεικνύεται μέσω μίας μέτρησης της διαφορικής πίεσης επί της συσκευής καθώς επίσης και μέσω ενός οργάνου μέτρησης των ωρών λειτουργίας. Η αντικατάσταση του φίλτρου διευκολύνεται σημαντικά λόγω του τρόπου κατασκευής του προαναφερόμενου φίλτρου ως σύνολο μεμονωμένων στοιχείων. Κατά την υπέρβαση του βαθμού της ρύπανσης του συστήματος του φίλτρου, ο οποίος έχει καθοριστεί από τη μέτρηση της διαφορικής πίεσης, σταματά η συσκευή αυτόματα τη λειτουργία της. Μετά την επακόλουθη αναγκαία αντικατάσταση του φίλτρου μπορεί να προκύψει πάλι νέα ενεργοποίηση της συσκευής μέσω χειρισμού του πλήκτρου οπισθοδρομικής ρύθμισης, και εφόσον η συσκευή είναι ακόμα συνδεδεμένη στο ηλεκτρικό ρεύμα. Μία κόκκινη και μία πράσινη ελεγκτική λυχνία σηματοδοτούν την εκάστοτε υφιστάμενη λειτουργική κατάσταση. Διάφορα υλικά διαρροής, συστατικά στοιχεία υλικών διαρροής καθώς επίσης και διάφορα άλλα μερίδια σκόνης εντός του αναρροφούμενου αέρα μπορεί να έχουν σημαντική επίδραση επί του χρονικού διαστήματος λειτουργίας των βαθμίδων φιλτραρίσματος.

Προειδοποιητική οδηγία: Ακόμα και στην περίπτωση της εφαρμογής μίας εγκατάστασης αναρρόφησης καπνών και ατμών πρέπει να τηρούνται στον τόπο της εργασίας οι νομικές οριακές τιμές επιβλαβών

ουσιών. Ο ιδιοκτήτης της συσκευής αναρρόφησης πρέπει να ελέγχει κατά τακτικά διαστήματα τη συσκευή αναρρόφησης.

Τεχνικά στοιχεία

Διαστάσεις:	650 x 350 x 750 χιλιοστά (μήκος x βάθος x ύψος)
Ηλεκτρική τάση:	230 V AC
Κατανάλωση ηλεκτρικού ρεύματος:	1,36 kW
Ένταση του ηλεκτρικού ρεύματος:	5,4 A
Ύψος της ηχορύπανσης:	52 dB (A) σε απόσταση 1 μέτρου από τη συσκευή
Ανώτατη υποπίεση:	110 mbar
Ανώτατη ποσότητα τροφοδότησης:	220 κυβικά μέτρα ανά ώρα, χωρίς πίεση
Βάρος:	80 κιλά

2. Αρχική θέση σε λειτουργία

Άμεση σύνδεση των εμβόλων συγκόλλησης τύπου FE

Η συσκευή τύπου Weller WFE35 συνδέεται μέσω ενός ελαστικού αναρροφητικού πλαστικού σωλήνα μεγέθους NW 44 με το σύστημα του κενού DN 40. Ένα πώμα των συνδέσεων του συστήματος του κενού (9) ή (10) για το σύστημα των σωληνώσεων πρέπει να αφαιρεθεί.

Η σύνδεση του συστήματος του κενού παραμένει κλειστή για τους μη χρήστες της συσκευής. Για την σύνδεση των εμβόλων συγκόλλησης τύπου FE πρέπει να διενεργηθεί διάτρηση με διάμετρο 7,0 χιλιοστών επί του συστήματος του κενού στο απαιτούμενο σημείο, ακολούθως να γίνει βίδωμα των συνδετικών εξαρτημάτων και εισαγωγή του πλαστικού σωλήνα του συστήματος του κενού του εμβόλου συγκόλλησης τύπου FE.

Για την χρησιμοποίηση του μηχανισμού αναρρόφησης επιφανειών (κατά ανώτατο όριο 2) προβλέπονται επίσης οι συνδέσεις του συστήματος κενού (9) και (10). Για μη χρήστες της συσκευής πρέπει να παραμείνει αποκλεισμένη η σύνδεση του συστήματος κενού.

Πριν από την αρχική θέση σε λειτουργία της συσκευής πρέπει να γίνει έλεγχος και σύγκριση μεταξύ της τάσης του ηλεκτρικού δικτύου και της αντίστοιχης ένδειξης επί της πινακίδας της συσκευής. Εφόσον η τάση του ηλεκτρικού δικτύου είναι κατάλληλη για τροφοδότηση ηλεκτρικού ρεύματος προς τη συσκευή, προβείτε σε σύνδεση της συσκευής WFE35 στο ηλεκτρικό δίκτυο (2) και ανοίξτε τον ηλεκτρικό διακόπτη (5) της συσκευής. Μετά το χειρισμό αυτό ανάβει η πράσινη λυχνία (3), η οποία ενδεικνύει, ότι το "φίλτρο βρίσκεται σε καλή λειτουργική κατάσταση".

Συντήρηση

Πριν από τη διενέργεια εργασιών συντήρησης πρέπει να διενεργηθεί αφαίρεση του ρευματολήπτη της συσκευής από την πρίζα του ηλεκτρικού ρεύματος.

Η συσκευή WFE35 του κατασκευαστικού οίκου WELLER διαθέτει ένα όργανο μέτρησης της διαφορικής πίεσης, προς το σκοπό όπως διενεργείται με τον τρόπο αυτό ο έλεγχος της λειτουργικής κατάστασης των φίλτρων της σκόνης. Μόλις ανάψει η κόκκινη λυχνία (4), η οποία σηματοδοτεί την αναγκαιότητα της "αντικατάστασης του φίλτρου", σταματά η συσκευή αυτόματα τη λειτουργία της, οπότε πρέπει να επακολουθήσει έλεγχος του συστήματος του φίλτρου της σκόνης. Μετά την αντικατάσταση του φίλτρου πρέπει να επακολουθήσει χειρισμός του πλήκτρου οπισθοδρομικής ρύθμισης (6) επί του εξαρτήματος χειρισμών, ενόσω ο διακόπτης του ηλεκτρικού ρεύματος της συσκευής είναι ανοιγμένος, για να τεθεί πάλι σε λειτουργία η συσκευή WFE35.

Για την αντικατάσταση του φίλτρου πρέπει να ανοιχθούν τα συνδεδειμένα εξαρτήματα σύσφιξης (8), τα οποία βρίσκονται εφαρμοσμένα μεταξύ του εξωτερικού κελύφους της τουρμπίνας (13) και του εξωτερικού κελύφους του φίλτρου (14), και να επακολουθήσει ανύψωση του εξωτερικού κελύφους του κενού. Ακολούθως μπορεί να γίνει η αφαίρεση από το κέλυφος του συστήματος φιλτραρίσματος των φίλτρων αερίου πλατιάς ταινίας και μετά των φίλτρων αιωρούμενων σωματιδίων επί των ελασμάτων τους. Ακολούθως μπορούν να αφαιρεθούν επίσης τα φίλτρα της λεπτής σκόνης και τα φίλτρα συμπίκνωσης μετάλλου επιμήκυνσης, με τράβηγμά τους προς τα άνω.

Προειδοποιητική οδηγία: Κατά την εφαρμογή νέων φίλτρων πρέπει να δοθεί προσοχή στη σωστή διαδοχική σειρά εργασιών καθώς επίσης και στη σωστή θέση εφαρμογής.

Τα λερωμένα φίλτρα πρέπει να υποστούν μεταχείριση ως ειδικά απόβλητα και να επεξεργαστούν σύμφωνα με τον κανόνα επεξεργασίας αποβλήτων υπ' αριθμόν 31435 ή σύμφωνα με τους τοπικούς κανονισμούς.

Απεικόνιση: Συντήρηση 49

3. Οδηγίες εργασίας

Το φίλτρο συμπίκνωσης μετάλλου επιμήκυνσης μπορεί να πλυθεί με οινόπνευμα και να ξαναεφαρμοστεί πάλι μετά το καθάρισμα αυτό. Κατά τη νέα αυτή εφαρμογή πρέπει να δοθεί προσοχή στη σωστή θέση συναρμολόγησης του προαναφερόμενου εξαρτήματος! Το χονδροειδές υφαντό πρέπει να βρίσκεται στην άνω πλευρά της συσκευής.

Το φίλτρο της λεπτής σκόνης, το φίλτρο των αιωρούμενων σωματιδίων και το φίλτρο αερίου πλατιάς ταινίας είναι εξαρτήματα, τα οποία μπορούν να εφαρμοστούν μία και μόνο φορά.

- Το φίλτρο της λεπτής σκόνης αποτελεί συγχρόνως και εξάρτημα προφιλτραρίσματος των

αιωρούμενων σωματιδίων και πρέπει να αντικαταστάται ένεκα τούτου κατά συχνότερα χρονικά διαστήματα.

- Το φίλτρο των αιωρούμενων σωματιδίων έχει ήδη υποστεί έλεγχο στην κατηγορία H13, όσον αφορά τον κατασκευαστικό του τύπο, σύμφωνα με τον κανονισμό τυποποίησης DIN 24184 / 24183 / EN779

- Το φίλτρο αερίου πλατιάς ταινίας είναι προσαρμοσμένο για το καθάρισμα καπνών, που προκύπτουν κατά τη διάρκεια εργασιών συγκόλλησης, και αποτελείται κατά ποσοστό 50% από ενεργό άνθρακα και κατά ποσοστό 50% από υλικό Purafil. Η επενέργεια του φίλτρου αερίου πλατιάς ταινίας δεν καταμετράται από το σύστημα της μέτρησης της διαφορικής πίεσης. Το φίλτρο αυτό πρέπει ένεκα τούτου να υπόκειται σε έλεγχο εκ μέρους του ιδιοκτήτη της συσκευής κατά τακτικά χρονικά διαστήματα, για να διαπιστωθεί, κατά πόσον το φίλτρο αυτό διαρρέεται από αέριο.

Για την αναρόφηση των ατμών, οι οποίοι προκύπτουν κατά τη διάρκεια εργασιών κόλλησης, μπορεί επίσης να προσφερθεί το φίλτρο αερίου πλατιάς ταινίας με αποκλειστική γόμωση ενεργού άνθρακα. Κατά την εφαρμογή αυτή σας συνιστάμε, να αντικαταστήσετε και το φίλτρο των αιωρούμενων σωματιδίων με ένα φίλτρο ενεργού άνθρακα.

Μία συγκέντρωση επιβλαβούς αερίου σε μεγάλο βαθμό έχει ως αποτέλεσμα τη θέρμανση του ενεργού άνθρακα. Αφήστε να λειτουργήσει η συσκευή χωρίς φόρτιση επιβλαβούς αερίου.

Αποτρεπτική οδηγία: Η συσκευή WFE35 του κατασκευαστικού οίκου WELLER δεν είναι κατάλληλη για την αναρόφηση εύφλεκτων αερίων.

Για την μεταβίβαση του εξερχόμενου αέρα μπορεί να γίνει μετά την αφαίρεση του στομίου εξόδου του αέρα εφαρμογή ενός σωλήνα εξαερισμού μεγέθους DN 100. Μία συμπληρωματική στεγάνωση δεν είναι απαραίτητη.

Απεικόνιση Σελίδα 49

4. Οδηγίες λειτουργικής ασφάλειας

Το εργοστάσιο κατασκευής δεν αναλαμβάνει καμία ευθύνη σε περίπτωση ανάρμοστων εφαρμογών της συσκευής αυτής, οι οποίες δεν ανταποκρίνονται στις παρούσες οδηγίες χειρισμών. καθώς επίσης και σε περίπτωση ανάρμοστων μετατροπών επί της συσκευής.

Οι παρούσες οδηγίες χειρισμών και οι προειδοποιητικές οδηγίες, οι οποίες περιέχονται στις οδηγίες αυτές, πρέπει να διαβαστούν προσεκτικά και να τοποθετηθούν σε ένα εμφανές σημείο στην περιοχή λειτουργίας της συσκευής συγκόλλησης. Η μη τήρηση των αποτρεπτικών οδηγιών μπορεί να έχει ως αποτέλεσμα ατυχήματα και τραυματισμούς ή ακόμα και βλάβες της υγείας.

Η συσκευή WFE35 του κατασκευαστικού οίκου WELLER για την αναρρόφηση καπνών, που προκύπτουν κατά τη διάρκεια εργασιών συγκόλλησης, ανταποκρίνεται στη δήλωση συμβατότητας της Ευρωπαϊκής Κοινότητας σύμφωνα με τις βασικές απαιτήσεις περί λειτουργικής ασφάλειας των οδηγίων 89/336/ EWG, 73/23/EWG και 89/392/EWG.

5. Συμπληρωματικά εξαρτήματα

5 36 313 99	Φίλτρο αερίου πλατιάς ταινίας, 50% ενεργός άνθρακας, 50% Purafil (R)
5 36 314 99	Φίλτρο ενεργού άνθρακα
5 36 312 99	Φίλτρο αιωρούμενων σωματιδίων της κατηγορίας S (DIN 241184)
5 36 311 99	Φίλτρο λεπτής σκόνης DIN 24184, 610 x 305 x 15 χιλιοστά (10 τεμάχια)
5 36 310 99	Φίλτρο συμπίκνωσης μετάλλου επιμήκυνσης 610 x 305 x 15 χιλιοστά
5 26 162 99	Εμβολο συγκόλλησης τύπου FE80 Temtronic με αντιστατική αναρρόφηση καπνού συγκόλλησης, 80 W
5 25 153 99	Εμβολο συγκόλλησης τύπου FE50 Temtronic με αντιστατική αναρρόφηση καπνού συγκόλλησης, 50 W
5 32 152 99	Εμβολο συγκόλλησης τύπου FE50M Magnastat με αναρρόφηση καπνών συγκόλλησης, 50 W
5 29 106 99	Εμβολο συγκόλλησης τύπου FE25 Micro με αναρρόφηση καπνών συγκόλλησης, 25 W
5 25 125 99	Σετ συμπληρωματικής εφαρμογής τύπου FE για LR-21, LR-82, TCP-S
5 29 107 99	MLR-21 FE Micro με αναρρόφηση καπνών συγκόλλησης, 25 W
5 13 125 99	Σετ συμπληρωματικής εφαρμογής τύπου FE για DS-22, DS-80
5 15 030 99	Εξάρτημα συγκράτησης AK-20 για έμβολο συγκόλλησης με συμπληρωματικό εξάρτημα FE
5 36 315 99	Σωλήνας εξαερισμού μεγέθους DN100
5 36 353 99	Καμπυλωτό εξάρτημα 90 μοιρών μεγέθους DN100 με εισαγωγική μούφα
5 36 316 99	Πλαστικός σωλήνας αναρρόφησης μεγέθους NW 44
5 36 317 99	Επίπεδο ακροφύσιο (μπεκ)
5 36 318 99	Στρογγυλό ακροφύσιο (μπεκ)
5 36 319 99	Διπλή μούφα μεγέθους DN40
5 36 320 99	Καμπυλωτό εξάρτημα 45 μοιρών μεγέθους DN40
5 36 321 99	Διακλάδωση 2 x 45 μοιρών, μεγέθους DN40
5 36 322 99	Καμπυλωτό εξάρτημα 90 μοιρών μεγέθους DN40
5 36 323 99	Σωλήνας μεγέθους DN40 (2 μέτρα)
5 36 324 99	Καλυπτικό πόμα μεγέθους DN40
5 36 326 99	Πλαστικός σωλήνας επιμήκυνσης μεγέθους DN17 (5 μέτρα)
5 36 329 99	Στερεωτικό αγκιστροειδές εξάρτημα μεγέθους DN40
5 36 344 99	Διακλάδωση 2 x 90 μοιρών, μεγέθους DN40
5 36 338 99	Συνδετικό εξάρτημα για απλό πλαστικό σωλήνα
5 36 343 99	Συνδετικό εξάρτημα για πλαστικό σωλήνα επικήκυνσης μεγέθους DN17
5 87 351 42	Βιδωτικό εξάρτημα μεγέθους DN17G3/8"

5 87 351 44	Περικόχλιο (παξιμάδι) G3/8"
5 36 345 99	Συνδετικό συγκρατητικό εξάρτημα για το βραχίονα αναρρόφησης
5 36 347 99	Ελατηριακός βραχίονας αναρρόφησης για την εφαρμογή της συσκευής επάνω σε τραπέζι
5 35 348 99	Ο προαναφερόμενος βραχίονας αναρρόφησης, εντούτοις σε αντιστατική κατασκευή
5 36 349 99	Χοάνη αναρρόφησης, διαφανές υλικό Pe, 256 x 248 χιλιοστά
5 36 350 99	Χοάνη αναρρόφησης, διαφανές υλικό Pe, διάμετρος 385 χιλιοστών
5 36 351 99	Ακροφύσιο (μπεκ) αναρρόφησης, 50 χιλιοστά, διάμετρος 230 χιλιοστών
5 36 352 99	Εξάρτημα αποκλεισμού προς εφαρμογή στο έμβολο τύπου FE
5 36 414 00	Ελαστικός πλαστικός σωλήνας μεγέθους NW44 ανά μέτρο
5 36 415 00	Ακραίο στόμιο μεγέθους NW44

6. Μέγεθος της εμπορικής παράδοσης

Η συσκευή WFE35 του κατασκευαστικού οίκου WELLER για την άμεση σύνδεση 5 εμβόλων συγκόλλησης τύπου FE του κατασκευαστικού οίκου WELLER διαθέτει τα εξής εξαρτήματα:

- 1 φίλτρο συμπίκνωσης μετάλλου επιμήκυνσης
- 1 φίλτρο λεπτής σκόνης
- 1 φίλτρο αιωρούμενων σωματιδίων της κατηγορίας S σύμφωνα με τον κανονισμό τυποποίησης DIN 24184
- 1 φίλτρο πλατιάς ταινίας με 50% ενεργό άνθρακα και 50% Purafil για την αναρρόφηση των καπνών που προκύπτουν κατά τη διάρκεια των εργασιών συγκόλλησης

Βλέπε σχέδιο της ηλεκτρικής συνδεσμολόγησης στη σελίδα 50

7. Προειδοποιητικές οδηγίες

1. Τηρείτε την περιοχή της εργασίας σε καλή κατάσταση.

Μία αταξία στον τόπο της εργασίας μπορεί να έχει ως αποτέλεσμα εργατικά ατυχήματα.

2. Λάβετε υπόψη σας τις επιδράσεις του περιβάλλοντος.

Μην εκθέτετε ηλεκτρικά εξαρτήματα στη βροχή. Μη χρησιμοποιείτε ηλεκτρικά εξαρτήματα σε υγρές περιοχές. Φροντίστε για την ύπαρξη καλού φωτισμού. Μην εφαρμόζετε ηλεκτρικά εξαρτήματα στην περιοχή εύφλεκτων υγρών ή εύφλεκτων αερίων.

3. Προστατευτείτε κατά ηλεκτροπληξίας.

Αποφύγετε την άμεση επαφή με γειωμένα εξαρτήματα, π. χ. με λυχνίες φωτισμού ή με θερμαντικά σώματα.

4. Κρατάτε τα παιδιά μακριά από τον τόπο της εργασίας.

Μην αφήσετε να έλθουν σε επαφή άλλα πρόσωπα με ηλεκτρικά εξαρτήματα ή με ηλεκτρικά καλώδια. Κρατάτε ξένα πρόσωπα μακριά από την περιοχή της εργασίας σας.

5. Τηρείτε τα ηλεκτρικά σας εργαλεία σε ένα σίγουρο τόπο.

Τα ηλεκτρικά εργαλεία, τα οποία δεν εφαρμόζονται κατά την εργασία σας, πρέπει να τηρούνται μέσα σε ένα στεγνό και κλειστό τόπο κατά τρόπο, που να μη μπορούν να πιαστούν από παιδιά.

6. Μην υπερκαταπονείτε τα ηλεκτρικά εργαλεία.

Μπορείτε να εργαστείτε καλύτερα και πιο σίγουρα, όταν δεν υπερκαταπονείτε τα ηλεκτρικά σας εργαλεία.

7. Χρησιμοποιείτε κατά την εργασία σας το σωστό ηλεκτρικό εργαλείο.

Μη χρησιμοποιείτε ασθενικές ηλεκτρικές μηχανές για την εκτέλεση βαριών εργασιών. Μη εφαρμόζετε μία ηλεκτρική συσκευή για ξένους σκοπούς, για τους οποίους δεν έχει προβλεφθεί η εφαρμογή της.

8. Φοράτε κατάλληλα εργατικά ρούχα.

Μη φοράτε κατά την εργασία σας φαρδιά ρούχα και κοσμήματα. Τα φαρδιά ρούχα και τα κοσμήματα μπορεί να πιαστούν από κινούμενα εξαρτήματα μίας μηχανής. Φοράτε κατάλληλα προστατευτικά ρούχα, για να προστατευτείτε από εγκαύματα. Υπάρχει κίνδυνος τραυματισμών κατά την εργασία με ρευστό κασσίτερο συγκόλλησης.

9. Προστατεύετε τα μάτια σας.

Φοράτε προστατευτικά γυαλιά. Κατά την επεξεργασία υλικών συγκόλλησης πρέπει να δοθεί ιδιαίτερη προσοχή στις αποτρεπτικές οδηγίες του κατασκευαστικού οίκου του συγκολλητικού υλικού. Προστατευτείτε κατά πιτσιλισμάτων κασσιτέρου. Υπάρχει κίνδυνος εγκαυμάτων από το ρευστό κασσίτερο συγκόλλησης.

10. Χρησιμοποιείτε σε κάθε τόπο εργασίας την κατάλληλη συσκευή αναρρόφησης καπνών, που προκύπτουν κατά την εκτέλεση εργασιών συγκόλλησης.

Σε περίπτωση, κατά την οποία υπάρχουν σε έναν τόπο εργασίας εγκαταστάσεις για τη σύνδεση συσκευών αναρρόφησης καπνών, οι οποίοι προκύπτουν κατά την εκτέλεση εργασιών συγκόλλησης, βεβαιωθείτε προηγουμένως, αν οι εγκαταστάσεις αυτές βρίσκονται σε τέλεια κατάσταση και αν μπορούν να χρησιμοποιηθούν σωστά.

11. Μη χρησιμοποιείτε ηλεκτρικά καλώδια για ανάρμοστους σκοπούς.

Μη χρησιμοποιείτε τα ηλεκτρικά καλώδια, για να τραβήξετε ένα ρευματολήπτη από την πρίζα του ηλεκτρικού ρεύματος. Προστατεύετε τα ηλεκτρικά καλώδια από θέρμανση, λάδια και από αιχμηρές ακμές.

12. Αποφεύγετε ανάρμοστες στάσεις του σώματος.

Διαμορφώνετε τον τόπο της εργασίας σας κατά εργονομικό τρόπο και αποφεύγετε λανθασμένες στάσεις του σώματος κατά τη διάρκεια των διάφορων εργασιών. Χρησιμοποιείτε πάντοτε το σωστό εργαλείο.

13. Τα ηλεκτρικά σας εργαλεία πρέπει να τα περιποιήστε με προσοχή.

Τηρείτε τα ηλεκτρικά σας εργαλεία και τα άλλα εξαρτήματα σε καθαρή κατάσταση, προς το σκοπό όπως μπορείτε να εργάζεστε καλύτερα και πιο σίγουρα. Τηρείτε τους κανονισμούς συντήρησης και τις οδηγίες, που αφορούν την αντικατάσταση των φίλτρων. Ελέγχετε κατά τακτικά διαστήματα το καλώδιο του ηλεκτρικού εργαλείου και προβαίνετε σε αντικατάστασή του εκ μέρους ενός αναγνωρισμένου ειδικευμένου ηλεκτρολόγου, όταν διαπιστώνετε σχετικές φθορές. Ελέγχετε το καλώδιο επιμήκυνσης κατά τακτικά διαστήματα και προβαίνετε σε αντικατάστασή του, όταν είναι απαραίτητο. Τηρείτε τις χειρολαβές των ηλεκτρικών εργαλείων σε στεγνή κατάσταση και ελεύθερες από λάδια και γράσσα.

14. Εξαγωγή του ρευματολήπτη της συσκευής από την πρίζα του ηλεκτρικού ρεύματος.

Προβαίνετε σε εξαγωγή του ρευματολήπτη της συσκευής από την πρίζα του ηλεκτρικού ρεύματος σε περίπτωση, κατά την οποία δεν εργάζεστε με το αφορούμενο ηλεκτρικό όργανο, καθώς επίσης και από τη διενέργεια εργασιών συντήρησης και αντικατάστασης των φίλτρων.

15. Μην αφήνετε κανένα εργαλείο, που χρησιμοποιήθηκε για τη συντήρηση της συσκευής, και κανένα κλειδί επάνω στη συσκευή.

Ελέγχετε πριν από τη θέση σε λειτουργία της συσκευής, αν έχετε απομακρύνει προηγουμένως όλα τα κλειδιά και όλα τα ρυθμιστικά όργανα από τη συσκευή καθώς επίσης και ότι η συναρμολόγηση της συσκευής έχει γίνει πάλι σωστά.

16. Αποφεύγετε αθέλητες θέσεις σε λειτουργία της συσκευής.

Βεβαιωθείτε, ότι ο ηλεκτρικός διακόπτης της συσκευής είναι κλεισμένος, όταν θέλετε να βάλετε το ρευματολήπτη της συσκευής μέσα στην πρίζα του ηλεκτρικού ρεύματος.

17. Εφαρμογή του καλωδίου επιμήκυνσης σε ελεύθερους χώρους.

Χρησιμοποιείτε σε ελεύθερους χώρους μόνο καλώδια επιμήκυνσης, τα οποία διαθέτουν σχετική άδεια εφαρμογής και τα οποία διαθέτουν σχετική σηματοδότηση.

18. Πρέπει να είστε προσεκτικοί.

Δίνετε προσοχή στις ενέργειές σας. Κάντε την εργασία σας κατά λογικό τρόπο. Μη χρησιμοποιείτε ηλεκτρικά εργαλεία, όταν είστε αφηρημένος.

19. Ελέγχετε το ηλεκτρικό σας εργαλείο, όσον αφορά πιθανές φθορές.

Προτού ακόμα συνεχίσετε να εργάζεστε με ένα ηλεκτρικό εργαλείο, πρέπει να ελέγξετε προσεκτικά

τις προστατευτικές του εγκαταστάσεις ή τμήματά του, τα οποία έχουν υποστεί ίσως φθορά, όσον αφορά την τέλεια και κανονική τους λειτουργικότητα. Ελέγξτε, αν τα κινούμενα εξαρτήματα του μηχανήματός σας λειτουργούν κατά τέλειο τρόπο και δεν είναι σφηνωμένα. Ελέγξτε επίσης, αν τμήματα της μηχανής σας έχουν υποστεί φθορά. Όλα τα εξαρτήματα πρέπει να είναι σωστά συναρμολογημένα και να εκπληρούν όλους τους απαραίτητους όρους, προς το σκοπόν όπως προκύψει η εγγύηση για μία τέλεια λειτουργία του ηλεκτρικού σας εργαλείου. Φθαρμένες προστατευτικές εγκαταστάσεις και φθαρμένα τμήματα του εργαλείου σας πρέπει να επιδιορθώνονται σωστά εκ μέρους ενός αναγνωρισμένου συνεργείου ή να αντικαταστούνται, εφόσον δεν έχει προβλεφθεί κάτι διαφορετικό στις παρούσες οδηγίες λειτουργίας.

20. Προσοχή

Χρησιμοποιείτε αποκλειστικά και μόνο συμπληρωματικά εξαρτήματα και συμπληρωματικά όργανα, τα οποία αναφέρονται στον πίνακα συμπληρωματικών εξαρτημάτων, ο οποίος αναφέρεται στις παρούσες οδηγίες λειτουργίας. Χρησιμοποιείτε τα συμπληρωματικά εξαρτήματα του κατασκευαστικού οίκου WELLER ή συμπληρωματικά όργανα αποκλειστικά και μόνο επί γνήσιων συσκευών WELLER. Η χρησιμοποίηση άλλων εργαλείων και άλλων συμπληρωματικών εξαρτημάτων μπορεί να έχει ως αποτέλεσμα έναν κίνδυνο τραυματισμών.

21. Δίνετε εντολή για επιδιόρθωση των ηλεκτρικών σας εργαλείων μόνο σε ειδικευμένους ηλεκτρολόγους.

Το ηλεκτρικό αυτό όργανο ανταποκρίνεται στους βασικούς κανονισμούς περί λειτουργικής ασφάλειας. Επιδιορθώσεις επί του οργάνου αυτού επιτρέπεται να διενεργούνται αποκλειστικά και μόνο εκ μέρους ενός ειδικευμένου ηλεκτρολόγου και με εφαρμογή γνήσιων ανταλλακτικών του κατασκευαστικού οίκου WELLER. Σε διαφορετική περίπτωση μπορεί να δημιουργηθούν ατυχήματα.

22. Χρησιμοποίηση σε συνδυασμό με άλλες συσκευές του κατασκευαστικού οίκου WELLER.

Σε περίπτωση, κατά την οποία το ηλεκτρικό αυτό όργανο χρησιμοποιηθεί σε συνδυασμό με άλλες συσκευές και με άλλα συμπληρωματικά όργανα του κατασκευαστικού οίκου WELLER, τότε πρέπει να διαβαστούν προηγουμένως οι προειδοποιητικές οδηγίες, οι οποίες αναφέρονται στις παρούσες οδηγίες λειτουργίας.

23. Τηρείτε τους κανονισμούς εργατικής ασφάλειας, οι οποίοι ισχύουν στον τόπο της εργασίας σας.

Abluftgehäuse
Carter d'évacuation d'air
Afvoerhuis
Coperchio involucro

Turbinengehäuse
Carter de la turbine
Turbinehuis
Involucro turbina

Breitband-Gasfilter
Filtre actif pour multi gaz
Breedband-gasfilter
Filtro gas a banda larga

Schwebstofffilter
Filtre à particules en suspension
Zweefstofffilter
Filtro per particolati in sospensione

Feinstaubfilter
Filtre en fibre non-tissée
Fijnstofffilter
Filtro per particolati fini

Streckmetall-Kondensationsfilter
Filtre à condensation en métal déployé
Condensatiefilter van metaalgas
Filtro di condensazione in metallo

Filtergehäuse
Carter du filtre
Filterhuis
Involucro filtro

Vakuumgehäuse
Carter à vide
Vacuümhuis
Involucro del vuoto

Bild Wartung
Illustration entretien
Afbeelding onderhoud
Illustrazione manutenzione

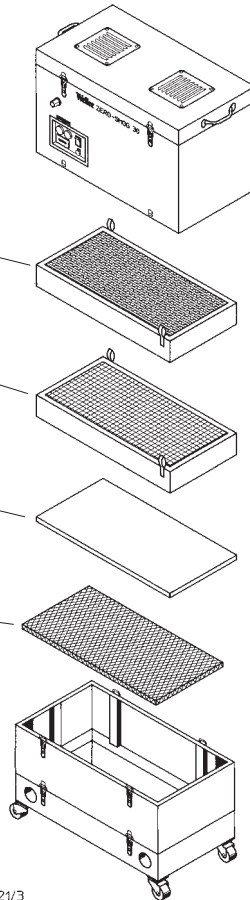

3D9R221/3

Outgoing air casing
Utluftningshus
Cuerpo de salida de aire
Returlufthus

Turbine casing
Turbinhus
Cuerpo de la turbina
Turbinehus

Wide band gas filter
Breedband-gasfilter
Filtro de gas de banda ancha
Bredbånds-gasfilter

Submicron particulate air filter
Partikelfilter
Filtro contra partículas en suspensión
Luffilter til mikropartikler

Fine particulate air filter
Finfilter
Filtro contra polvos finos
Finstøvsfilter

Expanded metal condensation filter
Kondenseringsfilter
Filtro de condensación de metal estirado
Strækmetal-kondensationsfilter

Filter casing
Filterhus
Cuerpo del filtro
Filterhus

Vacuum casing
Vakuümhus
Cuerpo de vacío
Vakuümhus

Maintenance diagram
Figur: Underhåll
Figura de mantenimiento
Illustration „Vedligeholdelse“

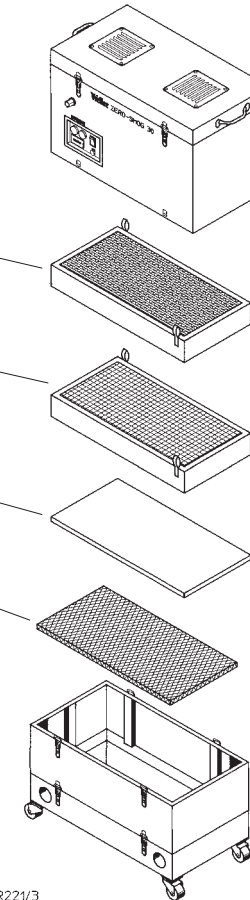

3D9R221/3

Caixa de ar evacuado
Poistoilmakammio
Εξωτερικό κέλυφος του συστήματος εξόδου του αέρα

Caixa da turbina
Puhallinpyörän suojakotelo
Εξωτερικό κέλυφος του στροβίλου (τουρμπίνας)

Filtro de gás de banda larga
Moniasteinen kaasusuodatin
Φίλτρο αερίου πλατιάς ταινίας

Filtro de matérias suspensas
Leijurölysuodatin
Φίλτρο αιωρούμενων σωματιδίων

Filtro de pó fino
Hienorölysuodatin
Φίλτρο λεπτής σκόνης

Filtro de condensação de metal expandido
Verkkometallinen kondensaationsuodatin
Φίλτρο συμπύκνωσης μετάλλου επιμήκυνσης

Caixa dos filtros
Suodatinkotelo
Εξωτερικό κέλυφος του φίλτρου

Caixa de vácuo
Alipainekammio
Εξωτερικό κέλυφος του συστήματος κενού

Figura Manutenção
Huolto - kuva
Απεικόνιση, όσον αφορά τη συντήρηση

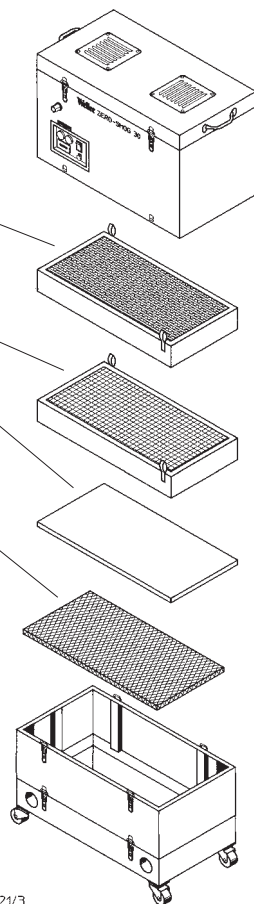

D 3. Arbeitshinweise

F 3. Mode d'emploi

NL 3. Aanwijzingen bij het gebruik

I 3. Avvertenze

GB 3. Operating instructions

S 3. Driftanvisningar

E 3. Indicaciones para el trabajo

DK 3. Arbejdshenvisninger

P 3. Indicações de trabalho

FIN 3. Työohjeita

GR 3. Οδηγίες εργασίας

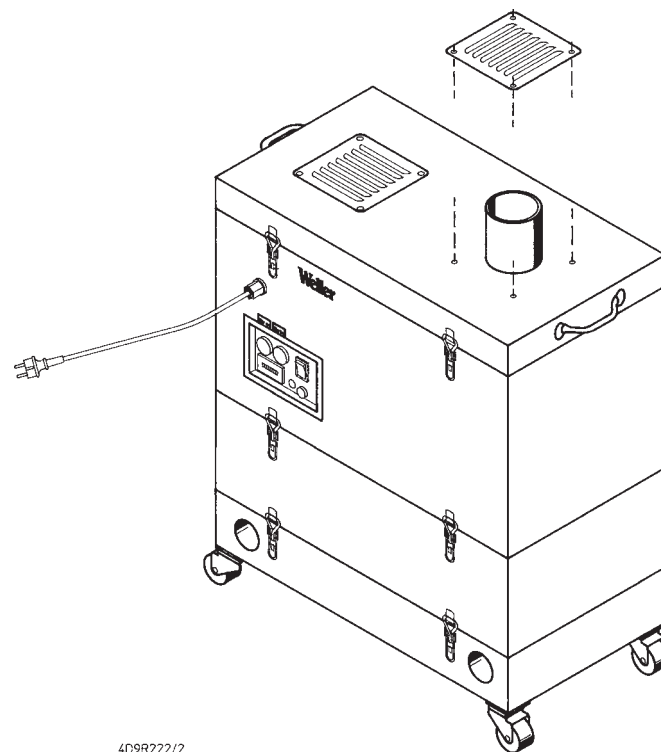

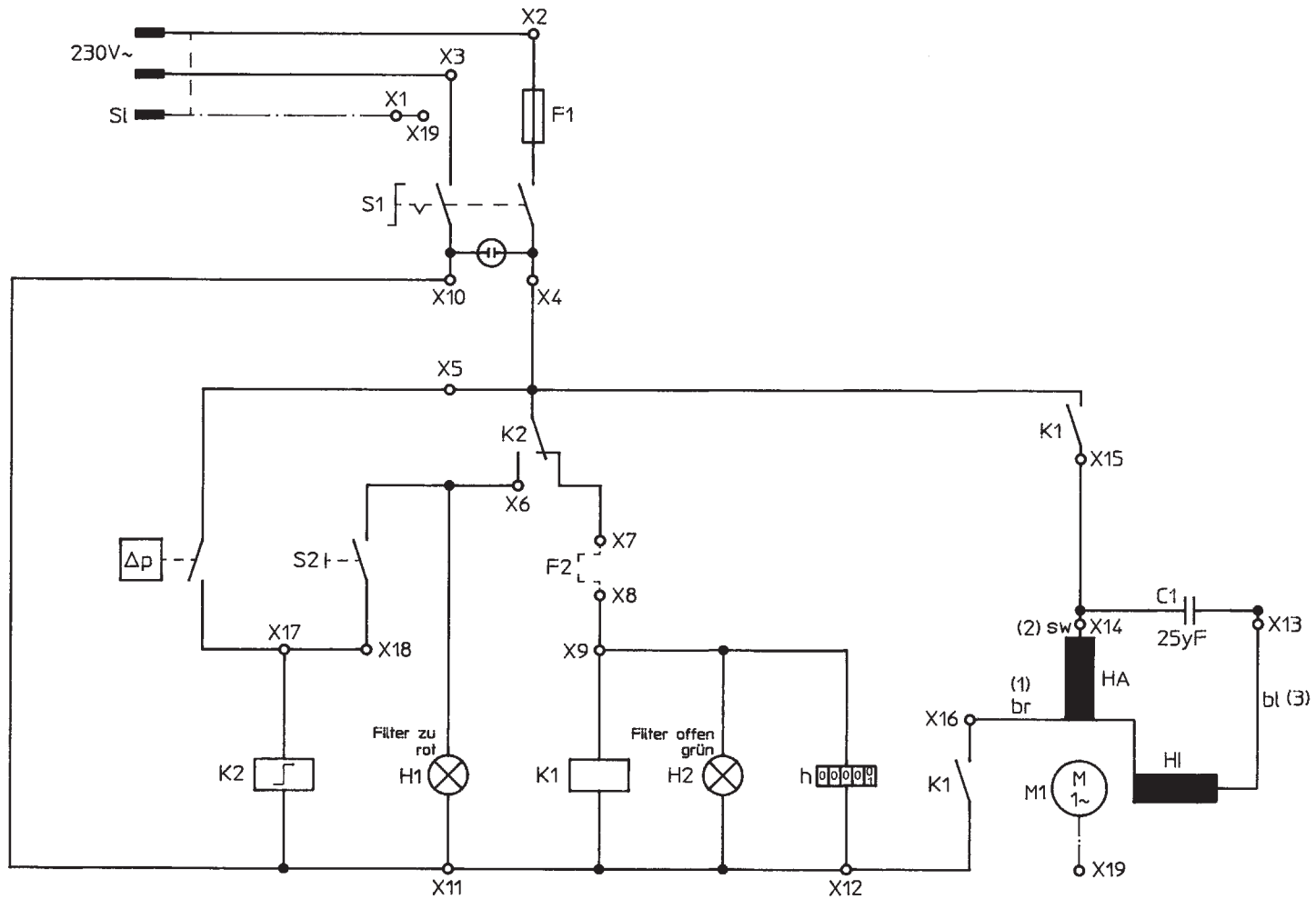

4D9R207

D Inhaltsverzeichnis	Seite	I Indice	Pagina	E Índice	Página	FIN Sisällysluettelo	Sivu
1. Beschreibung	4	1. Descrizione	16	1. Descripción	27	1. Tuoteseloste	39
Technische Daten	4	Dati tecnici	16	Datos técnicos	27	Tekniset tiedot	39
2. Inbetriebnahme	4	2. Procedura	16	2. Puesta en funcionamiento	28	2. Käyttöönnotto	39
3. Arbeitshinweise	5	3. Avvertenze	17	3. Indicaciones para el trabajo	28	3. Työohjeita	40
4. Sicherheitshinweise	5	4. Avvertenze per la sicurezza	17	4. Indicaciones referentes a la seguridad	29	4. Työturvallisuus	40
5. Zubehör	5	5. Accessori	17	5. Accesorios	29	5. Lisävarusteet	40
6. Lieferumfang	6	6. La fornitura comprende	18	6. Volumen de suministro	29	6. Vakiovarusteet	41
7. Warnhinweise	6	7. Avvertenze per la sicurezza	18	7. Indicaciones de advertencia	30	7. Turvaohjeet	41

F Table des matières	Page	GB Table of contents	Page	DK Indholdsfortegnelse	Side	GR Πίνακας περιεχομένων	Σελίδα
1. Description	8	1. Description	20	1. Beskrivelse	31	1. Περιγραφή	43
Caractéristiques techniques	8	Technical data	20	Tekniske data	31	Τεχνικά στοιχεία	43
2. Mise en service	8	2. Commissioning	20	2. Igangsætning	32	2. Αρχική θέση σε λειτουργία	43
3. Mode d'emploi	9	3. Operating instructions	21	3. Arbejdshenvisninger	32	3. Οδηγίες εργασίας	44
4. Consignes de sécurité	9	4. Safety instructions	21	4. Sikkerhedshenvisninger	32	4. Οδηγίες λειτουργικής ασφάλειας	44
5. Accessoires	9	5. List of accessories	21	5. Tilbehør	33	5. Συμπληρωματικά εξαρτήματα	45
6. Eléments compris dans la livraison	10	6. Scope of supply	22	6. Leveringsomfang	33	6. Μέγεθος της εμπορικής παράδοσης	45
7. Avertissements	10	7. Warning information	22	7. Advarsels henvisninger	33	7. Προειδοποιητικές οδηγίες	45

NL Inhoud	Pagina	S Innehållsförteckning	Sidan	P Índice	Página
1. Beschrijving	12	1. Beskrivning	24	1. Descrição	35
Technische gegevens	12	Tekniska data	24	Dados técnicos	35
2. Ingebruikname	12	2. Idrifttagning	24	2. Colocação em funcionamento	35
3. Aanwijzingen bij het gebruik	13	3. Driftanvisningar	25	3. Indicações de trabalho	36
4. Veiligheidsvoorschriften	13	4. Säkerhetsanvisningar	25	4. Indicações de segurança	36
5. Toebehoren	13	5. Tillbehör	25	5. Acessórios	36
6. Inhoud van de levering	14	6. Leveransomfattning	26	6. Volume de fornecimento	37
7. Waarschuwingen	14	7. Varningstexter	26	7. Avisos	37