

Betriebsanleitung Plattformwaage

KERN ITS, KMS-TM

Version 2.1
11/2007
D



ITS-BA-d-0721
ME-Nr.: 22017076

Inhaltsverzeichnis

	Seite
1 Einführung	5
1.1 Sicherheitshinweise	5
1.2 Inbetriebnahme	9
2 Bedienung	11
2.1 Ein- und Ausschalten	11
2.2 Nullstellen und Nullnachführung	11
2.3 Einfaches Wägen	11
2.4 Wägen mit Tara	12
2.5 Bruttogewicht abrufen	13
2.6 Gewichtswerte in höherer Auflösung anzeigen	13
2.7 Anzeige der Kapazitätsauslastung	13
2.8 Dynamisches Wägen	13
2.9 Resultate protokollieren	14
2.10 Waage umschalten	14
2.11 Reinigung	15
3 Zählen	16
3.1 Teile in einen Behälter hineinzählen	16
3.2 Teile aus einem Behälter herauszählen	17
3.3 Zählen mit variabler Referenzstückzahl	17
3.4 Zählen mit Mindestgenauigkeit	17
3.5 Referenzoptimierung	18
3.6 Zählen mit automatischer Referenzermittlung	18
3.7 Zählen mit zwei Waagen	19
4 Einstellungen im Menü	21
4.1 Bedienung des Menüs	21
4.2 Übersicht	23
4.3 Waageneinstellungen (SCALE)	26
4.4 Applikationseinstellungen (APPLICATION)	29
4.5 Terminaleinstellungen (TERMINAL)	31
4.6 Schnittstellen konfigurieren (COMMUNICATION)	32
4.7 Diagnose und Ausdrucken der Menüeinstellungen (DIAGNOS)	36
5 Schnittstellenbeschreibung	37
5.1 SICS-Schnittstellenbefehle	37
5.2 TOLEDO Continuous-Mode	40
6 Ereignis- und Fehlermeldungen	42
7 Technische Daten und Zubehör	44
7.1 Technische Daten	44

8	Anhang	47
8.1	Geo-Tabellen	47
8.2	Musterprotokolle	50

1 Einführung

1.1 Sicherheitshinweise



VORSICHT!

Waage nicht in explosionsgefährdeter Umgebung einsetzen!

Für explosionsgefährdete Umgebungen gibt es spezielle Geräte in unserem Sortiment.



GEFAHR!

Stromschlag-Gefahr!

▲ Vor jedem Eingriff am Gerät den Netzstecker ziehen.



GEFAHR!

Bei beschädigtem Netzkabel droht Stromschlag-Gefahr!

▲ Netzkabel regelmäßig auf Beschädigung prüfen und bei beschädigtem Kabel sofort ausschalten.

▲ An der Geräterückseite einen Freiraum von mindestens 3 cm einhalten, um ein starkes Abknicken des Netzkabels zu verhindern.



VORSICHT!

Gerät keinesfalls öffnen!

Bei Zuwiderhandlung erlischt der Garantieanspruch. Das Gerät darf nur von autorisiertem Personal geöffnet werden.

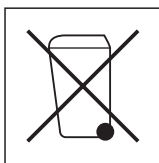

Entsorgung

→ Bei der Entsorgung die geltenden Umweltvorschriften beachten.

Falls das Gerät mit einem Akku ausgerüstet ist:

Der Akku enthält Schwermetalle und darf deshalb nicht mit dem normalen Müll entsorgt werden.

→ Die lokalen Vorschriften für die Entsorgung umweltgefährdender Stoffe beachten.

Hinweis Einsatz im Lebensmittelbereich

Teile, die mit Lebensmitteln in Berührung kommen können, sind glattflächig und leicht zu reinigen. Die verwendeten Materialien splintern nicht und sind frei von Schadstoffen. Im Lebensmittelbereich wird die Verwendung der mitgelieferten Schutzhülle empfohlen.

→ Schutzhülle regelmäßig und sorgfältig reinigen.

→ Beschädigte oder stark verschmutzte Schutzhüllen umgehend ersetzen.

1.1.1 Übersicht

- 1 Display
- 2 Spezifikationen,
Typenschild
- 3 Tasten



- 1 Anschluss
Stromversorgung
- 2 Wägebrücken-
anschluss
- 3 Optionale Schnittstelle
- 4 RS232-Schnittstelle

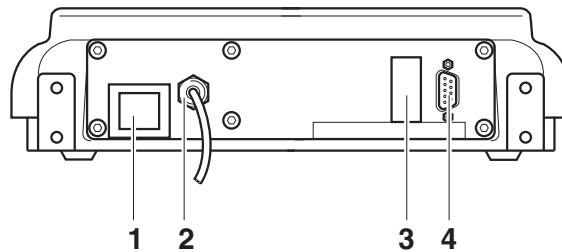



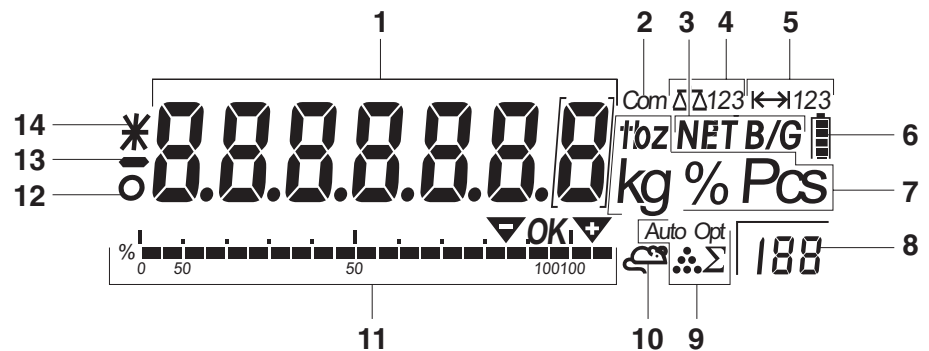

1.1.2 Anzeige









- 1** 7-Segment-Anzeige, 7 Stellen, mit Dezimalpunkt
- 2** Aktive Schnittstelle
- 3** Symbol zur Anzeige von Brutto- und Nettowerten
- 4** Aktive Waage
- 5** Wägebereichsanzeige
- 6** Ladezustand des Akkus; nur bei Waagen mit Akku vorhanden
- 7** Gewichtseinheiten
- 8** Gewählte Referenzstückzahl
- 9** Symbole für Optimierung des durchschnittlichen Stückgewichts
- 10** Symbol für dynamisches Wägen
- 11** Grafische Anzeige des Wägebereichs
- 12** Stillstandskontrolle (erlischt, wenn ein stabiler Gewichtswert erreicht ist)
- 13** Vorzeichen
- 14** Kennzeichnung für veränderte oder berechnete Gewichtswerte, z. B. höhere Auflösung, unterschrittenes Mindestgewicht

1.1.3 Tastatur

Hauptfunktionen

Taste	Funktion im Bedienmodus	Funktion im Menü
	Gerät ein-/ausschalten; abrechnen	Zum letzten Menüpunkt –End–
	Waage nullstellen	Zurück blättern
	Waage tarieren	Vorwärts blättern
	Transfertaste Langer Tastendruck: Menü aufrufen	Menüpunkt aktivieren Gewählte Einstellung übernehmen

Zusatzfunktionen

Taste	Funktion
	Umschalten zwischen Brutto- und Nettogewicht; Anzeige der Taravorgabe
	Zusatzinformationen abfragen, z. B. Bruttogewicht, durchschnittliches Stückgewicht, höhere Auflösung ...
	Waage umschalten
	Umschalten zwischen Gewichtswert und Stückzahl
	Durchschnittliches Stückgewicht ermitteln aus 10 Stück
	Durchschnittliches Stückgewicht ermitteln aus beliebiger Stückzahl

1.2 Inbetriebnahme

1.2.1 Stromversorgung anschließen



VORSICHT!

Vor dem Anschließen an das Stromnetz prüfen, ob der auf dem Typenschild aufgedruckte Spannungswert mit der örtlichen Netzspannung übereinstimmt.

▲ Gerät keinesfalls anschließen, wenn der Spannungswert auf dem Typenschild von der örtlichen Netzspannung abweicht.

→ Netzstecker in die Steckdose stecken.

Nach dem Anschließen führt das Gerät einen Selbsttest durch. Wenn die Nullanzeige erscheint, ist das Gerät betriebsbereit.

→ Gerät kalibrieren, um größtmögliche Präzision zu gewährleisten (Abschnitt 4.3.2).

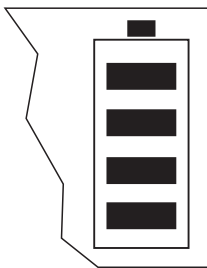

Terminals mit AkkuPac können bei normalem Gebrauch ca. 30 Stunden netz-unabhängig arbeiten. Voraussetzung hierfür ist, dass die Hintergrundbeleuchtung ausgeschaltet ist und keine Peripheriegeräte angeschlossen sind.

Das Batteriesymbol zeigt den aktuellen Ladezustand des Akkus an. 1 Segment entspricht ca. 25 % Kapazität. Wenn das Symbol blinkt, muss der Akku aufgeladen werden (min. 4 Std.). Wird während des Ladevorgangs weiter gearbeitet, verlängert sich die Ladezeit. Der Akku ist gegen Überladen gesichert.

1.2.2 Prüfmittelüberwachung

Im Rahmen der Qualitätssicherung müssen die messtechnischen Eigenschaften der Waage und eines eventuell vorhandenen Prüfgewichtes in regelmäßigen Abständen überprüft werden. Der verantwortliche Benutzer hat hierfür ein geeignetes Intervall sowie die Art und den Umfang dieser Prüfung zu definieren. Informationen bezüglich der Prüfmittelüberwachung von Waagen sowie die hierfür notwendigen Prüfgewichte sind auf der KERN-Homepage (www.kern-sohn.com) verfügbar. In seinem akkreditiertem DKD-Kalibrierlaboratorium können bei KERN schnell und kostengünstig Prüfgewichte und Waagen kalibriert werden (Rückführung auf das nationale Normal).

1.2.3 Eichung

Allgemeines:

Nach der EU-Richtlinie 90/384/EWG müssen Waagen amtlich geeicht sein, wenn sie wie folgt verwendet werden (gesetzlich geregelter Bereich):

- Im geschäftlichen Verkehr, wenn der Preis einer Ware durch Wägung bestimmt wird.
- Bei der Herstellung von Arzneimitteln in Apotheken sowie bei Analysen im medizinischen und pharmazeutischen Labor.
- Zu amtlichen Zwecken
- Bei der Herstellung von Fertigpackungen

Bitte wenden Sie sich im Zweifelsfall an Ihr örtliches Eichamt.

Eichhinweise:

Für die in den technischen Daten als eichfähig gekennzeichnete Waagen liegt eine EU Bauartzulassung vor. Wird die Waage wie oben beschrieben im eichpflichtigen Bereich eingesetzt, so muss diese amtlich geeicht sein und regelmäßig nachgeeicht werden.

Die Nacheichung einer Waage erfolgt nach den jeweiligen gesetzlichen Bestimmungen der Länder. Die Eichgültigkeitsdauer in Deutschland z. B. beträgt für Waagen in der Regel 2 Jahre.

Die gesetzlichen Bestimmungen des Verwendungslandes sind zu beachten!

2 Bedienung

2.1 Ein- und Ausschalten

Einschalten →  drücken.

Die Waage führt einen Anzeigetest durch. Wenn die Gewichtsanzeige erscheint, ist die Waage wägebereit.

Ausschalten →  drücken.

Bevor die Anzeige erlischt, erscheint kurz **-OFF-**.

2.2 Nullstellen und Nullnachführung

Nullstellen korrigiert den Einfluss leichter Verschmutzungen auf der Lastplatte.

Manuell 1. Waage entlasten.

2.  drücken.

Die Nullanzeige erscheint.

Automatisch Bei nicht-eichfähigen Waagen kann die automatische Nullnachführung im Menü ausgeschaltet oder der Betrag geändert werden.

Standardmäßig wird bei entlasteter Waage der Nullpunkt der Waage automatisch korrigiert.

2.3 Einfaches Wägen

1. Wägegut auflegen.

2. Warten, bis die Stillstandskontrolle  erlischt.

3. Wägeresultat ablesen.

2.4 Wägen mit Tara

2.4.1 Trieren

→ Leeren Behälter auflegen und **TARE** drücken.

Die Nullanzeige und das Symbol **NET** erscheinen.

Das Taragewicht bleibt so lange gespeichert, bis es gelöscht wird.

2.4.2 Tara löschen

→ Waage entlasten und **TARE** drücken.

Das Symbol **NET** erlischt, die Nullanzeige erscheint.

Wenn im Menü `A.CL-tr` aktiviert ist, wird das Taragewicht automatisch gelöscht, sobald die Waage entlastet wird.

2.4.3 Automatisches Trieren

Voraussetzung

`A-tARE` ist im Menü aktiviert, das Symbol **T** blinkt in der Anzeige.

→ Behälter oder Verpackungsgut auflegen.

Das Verpackungsgewicht wird automatisch als Taragewicht gespeichert, die Nullanzeige und das Symbol **NET** erscheinen.

2.4.4 Folge-Tara

Voraussetzung

Die Tarafunktion `CHAIIn.tr` ist im Menü aktiviert.

Mit dieser Funktion kann mehrfach tariert werden, wenn z. B. Kartons zwischen einzelne Schichten in einem Behälter gelegt werden.

1. Ersten Behälter oder Verpackungsgut auflegen und **TARE** drücken.

Das Verpackungsgewicht wird als Taragewicht gespeichert, die Nullanzeige und das Symbol **NET** erscheinen.

2. Wägegut einwiegen und Resultat ablesen/drucken.

3. Zweiten Behälter oder Verpackungsgut auflegen und **TARE** erneut drücken.

Das aufliegende Gesamtgewicht wird als neues Taragewicht gespeichert, die Nullanzeige erscheint.

4. Wägegut in den 2. Behälter einwiegen und Resultat ablesen/drucken.

5. Für weitere Behälter die letzten beiden Schritte wiederholen.

2.5 Bruttogewicht abrufen

1.  drücken.

Das Bruttogewicht wird 2 Sekunden lang angezeigt.

2. Während der Anzeige des Bruttogewichts  erneut drücken.

Der Tarawert wird angezeigt. Nach wenigen Sekunden wechselt die Waage wieder zur Nettogewichtsanzeige.

2.6 Gewichtswerte in höherer Auflösung anzeigen

-  drücken.

Der aktuelle Gewichtswert wird 2 Sekunden lang in höherer Auflösung angezeigt. Danach wechselt die Waage wieder zur normalen Auflösung.

2.7 Anzeige der Kapazitätsauslastung



Die Waage verfügt über eine grafische Anzeige der zur Verfügung stehenden Waagenkapazität. Der Balken zeigt an, wieviel Prozent der Waagenkapazität bereits belegt sind und welche Kapazität noch zur Verfügung steht. Im Beispiel sind ca. 65 % der Waagenkapazität belegt.

2.8 Dynamisches Wägen

Mit der Funktion dynamisches Wägen können Sie unruhige Wägegüter wägen, z. B. lebende Tiere. Ist die Funktion aktiviert, erscheint das Symbol  in der Anzeige.

Beim dynamischen Wägen errechnet die Waage den Mittelwert aus 56 Wägungen innerhalb von 4 Sekunden.

Mit manuellem Start Voraussetzung

Im Menü ist AVErAGE -> MANuAL gewählt.

Das Wägegut muss schwerer sein als 5 Anzeigeschritte der Waage.

1. Wägegut auf die Waage aufbringen und warten, bis es sich etwas beruhigt hat.

2.  drücken, um die dynamische Wägung zu starten.

Während der dynamischen Wägung erscheinen in der Anzeige horizontale Segmente, anschließend wird das dynamische Resultat mit dem Symbol * angezeigt.

3. Waage entlasten, um eine neue dynamische Wägung starten zu können.

Mit automatischem Start Voraussetzung

Im Menü ist `AVERAGE` -> `AUTO` gewählt.

Das Wägegut muss schwerer sein als 5 Anzeigeschritte der Waage.

1. Wägegut auf die Waage aufbringen.

Die Waage startet automatisch die dynamische Wägung.

Während der dynamischen Wägung erscheinen in der Anzeige horizontale Segmente, anschließend wird das dynamische Resultat mit dem Symbol * angezeigt.

2. Waage entlasten, um eine neue dynamische Wägung durchführen zu können.

2.9 Resultate protokollieren

Wenn ein Drucker oder Computer an der Waage angeschlossen ist, können Wägereultate ausgedruckt oder an einen Computer übertragen werden.

→  drücken.

Der Inhalt der Anzeige wird ausgedruckt bzw. an den Computer übertragen, Musterprotokolle siehe Abschnitt 8.2.

2.10 Waage umschalten

Wenn eine zweite Waage oder Wägebrücke angeschlossen ist, z. B. über die optionale analoge Zweitwaagenschnittstelle, wird im Display die gerade aktive Waage angezeigt.

Die Zweitwaage lässt sich genauso bedienen wie die erste Waage.

→  drücken.

Die Anzeige wechselt von der einen zur anderen Waage.

2.11 Reinigung



VORSICHT!

Stromschlag-Gefahr!

- ▲ Vor dem Reinigen mit einem feuchten Lappen den Netzstecker ziehen, um das Gerät vom Stromnetz zu trennen.





Weitere Hinweise zur Reinigung:

- Feuchten Lappen verwenden.
- Keine Säuren, Laugen oder starke Lösungsmittel verwenden.
- Nicht mit Hochdruckreinigungsgerät oder unter fließendem Wasser reinigen.
- Alle bestehenden Vorschriften betreffend Reinigungsintervalle und zulässige Reinigungsmittel beachten.



3 Zählen

Das Terminal ITS verfügt über Zusatzfunktionen zum Stückzählen. Die betreffenden Einstellungen im Menü sind in Abschnitt 4.4.1 beschrieben.

3.1 Teile in einen Behälter hineinzählen

1. Leeren Behälter auf die Waage legen und  drücken.
Der Behälter wird tariert, die Nullanzeige erscheint.
2. **10** Referenzteile auflegen und  drücken.
--oder--
→ Die über der Taste  angezeigte Stückzahl auflegen und  drücken.
Die Waage ermittelt das durchschnittliche Stückgewicht und zeigt anschließend die Stückzahl an.
3. Weitere Teile in den Behälter einfüllen, bis die gewünschte Stückzahl erreicht ist.

Hinweis

- In der Werkseinstellung bleibt das durchschnittliche Stückgewicht so lange gespeichert, bis ein neues durchschnittliches Stückgewicht bestimmt wird.
- Mit  kann zwischen Stückzahl und den eingestellten Gewichtseinheiten umgeschaltet werden.
- Wenn die Stückzahl angezeigt wird, kann mit  das durchschnittliche Stückgewicht, d. h. das Gewicht eines einzelnen Referenzteils, 2 Sekunden lang angezeigt werden.
- Wenn im Menü `A.CL-APW ON` eingestellt ist, wird nach jedem Zählvorgang das durchschnittliche Stückgewicht automatisch gelöscht. Für den nächsten Zählvorgang muss das durchschnittliche Stückgewicht neu bestimmt werden.
- Wenn im Menü `ACCURCY ON` eingestellt ist, wird nach Ermittlung der Stückzahl kurz die erreichte Genauigkeit eingeblendet.

3.2 Teile aus einem Behälter herauszählen

1. Vollen Behälter auf die Waage legen und **TARE** drücken.
Der Behälter wird tariert, die Nullanzeige erscheint.
2. **10** Referenzteile herausnehmen und **REF10** drücken.
--oder--
→ Die über der Taste **REF n** angezeigte Stückzahl herausnehmen und **REF n** drücken.
Die Waage ermittelt das durchschnittliche Stückgewicht und zeigt anschließend die entnommene Stückzahl mit negativem Vorzeichen an.
3. Weitere Teile aus dem Behälter herausnehmen, bis die gewünschte Stückzahl erreicht ist.

3.3 Zählen mit variabler Referenzstückzahl

Wenn im Menü **VAR-SPL ON** eingestellt ist, kann über **REF n** zwischen 5 voreingestellten Referenzstückzahlen gewählt werden.

→ **REF n** so oft drücken, bis die Anzeige oberhalb der Taste zur gewünschten Referenzstückzahl gewechselt ist.

Der weitere Ablauf des Zählvorgangs erfolgt wie oben beschrieben.

3.4 Zählen mit Mindestgenauigkeit

The item **Min.refw** in the menu allows to preset a minimum accuracy of 97.5 %, 99.0 % or 99.5 %. Abhängig davon berechnet die Waage das Mindestreferenzgewicht, das notwendig ist, um die vorgegebene Genauigkeit zu erreichen.

1. Referenzteile auf die Waage legen und **REF10** oder **REF n** drücken.
2. Wenn das durchschnittliche Stückgewicht nicht ausreicht, um die gewünschte Genauigkeit sicherzustellen, erscheint **Add x PCS**.
3. Angezeigte Stückzahl zusätzlich auflegen.

Die Waage bestimmt dann automatisch das durchschnittliche Stückgewicht mit der erhöhten Referenzstückzahl.



Der weitere Ablauf des Zählvorgangs erfolgt wie oben beschrieben.

3.5 Referenzoptimierung

Je größer die Referenzstückzahl ist, desto genauer bestimmt die Waage daraus die Stückzahl.

3.5.1 Automatische Referenzoptimierung

Im Menü muss dazu `REF.OPT -> AUTO` eingestellt werden. Das Symbol **Auto Opt** erscheint in der Anzeige.

1. Referenzteile auf die Waage legen und  oder  drücken.
2. Weitere Referenzteile, max. die gleiche Anzahl wie bei der ersten Referenzbestimmung, auf die Waage legen.

Die Waage optimiert automatisch das durchschnittliche Stückgewicht mit der größeren Anzahl Referenzteile.

Der weitere Ablauf des Zählvorgangs erfolgt wie oben beschrieben.

Hinweis Die Referenzoptimierung kann mehrmals durchgeführt werden.

3.6 Zählen mit automatischer Referenzermittlung

Voraussetzung

Im Menü ist `A-SMPL ON` eingestellt.

→ Die über der Taste  angezeigte Stückzahl auflegen.

Die Waage ermittelt automatisch das durchschnittliche Stückgewicht und zeigt anschließend die Stückzahl an.

Der weitere Ablauf des Zählvorgangs erfolgt wie oben beschrieben.

3.7 Zählen mit zwei Waagen



Für die Stückzählung kann eine zweite Waage oder Wägebrücke angeschlossen werden, z. B. eine Bodenwaage für die Stückzählung großer Mengen über die optionale analoge Zweitwaagenschnittstelle.

Die notwendigen Einstellungen der Applikations- und Schnittstellenparameter sind in den Abschnitten 4.4.1, 4.6.1 und 4.6.4 beschrieben.

3.7.1 Zählen mit angeschlossener Referenzwaage

Voraussetzung

Die angeschlossene zweite Waage ist als Referenzwaage konfiguriert.

1. Referenzteile auf die angeschlossene Referenzwaage legen und  oder  drücken.

Die Waage bestimmt das durchschnittliche Stückgewicht und wechselt zur Anzeige in Stück (PCS).

2. Zählteile auf die erste Waage legen.

Die Gesamtstückzahl wird angezeigt.

- Hinweis**
- Wenn im Menü `tOTAL-Ct` -> `bULK` eingestellt ist, wird nur die Stückzahl auf der Mengenwaage angezeigt.
 - Wenn im Menü `tOTAL-CT` -> `both` eingestellt ist, wird die Referenzstückzahl zur Anzahl auf der Mengenwaage addiert.

3.7.2 Zählen mit angeschlossener Mengenwaage

Voraussetzung

Die angeschlossene zweite Waage ist als Mengenwaage konfiguriert.

1. Referenzteile auf die erste Waage legen und  oder  drücken.

Die Waage bestimmt das durchschnittliche Stückgewicht und wechselt zur Anzeige in Stück (PCS).

2. Zählteile auf die angeschlossene Mengenwaage legen.

Die Gesamtstückzahl wird angezeigt.



- Hinweis**
- Wenn im Menü `tOTAL-Ct` -> `bULK` eingestellt ist, wird nur die Stückzahl auf der Mengenwaage angezeigt.
 - Wenn im Menü `tOTAL-CT` -> `both` eingestellt ist, wird die Referenzstückzahl zur Anzahl auf der Mengenwaage addiert.

3.7.3 Zählen mit angeschlossener Hilfswaage

Hinweis Diese Konfiguration eignet sich zum Zählen von unterschiedlichsten Teilen. Dabei können z. B. Kleinstteile auf der einen Waage gezählt werden, große Teile auf der anderen.

Voraussetzung

Die angeschlossene zweite Waage ist als Hilfswaage (Auxiliary) konfiguriert. Die Waage wechselt nicht automatisch, sondern erst nach Betätigen der Taste .

1. Geeignete Waage aktivieren.
2. Referenzteile auf diese Waage legen und  oder  drücken.
Die Waage bestimmt das durchschnittliche Stückgewicht und wechselt zur Anzeige in Stück (PCS).
3. Zählteile ebenfalls auf diese Waage legen.
Die Stückzahl wird angezeigt.

4 Einstellungen im Menü

Im Menü lassen sich Geräteeinstellungen ändern und Funktionen aktivieren. Damit ist eine Anpassung an individuelle Wägebedürfnisse möglich.



Das Menü besteht aus 6 Hauptpunkten, die auf mehreren Ebenen weitere Unterpunkte enthalten.

4.1 Bedienung des Menüs

4.1.1 Menü aufrufen und Passwort eingeben



Das Menü unterscheidet 2 Bedien-Levels: Bediener und Supervisor. Das Supervisor-Level kann durch ein Passwort geschützt werden. Bei Auslieferung des Geräts sind beide Levels ohne Passwort zugänglich.

Bedienermenü

1.  drücken und gedrückt halten, bis CODE erscheint.
2.  erneut drücken.

Der Menüpunkt `TERMINL` erscheint. Nur der Unterpunkt `DEVICE` ist zugänglich.

Supervisormenü

1.  drücken und gedrückt halten, bis CODE erscheint.
2. Passwort eingeben und mit  bestätigen.

Der erste Menüpunkt `SCALE` erscheint.



Hinweis

Bei Auslieferung des Geräts ist kein Supervisor-Passwort definiert. Deshalb beim ersten Aufrufen des Menüs Passwortabfrage mit  beantworten.

Wenn nach einigen Sekunden noch kein Passwort eingegeben ist, kehrt die Waage in den Wägemodus zurück.

Not-Passwort für den Supervisor-Zugang zum Menü

Wenn für den Supervisor-Zugang zum Menü ein Passwort vergeben war und Sie dieses vergessen haben, können Sie trotzdem ins Menü gelangen:

→ 3 x  drücken und mit  bestätigen.

4.1.2 Parameter wählen und einstellen

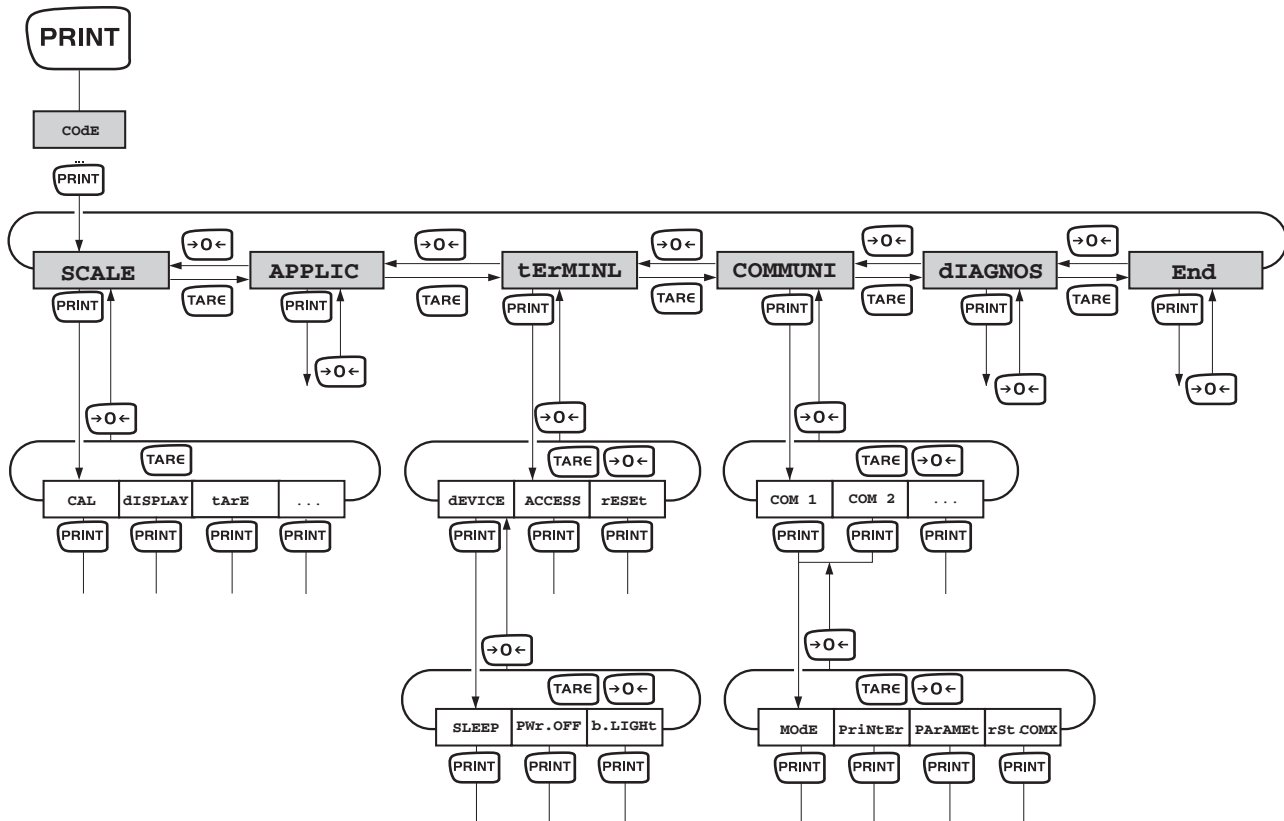

- Blättern auf einer Ebene**
- Vorwärts blättern: **TARE** drücken.
 - Rückwärts blättern: **→0←** drücken.

Menüpunkt aktivieren / Auswahl übernehmen → **PRINT** drücken

- Menü beenden**
1. **ON/OFF** drücken.
Der letzte Menüpunkt End erscheint.
 2. **PRINT** drücken.
Die Abfrage SAVE erscheint.
 3. Abfrage mit **PRINT** bestätigen, um die Einstellungen zu sichern und in den Wägemodus zurückzukehren.
-oder-
→ **TARE** drücken, um ohne Sichern in den Wägemodus zurückzukehren.

4.2 Übersicht

Ebene 1	Ebene 2	Ebene 3	Ebene 4	Ebene 5	Ebene 6	Seite		
SCALE	SCALE1/SCALE2					26		
	CAL					26		
	dISPLAY	UNIt1	g, kg , oz, lb, t				28	
		UNIt2	g , kg, oz, lb, t					
		rESOLU						
		UNt.rOLL	ON, OFF					
	tArE	A-tArE	ON, OFF				28	
		ChAIn.tr	ON , OFF					
		A.CL-tr	ON, OFF					
	ZErO	AZM	OFF; 0.5 d; 1 d; 2 d; 5 d; 10 d				28	
	rEStArt	ON/ OFF					29	
	FILtEr	VibrAt	LOW, Med , HIGH,				29	
		PrOCeSS	UNIVER , dOSING					
StABILI		FASt, StAndrd , PrECISE						
rESEt	SUrE?					29		
APPLIC	COUNT	VAr-SPL	ON, OFF				29	
		SPL-qtY	Sq1 ... Sq5					
		Min.reFW	OFF , 97.5%, 99.0%, 99.5%					
		rEF Opt	OFF , AUtO					
		A-SMPL	ON, OFF					
		A.CL-APW	ON, OFF					
		ACCurCY	ON, OFF					
		tOtAL.Ct	bULK , bOth					
	AVERAGE	OFF , AUtO, MANuAL				30		
	rESEt	SUrE?				30		
tERMINL	dEVICE	SLEEP	OFF , 1 min, 3 min, 5 min				31	
		PWr OFF	YES , NO					
		b.LIGHT	ON, OFF					
	ACCESS	SUPeRVI				31		
	rESEt	SUrE?				31		

Ebene 1	Ebene 2	Ebene 3	Ebene 4	Ebene 5	Ebene 6	Seite
COMMUNI	COM 1/COM 2	MODE	Print			32
			A.Print			
			CONTINU			
			dIALOG			
			CONT.OLd			
			dIAL.OLd			
			dt-b	GrOSS	ON, OFF	
				tArE	ON, OFF	
				nEt	ON, OFF	
			dt-G	GrOSS	ON, OFF	
				tArE	ON, OFF	
				nEt	ON, OFF	
			COnt-Wt			
			COnt-Ct			
			2nd.dISP			
		rEF				
		bULK				
		AuXILIA				
		PrINtEr	tEmPLat	StdArd , tEMPLt1, tEMPLt2		32
			ASCI.Fmt	LINE.FMt	MULTI SINGLE	
				LENGtH	1 ... 100	
				SEPARAt	, ; ...	
				Add LF	0 ... 9	
		PARAMEt	bAUD	300 ... 38400		33
			PARity	7 nonE, 8 nonE, 7 odd, 8 odd, 7 EVEN , 8 EVEN		
			H.SHAKE	NO, XONXOFF , nEt 422, nEt 485		
			NEt.Addr	0 ... 31		
ChECsUM	ON, OFF					
Vcc	ON, OFF					
rSt.COMx	SUrE?			33		

Ebene 1	Ebene 2	Ebene 3	Ebene 4	Ebene 5	Ebene 6	Seite
COMMUNI	OPTION	Eth.NET	IP.AddrS, SUBNET, GATEWAY			33
		USb	USb tEst			33
		diGiTAL	IN 1 ... 4	OFF , ZErO, tArE, Print, rEF 10, rEF n, SCALE, Unit		33
			OUT 1 ... 4	OFF , StAbLE, bEL.Min, AbV.Min, UndErLd, OVERLd, StAr		
	ANALOG	Mode	rEF , bULK, AuXILIA, bYPASS		33	
dEF.PrN	tEMPLt1/ tEMPLt2	LINE 1 ... LINE 20	NOT.USEd , HEAdEr, SCALE.NO, GrOSS, tArE, nEt, APW, rEF Ct, PCS, StArLN, CrLF, F FEEd		35	
DIAGNOS	tEst SC	ExtErN				36
	KboArđ					
	dISPLAY					
	SNr					
	SNr2					
	LiSt					
	LiSt2					
	rESEt.AL	SUrE?				

4.3 Waageneinstellungen (SCALE)

4.3.1 SCALE1/SCALE2 – Waage wählen



Dieser Menüpunkt erscheint nur, wenn eine analoge Zweitwaage oder Wägebrücke angeschlossen ist.

4.3.2 CAL – Kalibrieren (Justieren)

Da der Wert der Erdbeschleunigung nicht an jedem Ort der Erde gleich ist, muss jede Waage – gemäss dem zugrundeliegenden physikalischen Wägeprinzip – am Aufstellort auf die dort herrschende Erdbeschleunigung abgestimmt werden (nur wenn die Waage nicht bereits im Werk auf den Aufstellort justiert wurde). Dieser Justiervorgang, muss bei der ersten Inbetriebnahme, nach jedem Standortwechsel sowie bei Schwankungen der Umgebungstemperatur durchgeführt werden. Um genaue Messwerte zu erhalten, empfiehlt es sich zudem, die Waage auch im Wägebetrieb periodisch zu justieren.

Dieser Menüpunkt ist bei geeichten Waagen ohne internes Justiergewicht nicht verfügbar.

Justieren bei nichteichfähigen Waagen:

CAL	<ol style="list-style-type: none"> 1. Waage entlasten. 2. Menüpunkt CAL mit  aktivieren. Die Waage bestimmt den Nullpunkt, in der Anzeige erscheint -0-. Anschließend blinkt das aufzulegende Justiergewicht in der Anzeige. 3. Ggf. angezeigten Gewichtswert mit  ändern. 4. Justiergewicht auflegen und mit  bestätigen. <p>Die Waage kalibriert mit dem aufgelegten Justiergewicht. Nach Abschluss der Justierung erscheint kurz -done- in der Anzeige, danach kehrt die Waage automatisch in den Wägemodus zurück.</p>
-----	---

Justieren bei eichfähigen Waagen:

- Waage ausschalten.
- Das Bodenblech der Waage durch Lösen der Schrauben (Torx T20) entfernen (detaillierte Beschreibung siehe Kapitel 4 bzw. 5). Wichtig: Um das Bodenblech zu entfernen, muss der Eichkleber auf dem Bodenblech zerstört werden! Nach der Zerstörung des Klebers muss die Waage durch eine autorisierte Stelle neu geeicht und ein neuer Eichkleber angebracht werden, bevor sie wieder als Eichwaage verwendet werden darf!
- Justierschalter (Druckknopf) auf dem Analogprint gedrückt halten (siehe Pfeilmarkierung in nachfolgenden Abbildungen) und gleichzeitig Waage einschalten. Justierschalter gedrückt halten, bis in der Anzeige "SCALE" erscheint.

kleine Bauform

große Bauform

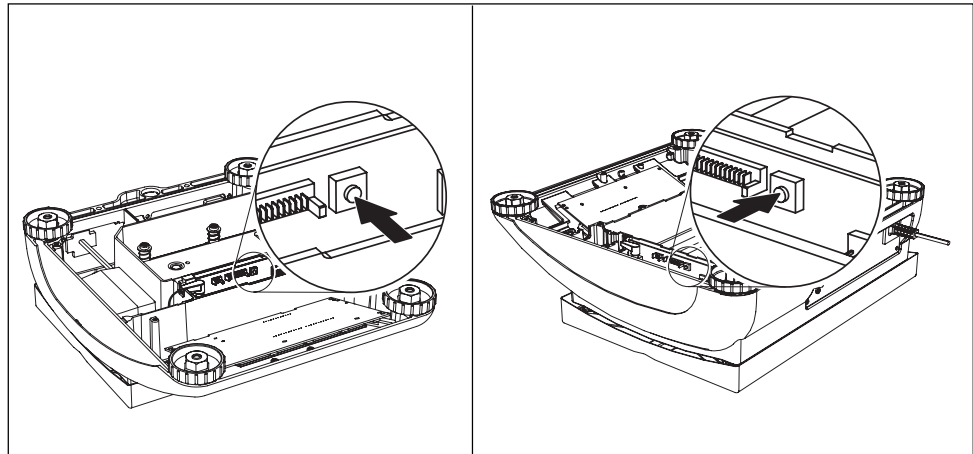

1. Displayanzeige "Scale": **PRINT**-Taste drücken (innerhalb 20s)
2. Displayanzeige "Metrolo": **TARE**-Taste drücken
3. Displayanzeige "Scale1": **PRINT**-Taste drücken
4. Displayanzeige "ramp": **TARE**-Taste drücken
5. Displayanzeige "SNR": **TARE**-Taste drücken
6. Displayanzeige "SCAL.blid": **TARE**-Taste drücken
7. Displayanzeige "GEO" (Justierung mittels Geowert):

In diesem Block können Sie den Geowert einstellen und damit die Waage auch ohne Justiergewichte an die lokalen Schwerkraftverhältnisse anpassen.

Fall a) Sie sind mit den GEO-Werten vertraut. Die Justierung kann in diesem Fall ohne Justiergewicht erfolgen.

Nach Drücken der **PRINT**-Taste wird der aktuelle Geo-Wert angezeigt.

Drücken Sie die Tasten **TARE** oder **→0←**, um den Geowert zu verändern. Bei jedem Tastendruck wird der nächste Wert angezeigt (Einstellbereich 0 -31). Den zutreffenden Wert entnehmen Sie bitte der Geowert-Tabelle Kapitel 7.1.1.

Bestätigen Sie den gewählten Geowert mit der **PRINT**-Taste.

Achtung: Der Geowert darf nach dieser "Justierung mittels Geowert" nicht mehr verändert werden, da die so eingestellten Justierwerte dabei ihre Gültigkeit verlieren.

Fall b) Sie sind mit den GEO-Werten NICHT vertraut. Die Justierung muss in diesem Fall mit Justiergewicht erfolgen (siehe Punkt 9.).

TARE-Taste drücken.

8.Displayanzeige "LIN-CAL":  -Taste drücken**9.Displayanzeige "CAL":**  -Taste drücken

Die Waage bestimmt den Nullpunkt in der Anzeige erscheint -preload-.  -Taste drücken. Anschließend blinkt das aufzulegende Justiergewicht in der Anzeige.

Geg. angezeigten Gewichtswert mit  ändern.

Justiergewicht auflegen und mit  bestätigen.

Die Waage justiert mit dem aufgelegten Justiergewicht. Nach Abschluss der Justierung erscheint kurz -done- in der Anzeige und der nächste Menüpunkt erscheint.

Zurück in den Wägemodus:

 -Taste drücken, in der Anzeige erscheint "END":

 -Taste drücken, um die Änderungen zu speichern. in der Anzeige erscheint "Save".

Mit der  -Taste bestätigen. Anschließend kehrt die Waage in den Wägemodus zurück.

4.3.3 DISPLAY – Wägeeinheit und Anzeigegenauigkeit

UNIT1	Wägeeinheit 1 wählen: g, kg, oz, lb, t
UNIT2	Wägeeinheit 2 wählen: g, kg, oz, lb, t
RESOLU	Ablesbarkeit (Auflösung) wählen, modellabhängig
UNT.ROLL	Wenn UNT.ROLL eingeschaltet ist, kann mit  der Gewichtswert in allen verfügbaren Einheiten und als Stückzahl angezeigt werden.
Bemerkungen	<ul style="list-style-type: none"> • Bei geeichten Waagen werden die Wägeeinheiten oz und lb mit dem Symbol * angezeigt. • Bei geeichten Waagen werden Auflösungen, die von der Waagendefinition abweichen, ohne Wägeeinheit und mit dem Symbol * angezeigt. • Bei Zweibereichs-/Zweiintervall-Waagen sind mit 1<-> 1/2! gekennzeichnete Auflösungen auf 2 Wägebereiche/-intervalle aufgeteilt, z. B. 2 x 3000 d.

4.3.4 TARA – Tara-Funktion

A-tArE	Automatisches Trieren ein-/ausschalten
CHAIIn.tr	Folge-Tara ein-/ausschalten
A.CL-tr	Automatisches Trieren mit automatischem Löschen des Taragewichts beim Entlasten der Waage ein-/ausschalten

4.3.5 ZERO – Automatische Nullnachführung

AZM	Dieser Menüpunkt erscheint nicht bei geeichten Waagen. Automatische Nullnachführung ein-/ausschalten und Nullstellbereich wählen. Mögliche Einstellungen: OFF (ausgeschaltet), 0,5 d; 1 d; 2 d; 5 d; 10 d
------------	---

4.3.6 RESTART – Automatische Speicherung von Nullpunkt und Tarawert

ON/OFF	Wenn die Restart-Funktion eingeschaltet ist, werden der letzte Nullpunkt und Tarawert gespeichert. Nach dem Aus-/Einschalten oder nach einer Stromunterbrechung arbeitet das Gerät mit dem gespeicherten Nullpunkt und Tarawert weiter.
---------------	---

4.3.7 FILTER – Anpassung an die Umgebungsbedingungen und an die Wägeart

VIbrAt LOW MED HIGH	Anpassung an die Umgebungsbedingungen <ul style="list-style-type: none"> • Sehr ruhige und stabile Umgebung. Die Waage arbeitet sehr schnell, ist aber empfindlich gegen äußere Einflüsse. • Normale Umgebung. Die Waage arbeitet mit mittlerer Geschwindigkeit. • Unruhige Umgebung. Die Waage arbeitet langsamer, ist aber unempfindlich gegen äußere Einflüsse.
PrOCeSS UNIVER dOSING	Anpassung an den Wägeprozess <ul style="list-style-type: none"> • Universaleinstellung für alle Wägearten und normale Wägegüter • Dosieren von flüssigen oder pulverförmigen Wägegütern
StAbILI FASt StAndrd PrECISE	Anpassung der Wägeschwindigkeit <ul style="list-style-type: none"> • Die Waage arbeitet sehr schnell. • Die Waage arbeitet mit mittlerer Geschwindigkeit. • Die Waage arbeitet mit größtmöglicher Reproduzierbarkeit. <p>Je langsamer die Waage arbeitet, umso höher ist die Reproduzierbarkeit der Wägeregebnisse.</p>

4.3.8 RESET – Waageneinstellungen auf Werkseinstellungen zurücksetzen

SURe?	Sicherheitsabfrage <ul style="list-style-type: none"> • Mit <input type="button" value="PRINT"/> Waageneinstellungen auf Werkseinstellungen zurücksetzen • Mit <input type="button" value="TARE"/> Waageneinstellungen nicht zurücksetzen
--------------	---

4.4 Applikationseinstellungen (APPLICATION)

4.4.1 COUNT – Einstellungen für die Zählfunktion



VAR-SPL ON OFF	Anpassung der Referenzstückzahl <ul style="list-style-type: none"> • Die Referenzstückzahl kann im Bedienmodus verändert werden • Zählen nur mit den vorgegebenen Referenzstückzahlen
SPL-qtY Sq1 ... Sq5	Referenzstückzahl <ul style="list-style-type: none"> • 5 fixe Referenzstückzahlen vorgeben
Min.refW OFF	Überwachung des Mindestreferenzgewichts <ul style="list-style-type: none"> • Keine Überwachung des Mindestreferenzgewichts

97.5, 99.0, 99.5	<ul style="list-style-type: none"> Überwachung des Mindestreferenzgewichts so, dass eine Zählgenauigkeit von 97.5 %, 99.0 % oder 99.5 % erreicht wird
rEF.OPT OFF AUTO A-SMPL ON OFF	Optimierung des durchschnittlichen Stückgewichts <ul style="list-style-type: none"> Keine Referenzoptimierung Automatische Referenzoptimierung Automatische Ermittlung des durchschnittlichen Stückgewichts <ul style="list-style-type: none"> Nach dem Trieren wird mit dem nächsten aufgelegten Gewicht und der angezeigten Referenzstückzahl das durchschnittliche Stückgewicht bestimmt Keine automatische Ermittlung des durchschnittlichen Stückgewichts
A.CL-APW ON OFF	Automatisches Löschen des durchschnittlichen Stückgewichts <ul style="list-style-type: none"> Wenn die Waage nach einem Zählvorgang entlastet wird, wird automatisch das durchschnittliche Stückgewicht gelöscht. Der nächste Zählvorgang beginnt wieder mit der Bestimmung des durchschnittlichen Stückgewichts. Das durchschnittliche Stückgewicht bleibt erhalten bis zur Bestimmung eines neuen durchschnittlichen Stückgewichts
ACCURCY ON OFF	Anzeigen der Zählgenauigkeit <ul style="list-style-type: none"> Nach Bestimmung des durchschnittlichen Stückgewichts wird die damit erreichbare Zählgenauigkeit kurz im Display angezeigt Keine Anzeige der Zählgenauigkeit
tOtAl.Ct bULK bOth	Stückzählen auf zwei Waagen <ul style="list-style-type: none"> Stückzahl anzeigen nur für die Teile auf der Mengenwaage Stückzahl anzeigen für alle Teile auf Mengen- und Referenzwaage

4.4.2 AVERAGE – Ermittlung des Durchschnittgewichts bei einer nicht stabilen Last

OFF	Durchschnittsgewicht berechnen ausgeschaltet
AUTO	Durchschnittsgewicht berechnen mit automatischem Start des Wägezyklus
MANUAL	Durchschnittsgewicht berechnen mit manuellem Start des Wägezyklus über 

4.4.3 RESET – Applikationseinstellungen auf Werkseinstellungen zurücksetzen





SURE?	Sicherheitsabfrage <ul style="list-style-type: none"> Mit  Applikationseinstellungen auf Werkseinstellungen zurücksetzen Mit  Applikationseinstellungen nicht zurücksetzen
--------------	--

4.5 Terminaleinstellungen (TERMINAL)



4.5.1 DEVICE – Schlafmodus, Energiesparmodus und Anzeigenbeleuchtung

SLEEP	Dieser Menüpunkt erscheint nur bei Geräten im Netzbetrieb. Wenn SLEEP eingeschaltet ist, schaltet das Gerät bei Nichtgebrauch die Anzeige und Beleuchtung nach der eingestellten Zeitspanne aus. Bei einem Tastendruck oder einer Gewichtsveränderung werden Anzeige und Beleuchtung wieder eingeschaltet. Mögliche Einstellungen: OFF (ausgeschaltet), 1 min, 3 min, 5 min
Pwr OFF	Dieser Menüpunkt erscheint nur bei Geräten im Batteriebetrieb. Wenn Pwr OFF eingeschaltet ist, schaltet sich das Gerät bei Nichtgebrauch nach ca. 3 Minuten automatisch ab.
b. LIGHT	Hintergrundbeleuchtung der Anzeige ein-/ausschalten. Bei Waagen mit Akku schaltet sich die Hintergrundbeleuchtung automatisch ab, wenn es 5 Sekunden lang keine Aktion an der Waage gab.
Bemerkung	Dieser Menüpunkt ist auch ohne Supervisor-Passwort zugänglich.

4.5.2 ACCESS – Passwort für Supervisor-Menüzugang

SUPERVI ENTER.C rETYPE.C	Passworteingabe für den Supervisor-Menüzugang Aufforderung, das Passwort einzugeben. → Passwort eingeben und mit  bestätigen. Aufforderung, die Passworteingabe zu wiederholen. → Passwort erneut eingeben und mit  bestätigen.
Bemerkungen	<ul style="list-style-type: none"> Das Passwort kann aus bis zu 4 Zeichen bestehen. Die Taste  darf nicht Bestandteil des Passworts sein, sie wird zur Bestätigung des Passworts benötigt. Die Taste  darf nur in Kombination mit einer weiteren Taste verwendet werden. Wenn Sie einen unzulässigen Code eingeben oder sich bei der Wiederholung vertippen, erscheint in der Anzeige CODE.ERR.

4.5.3 RESET – Terminaleinstellungen auf Werkseinstellungen zurücksetzen

SURE?	Sicherheitsabfrage <ul style="list-style-type: none"> Mit  Terminaleinstellungen auf Werkseinstellung zurücksetzen Mit  Terminaleinstellungen nicht zurücksetzen
--------------	--

4.6 Schnittstellen konfigurieren (COMMUNICATION)

4.6.1 COM1/COM2 -> MODE – Betriebsart der seriellen Schnittstelle

Print	Manuelle Datenausgabe an den Drucker mit 
A.Print	Automatische Ausgabe stillstehender Resultate an den Drucker (z. B. für Serienwägungen)
CONTINU	Fortlaufende Ausgabe aller Gewichtswerte über die Schnittstelle
dIALOG	Bidirektionale Kommunikation über MT-SICS-Befehle, Steuerung der Waage über einen PC
CONT.OLD	Wie CONTINU, siehe oben, aber mit 2 fixen Leerzeichen vor der Einheit (kompatibel mit Spider 1/2/3)
dIAL.OLD	Wie dIALOG, siehe oben, aber mit 2 fixen Leerzeichen vor der Einheit (kompatibel mit Spider 1/2/3)
dt-b GROSS tArE nEt	DigiTOL-kompatibles Format. <ul style="list-style-type: none"> • Übertragung des Bruttogewichts, mit "B" gekennzeichnet • Übertragung des Taragewichts • Übertragung des Nettogewichts
dt-G	Wie dt-b, siehe oben, Bruttogewicht mit "G" gekennzeichnet
Cont-Wt	TOLEDO Continuous Modus
Cont-Ct	TOLEDO Continuous Modus, Übertragung der Stückzahl
2nd.dISP	Zum Anschluss einer Zweitanzeige (aktiviert automatisch die 5-V-Spannungsversorgung auf Pin 9)
rEF	Übertragung der Daten von der Referenzwaage (automatische Umschaltung)
bULK	Übertragung der Daten von der Mengenwaage (automatische Umschaltung)
AuXILIA	Übertragung der Daten von der Referenz- oder Mengenwaage (manuelle Umschaltung)

4.6.2 COM1/COM2 -> PRINTER – Einstellungen für Protokollausdruck

Dieser Menüpunkt erscheint nur, wenn der Modus "Print" oder "A.Print" gewählt ist.



tEmPLat StdArD tEmPLt1 tEmPLt2	Protokollausdruck wählen <ul style="list-style-type: none"> • Standardausdruck • Ausdruck entsprechend Template 1 • Ausdruck entsprechend Template 2
--	--

ASci.FmtT	Formate für den Protokollausdruck wählen
LINE.Fmt	• Zeilenformat: <code>MULTI</code> (mehrzeilig) oder <code>SINGLE</code> (einzeilig)
LENGtH	• Zeilenlänge: 0 ... 100 Zeichen, erscheint nur bei Zeilenformat <code>MULTI</code>
SEPArAt	• Trennzeichen: ; , / \ _ und Leerzeichen, erscheint nur bei Zeilenformat <code>SINGLE</code>
Add LF	• Zeilenvorschub: 0 ... 9

4.6.3 COM1/COM2 -> PARAMET – Kommunikationsparameter

bAuD	Baudrate wählen: 300, 600, 1200, 2400, 4800, 9600, 19200, 38400 baud
PArity	Parität wählen: 7 none, 8 none, 7 odd, 8 odd, 7 even, 8 even
H.SHAKE	Handshake wählen: NO, XONXOFF, nEt 422, nEt 485 (Netzwerkbetrieb nach RS485-Standard über die optionale RS422/RS485-Schnittstelle, nur für COM1)
NET.Addr	Netzadresse zuweisen: 0 ... 31, nur für NET 485
ChECsUM	Checksum-Byte ein-/ausschalten (erscheint nur im TOLEDO Continuous Mode)
Vcc	5-V-Spannung, z. B. für einen Barcodeleser, ein-/ausschalten

4.6.4 COM1/COM2 -> RESET COM1/RESET COM2 – Serielle Schnittstelle auf Werkseinstellungen zurücksetzen

SUrE?	Sicherheitsabfrage <ul style="list-style-type: none"> • Mit  Schnittstelleneinstellungen auf Werkseinstellungen zurücksetzen • Mit  Schnittstelleneinstellungen nicht zurücksetzen
--------------	--

4.6.5 OPTION – Optionen konfigurieren

Wenn keine Option eingebaut oder sie noch nicht konfiguriert ist, erscheint `N.A.` im Display.















EtH.NET	Konfiguration der Ethernet-Schnittstelle
IP.AddrS	• IP-Adresse eingeben
SUBNEt	• Subnet-Adresse eingeben
GAteWAY	• Gateway-Adresse eingeben
USb	nicht dokumentiert
USb TEST	

<p>diGiTAL</p> <p>IN 1 ... 4</p> <p>OFF</p> <p>ZErO</p> <p>tArE</p> <p>Print</p> <p>rEF 10</p> <p>rEF n</p> <p>SCALE</p> <p>Unit</p> <p>OUT 1 ... 4</p> <p>OFF</p> <p>StAbLE</p> <p>bEL.Min</p> <p>AbV.Min</p> <p>UNdErLd</p> <p>OVErLd</p> <p>StAr</p>	<p>nicht dokumentiert</p>
<p>ANALOG</p> <p>Mode</p> <p>rEF</p> <p>bULK</p> <p>AuXILIA</p> <p>BYPASS</p>	<p>Konfiguration der analogen Zweitwaagenschnittstelle</p> <p>Betriebsart der zweiten Waage</p> <ul style="list-style-type: none"> • Zweite Waage nur zur Bestimmung des durchschnittlichen Stückgewichts einsetzbar • Zweite Waage nur als Mengenwaage einsetzbar • Keine Unterscheidung zwischen Referenz- und Mengenwaage, auf der jeweils gewählten Waage stehen alle Funktionen zur Verfügung • Zweitwaagenschnittstelle außer Funktion

4.6.6 DEF.PRN – Templates konfigurieren

tEMPLt1/tEMPLt2	Template1 oder Template 2 wählen
LINE 1 ... 20	Zeile wählen
NOt.USEd	<ul style="list-style-type: none"> • Zeile nicht genutzt
HEAdEr	<ul style="list-style-type: none"> • Zeile als Kopfzeile. Der Inhalt der Kopfzeile muss über einen Schnittstellenbefehl definiert werden, siehe Abschnitt 5.1.
SCALE.NO	<ul style="list-style-type: none"> • Waagennummer
GROSS	<ul style="list-style-type: none"> • Bruttogewicht
tArE	<ul style="list-style-type: none"> • Taragewicht
nEt	<ul style="list-style-type: none"> • Nettogewicht
APW	<ul style="list-style-type: none"> • Durchschnittliches Stückgewicht
rEF Ct	<ul style="list-style-type: none"> • Referenzstückzahl
PCS	<ul style="list-style-type: none"> • Stückzahl
StARLN	<ul style="list-style-type: none"> • Zeile mit ***
CrLF	<ul style="list-style-type: none"> • Zeilenvorschub (Leerzeile)
F FEEd	<ul style="list-style-type: none"> • Seitenvorschub

4.7 Diagnose und Ausdrucken der Menüeinstellungen (DIAGNOS)

tEst SC	Waage testen
Extern	<p>Waage testen mit externem Justiergewicht</p> <ol style="list-style-type: none"> 1. Die Waage prüft den Nullpunkt; in der Anzeige erscheint -0-. Anschließend blinkt das Testgewicht in der Anzeige. 2. Angezeigten Gewichtswert ggf. mit  ändern. 3. Justiergewicht auflegen und mit  bestätigen. 4. Die Waage prüft mit dem aufgelegten Justiergewicht. 5. Nach Abschluss des Tests erscheint kurz die Abweichung zur letzten Kalibrierung in der Anzeige, im Idealfall *d=0.0g, danach wechselt die Waage zum nächsten Menüpunkt KbArD.
KbArD	Tastaturtest
PUSH 1 ... 10	<ul style="list-style-type: none"> • Der Reihe nach zuerst die großen Tasten der unteren Reihe drücken:     • Anschließend die kleineren Tasten der oberen Reihe drücken:       <p>Wenn die Taste funktioniert, wechselt die Waage zur nächsten Taste.</p> <p>Hinweis</p> <p>Sie können den Tastaturtest nicht abbrechen!</p> <p>Wenn Sie den Menüpunkt KbArD ausgewählt haben, müssen Sie sämtliche Tasten drücken.</p>
dISPLAY	Anzeigetest: Die Waage zeigt alle funktionierenden Segmente an.
SNr	Anzeige der Seriennummer
SNr2	Anzeige der Seriennummer von Waage 2. Dieser Menüpunkt erscheint nur, wenn eine analoge Zweitwaage angeschlossen ist.
List	Ausdrucken einer Liste aller Menüeinstellungen
List2	Ausdrucken einer Liste aller Menüeinstellungen der Waage 2. Dieser Menüpunkt erscheint nur, wenn eine analoge Zweitwaage angeschlossen ist.
rESet.AL SUrE?	<p>Rücksetzen aller Menüeinstellungen auf Werkseinstellung</p> <p>Sicherheitsabfrage</p> <ul style="list-style-type: none"> • Mit  alle Menüeinstellungen auf Werkseinstellungen zurücksetzen • Mit  Menüeinstellungen nicht zurücksetzen

5 Schnittstellenbeschreibung

5.1 SICS-Schnittstellenbefehle

Das Terminal unterstützt den Befehlssatz MT-SICS (METTLER TOLEDO **S**tandard **I**nterface **C**ommand **S**et). Mit SICS-Befehlen lässt sich das Terminal von einem PC aus konfigurieren, abfragen und bedienen. SICS-Befehle sind in verschiedene Levels unterteilt.

5.1.1 Verfügbare SICS-Befehle

	Befehl	Bedeutung
LEVEL 0	@	Waage neu starten
	I0	Liste aller verfügbaren SICS-Befehle senden
	I1	SICS-Level und SICS-Versionen senden
	I2	Waagendaten senden
	I3	Waagensoftware-Version senden
	I4	Seriennummer senden
	S	Stabilen Gewichtswert senden
	SI	Gewichtswert sofort senden
	SIR	Gewichtswert sofort senden und wiederholen
	Z	Nullstellen
	ZI	Sofort nullstellen
LEVEL 1	D	Display beschreiben
	DW	Gewichtsanzeige
	K	Tastaturkontrolle
	SR	Stabilen Gewichtswert senden und wiederholen
	T	Tarieren
	TA	Tarawert
	TAC	Tara löschen
	TI	Sofort tarieren
LEVEL 2	C2	Justieren mit externem Justiergewicht
	C3	Justieren mit internem Justiergewicht
	I10	Waagen-ID
	I11	Waagen-Typ
	P100	Ausdruck auf Streifendrucker
	P101	Stabilen Gewichtswert an den Drucker senden
	P102	Gewichtswert sofort an den Drucker senden

	Befehl	Bedeutung
	PWR	Power On/Off
	SIRU	Gewichtswert in der aktuellen Einheit sofort senden und wiederholen
	SIU	Gewichtswert sofort in der aktuellen Einheit senden
	SNR	Stabilen Gewichtswert senden und nach jeder Gewichtsänderung wiederholen
	SNRU	Stabilen Gewichtswert in der aktuellen Einheit senden und nach jeder Gewichtsänderung wiederholen
	SRU	Stabilen Gewichtswert in der aktuellen Einheit senden und wiederholen
	ST	Nach Drücken der Transferaste stabilen Gewichtswert senden
	SU	Stabilen Gewichtswert in der aktuellen Gewichtseinheit senden
	TST2	Testfunktion mit externem Gewicht starten
	TST3	Testfunktion mit internem Gewicht starten
LEVEL 3	PW	Durchschnittliches Stückgewicht
LEVEL SPEZIAL	I31	Header für den Ausdruck
	ICP	Konfiguration des Ausdrucks senden
	LST	Menüeinstellungen senden
	M01	Wägemodus
	M02	Stabilitätseinstellung
	M03	Autozero-Funktion
	M19	Kalbiriergewicht senden
	M21	Gewichtseinheit senden/abfragen
	P	Text drucken
	P130	Gewichtswert, Einheit und Preis
	PCS	Stückzahl
	PRN	Ausdruck auf jeder Druckerschnittstelle
	REF	Durchschnittliches Stückgewicht
	RST	Restart
	SFIR	Gewichtswert sofort senden und schnell wiederholen
	SIH	Gewichtswert sofort in hoher Auflösung senden
	SWU	Gewichtseinheit umschalten
	SX	Stabilen Datensatz senden
	SXI	Datensatz sofort senden
	SXIR	Datensatz sofort senden und wiederholen
	U	Gewichtseinheit umschalten

5.1.2 Voraussetzungen für die Kommunikation zwischen Waage und PC

- Die Waage muss mit einem geeigneten Kabel mit der RS232- oder Ethernet-Schnittstelle eines PCs verbunden sein.
- Die Schnittstelle der Waage muss auf die Betriebsart "Dialog" eingestellt sein, siehe Abschnitt 4.6.1.
- Auf dem PC muss ein Terminalprogramm verfügbar sein, z. B. HyperTerminal.
- Die Kommunikationsparameter Baudrate und Parität müssen im Terminalprogramm und an der Waage auf die gleichen Werte eingestellt sein, siehe Abschnitt 4.6.3.

5.2 TOLEDO Continuous-Mode

5.2.1 TOLEDO Continuous-Befehle

Im TOLEDO Continuous-Mode unterstützt die Waage die folgenden Input-Befehle:

Befehl	Bedeutung
P <CR><LF>	Ausdrucken des aktuellen Resultats
T <CR><LF>	Tarieren der Waage
Z <CR><LF>	Nullstellen der Anzeige
C <CR><LF>	Löschen des aktuellen Werts
Tx.xxx <CR><LF>	Tara festlegen

5.2.2 Ausgabeformat im TOLEDO Continuous-Mode

Gewichtswerte werden im TOLEDO Continuous-Mode immer in folgendem Format übertragen:

1	Status			Feld 1						Feld 2						17	18
	2	3	4	5	6	7	8	9	10	11	12	13	14	15	16		
STX	SWA	SWB	SWC	MSD	-	-	-	-	LSD	MSD	-	-	-	-	LSD	CR	CHK
Feld 1				6 Ziffern für den Gewichtswert, der ohne Komma und Einheit übertragen wird													
Feld 2				6 Ziffern für das Taragewicht, das ohne Komma und Einheit übertragen wird													
STX				ASCII-Zeichen 02 hex, Zeichen für "start of text"													
SWA, SWB, SWC				Statusworte A, B, C, siehe unten													
MSD				Most significant digit													
LSD				Least significant digit													
CR				Carriage Return, ASCII-Zeichen 0D hex													
CHK				Checksum (2-er-Komplement der Binärsumme der 7 unteren Bits aller vorher gesendeten Zeichen, inkl. STX und CR)													

Statuswort A								
Funktion	Auswahl	Status Bit						
		6	5	4	3	2	1	0
Dezimal- position	X00	0	1			0	0	0
	X0					0	0	1
	X					0	1	0
	0.X					0	1	1
	0.0X					1	0	0
	0.00X					1	0	1
	0.000X					1	1	0
	0.0000X					1	1	1
Ziffern- schritt	X1			0	1			
	X2			1	0			
	X5			1	1			

Statuswort B	
Funktion/Wert	Bit
Brutto/Netto: Netto = 1	0
Vorzeichen: Negativ = 1	1
Überlast = 1	2
Bewegung = 1	3
lb/kg: kg = 1	4
1	5
Powerup = 1	6

Statuswort C	
Funktion/Wert	Bit
0	0
0	1
0	2
Druckanfrage = 1	3
Erweitert = 1	4
1	5
Manuell tarieren, nur kg = 1	6

6 Ereignis- und Fehlermeldungen

Fehler	Ursache	Behebung
Anzeige dunkel	<ul style="list-style-type: none"> • Hinterleuchtung zu dunkel eingestellt • Keine Netzspannung • Gerät ausgeschaltet • Netzkabel nicht eingesteckt • Kurzzeitige Störung 	<ul style="list-style-type: none"> → Hinterleuchtung (b. LIGHT) heller einstellen → Netz prüfen → Gerät einschalten → Netzstecker einstecken → Gerät aus- und wieder einschalten
Unterlast L _ _ _ _ J	<ul style="list-style-type: none"> • Lastplatte nicht aufgelegt • Wägebereich unterschritten 	<ul style="list-style-type: none"> → Lastplatte aufbringen → Nullstellen
Überlast r _ _ _ _ 7	<ul style="list-style-type: none"> • Wägebereich überschritten 	<ul style="list-style-type: none"> → Waage entlasten → Vorlast verringern
_ _ _ _ _	<ul style="list-style-type: none"> • Resultat noch nicht stabil 	<ul style="list-style-type: none"> → Ggf. Vibrationsadapter anpassen oder dynamisch wägen
_ _ n 0 _ _	<ul style="list-style-type: none"> • Funktion nicht zulässig 	<ul style="list-style-type: none"> → Waage entlasten und nullstellen
r _ n 0 _ 7 L _ n 0 _ J	<ul style="list-style-type: none"> • Nullstellen nicht möglich bei Über- oder Unterlast 	<ul style="list-style-type: none"> → Waage entlasten
Err 4	<ul style="list-style-type: none"> • Durchschnittliches Stückgewicht zu klein 	<ul style="list-style-type: none"> → Größere Anzahl Referenzteile wählen und auflegen
Err 5	<ul style="list-style-type: none"> • Kein gültiger Wert von der Referenzwaage 	<ul style="list-style-type: none"> → Kabelverbindung zwischen den Geräten prüfen → Schnittstelleneinstellungen prüfen
Err 6	<ul style="list-style-type: none"> • Keine Kalibrierung 	<ul style="list-style-type: none"> → Netzstecker aus- und wieder einstecken; bei Batteriebetrieb Gerät aus- und einschalten → Waage kalibrieren → Mit Händler Kontakt aufnehmen
Err 7	<ul style="list-style-type: none"> • Durchschnittliches Stückgewicht zu klein 	<ul style="list-style-type: none"> → Mit diesem durchschnittlichen Stückgewicht ist auf dieser Waage kein Zählen möglich

Fehler	Ursache	Behebung
Err 9	<ul style="list-style-type: none"> • Unstabiler Gewichtswert bei der Referenzbildung 	<ul style="list-style-type: none"> → Für ruhige Umgebung sorgen → Sicherstellen, dass die Waagschale frei beweglich ist → Vibrationsadapter anpassen
Err 17	<ul style="list-style-type: none"> • Ausdruck noch nicht beendet 	<ul style="list-style-type: none"> → Ausdruck beenden. → Gewünschte Aktion wiederholen.
Err 18	<ul style="list-style-type: none"> • Umschalten der Wägeeinheit unzulässig beim dynamischen Wägen 	<ul style="list-style-type: none"> → Dynamisches Wägen beenden → Wägeeinheit umschalten
Err 53	<ul style="list-style-type: none"> • EAROM Prüfsummenfehler 	<ul style="list-style-type: none"> → Netzstecker aus- und wieder einstecken; bei Batteriebetrieb Gerät aus- und einschalten → Mit Händler Kontakt aufnehmen
Gewichtsanzeige unstabil	<ul style="list-style-type: none"> • Unruhiger Aufstellplatz • Zugluft • Unruhiges Wägegut • Berührung zwischen Lastplatte und/oder Wägegut und Umgebung • Netzstörung 	<ul style="list-style-type: none"> → Vibrationsadapter anpassen → Zugluft vermeiden → Dynamisch wägen → Berührung beseitigen → Netz prüfen
Falsche Gewichtsanzeige	<ul style="list-style-type: none"> • Falsche Nullstellung • Falscher Tarawert • Berührung zwischen Lastplatte und/oder Wägegut und Umgebung • Waage steht schräg 	<ul style="list-style-type: none"> → Waage entlasten, nullstellen und Wägung wiederholen → Tara löschen → Berührung beseitigen → Waage nivellieren

7 Technische Daten und Zubehör

7.1 Technische Daten

7.1.1 Allgemeine Daten

ITS	
Applikationen	<ul style="list-style-type: none"> • Wägen • Dynamisches Wägen • Zählen mit fixer oder variabler Referenzstückzahl • Zählen mit Referenz- und Mengenwaage
Einstellungen	<ul style="list-style-type: none"> • Auflösung wählbar • Wägeeinheit wählbar: g, kg, oz, lb, t • Tarierfunktion: manuell, automatisch, Folge-Tara • Automatische Nullnachführung beim Einschalten und im Betrieb • Filter zur Anpassung an die Umgebungsbedingungen (Vibrationsadapter) • Filter zur Anpassung an die Wägeart, z. B. Dosieren (Wägeprozessadapter) • Abschaltfunktion, Schlafmodus für netzbetriebene Geräte; Energiesparmodus für Akkubetrieb • Anzeigenbeleuchtung • Add-Mode zur Bestimmung des Stückgewichts beim Zählen • Referenzoptimierung • Grafische Anzeige des Wägebereichs
Anzeige	<ul style="list-style-type: none"> • LCD Flüssigkristallanzeige, Ziffernhöhe 16 mm, hinterleuchtet
Tastatur	<ul style="list-style-type: none"> • Druckpunkt-Folientastatur • Kratzfeste Beschriftung
Gehäuse	<ul style="list-style-type: none"> • Aluminium-Druckguss • Abmessungen siehe Seite 45
Schutzart (IEC 529, DIN 40050, EN 60529)	<ul style="list-style-type: none"> • IP65 (nicht bei Ethernet-Schnittstelle)
Auflösung der analogen Zweitwaagenschnittstelle	<ul style="list-style-type: none"> • 300000 Punkte in nicht-eichfähiger Konfiguration • 7000 Punkte in eichfähiger Konfiguration
Versorgung der Wägezelle	<ul style="list-style-type: none"> • 8.2 V

7.1.2 Abmessungen

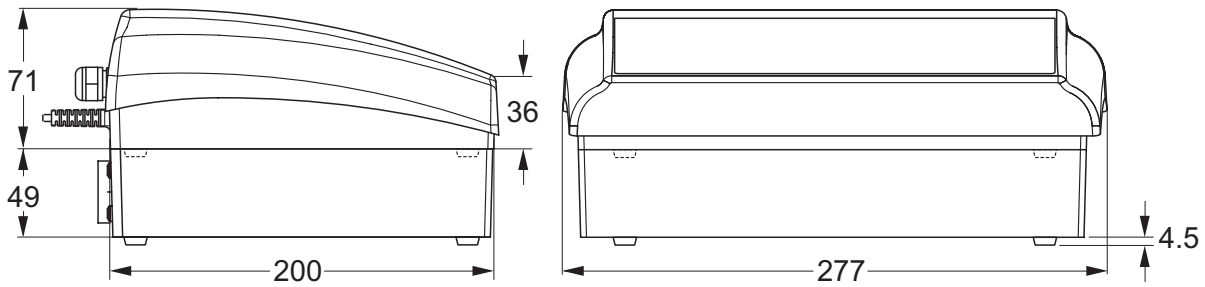

Maße in mm

7.1.3 Nettogewichte

	ohne Akku	mit OptionPac (inkl. Batterie)
ITS	2.4 kg	4.4 kg

7.1.4 Schnittstellenanschlüsse

Die Wägeterminals können mit maximal 2 Schnittstellen ausgerüstet sein. Folgende Kombinationen sind möglich:

COM1	COM2
RS232	–
RS232	RS232
RS232	Ethernet
RS232	Digital I/O
RS232	Analoge Zweitwaagenschnittstelle

7.1.5 Belegung der Schnittstellenanschlüsse

Pin	RS232 (COM1/COM2)	Digital I/O (COM2)	Analoge Waagenschnittstelle
1	–	GND	+ Excitation (+8.2 VDC)
2	TxD1/2	OUT0	+ Sense
3	RxD1/2	OUT1	Schirm
4	–	OUT2	– Sense
5	GND	OUT3	– Excitation (GND)
6	–	INO	–

Pin	RS232 (COM1/ COM2)	Digital I/O (COM2)	Analoge Waagenschnittstelle
7	–	IN1	+ Signal
8	–	IN2	– Signal
9	VCC	IN3	–

8 Anhang

8.1 Geo-Tabellen

Der Geo-Wert gibt bei vom Hersteller geeichten Waagen an, für welches Land oder für welche geografische Zone die Waage geeicht ist. Der in der Waage eingestellte Geo-Wert (z. B. "Geo 18") wird kurz nach dem Einschalten angezeigt oder ist auf einem Etikett angegeben.

Die Tabelle **GEO-WERTE 3000e** enthält die Geo-Werte für die europäischen Länder.

Die Tabelle **GEO-WERTE 6000e/7500e** enthält die Geo-Werte für die verschiedenen Gravitationszonen.

8.1.1 GEO-WERTE 3000e, OIML Klasse III (Europa)

Geografische Breite	Geo-Wert	Land
49°30' – 51°30'	21	Belgien
41°41' – 44°13'	16	Bulgarien
54°34' – 57°45'	23	Dänemark
47°00' – 55°00'	20	Deutschland
57°30' – 59°40'	24	Estland
59°43' – 64°00'	25*	Finnland
64°00' – 70°05'	26	
41°20' – 45°00'	17	Frankreich
45°00' – 51°00'	19*	
34°48' – 41°45'	15	Griechenland
49°00' – 55°00'	21*	Großbritannien
55°00' – 62°00'	23	
51°05' – 55°05'	22	Irland
63°17' – 67°09'	26	Island
35°47' – 47°05'	17	Italien
42°24' – 46°32'	18	Kroatien
55°30' – 58°04'	23	Lettland
47°03' – 47°14'	18	Liechtenstein
53°54' – 56°24'	22	Litauen
49°27' – 50°11'	20	Luxemburg
50°46' – 53°32'	21	Niederlande
57°57' – 64°00'	24*	Norwegen
64°00' – 71°11'	26	

Geografische Breite	Geo-Wert	Land
46°22' – 49°01'	18	Österreich
49°00' – 54°30'	21	Polen
36°58' – 42°10'	15	Portugal
43°37' – 48°15'	18	Rumänien
55°20' – 62°00'	24*	Schweden
62°00' – 69°04'	26	
45°49' – 47°49'	18	Schweiz
47°44' – 49°46'	19	Slowakische Republik
45°26' – 46°35'	18	Slowenien
36°00' – 43°47'	15	Spanien
48°34' – 51°03'	20	Tschechien
35°51' – 42°06'	16	Türkei
45°45' – 48°35'	19	Ungarn

* Werkseinstellung

8.1.2 GEO-WERTE 6000e/7500e, OIML Klasse III (Höhe ≤ 1000 m)

Geografische Breite	Geo-Wert
00°00' – 12°44'	5
05°46' – 17°10'	6
12°44' – 20°45'	7
17°10' – 23°54'	8
20°45' – 26°45'	9
23°54' – 29°25'	10
26°45' – 31°56'	11
29°25' – 34°21'	12
31°56' – 36°41'	13
34°21' – 38°58'	14
36°41' – 41°12'	15
38°58' – 43°26'	16
41°12' – 45°38'	17
43°26' – 47°51'	18
45°38' – 50°06'	19
47°51' – 52°22'	20
50°06' – 54°41'	21
52°22' – 57°04'	22
54°41' – 59°32'	23
57°04' – 62°09'	24
59°32' – 64°55'	25
62°09' – 67°57'	26
64°55' – 71°21'	27
67°57' – 75°24'	28
71°21' – 80°56'	29
75°24' – 90°00'	30

8.2 Musterprotokolle

Wägung mit Tara

G	0.1085 kg
T	0.0145 kg
N	0.0940 kg

Dynamische Wägung

Dyn WT	43.52 kg
T	3.78 kg

Ausdruck mit Header

KERN & Sohn GmbH
www.kern-sohn.com

G **0.1085 kg**
T **0.0145 kg**
N **0.0940 kg**

G = Bruttogewicht N = Nettogewicht T = Tara Dyn WT = dynamisch ermitteltes Gewicht

Protokoll der Waageneinstellungen (Menüpunkt List, siehe Seite 36)

<pre>SOFTWARE VER 16-1-1.04 SCALE ----- METROLO :NO APPr SNR :0000000 Scale Build SCAL.TYP :SINGLE.R BAS.UNIT :g SCL.CAP :6100.00 RESOL. :0.01 g GEO :19 DISPLAY UNIT1 :g UNIT2 :kg RESOLU :0.01 g UNt.rOLL :OFF tArE A-TArE :OFF CHAIIn.tr :ON A.CL-tr :OFF PB.TArE :ON ZERO Z-CAPT : -2 18 AZM :0.5 d RESTART :OFF FILTER VIBRAT :MED PROCESS :UNIVER StABILI :StAnDrD Min.WEiG SEt.VAL :0.000 g ONOFF :OFF</pre>	<pre>APPLICATION ----- COUNT Var-SPL Spl-Qty SQ1 :5 SQ2 :10 SQ3 :25 SQ4 :50 SQ5 :100 Min.RefW :99 REF OPT :OFF A-SMPL :ON A.CL-APW :OFF ACCurCy :ON tOtAL.Ct :BULK DYNAMIC :OFF TERMINAL ----- DEVICE SLEEP :OFF B.LIGHT :ON</pre>	<pre>COMMUNICATION ----- COM 1 MODE 1:Print PrintEr tEmPLat 1:StdArd ASCI.Fmt LINE.FMT1:MULTI LENGtH 1:24 ADD LF 1:0 PARAMET BAUD 1:2400 PARiTY 1:8 odd H.SHAKE 1:XONXOFF ChECsum 1:OFF Vcc 1:OFF COM 2 MODE 2:DIALOG PARAMET BAUD 2:9600 PARiTY 2:8 nonE H.SHAKE 2:XONXOFF ChECsum 2:OFF Vcc 2:OFF OPTION EtH.NET :N.A. USB :N.A. ANALOG :N.A. DiGiTAL :N.A. DEF.PrN tEmPLt1 tEmPLt2</pre>
--	--	--



KERN & Sohn GmbH
D-72322 Balingen-Frommern
Postfach 4052
E-Mail: info@kern-sohn.de

Tel: 0049-[0]7433-9933-0
Fax: 0049-[0]7433-9933-149
Internet: www.kern-sohn.de

Konformitätserklärung

EC-Konformitätserklärung

EC-Declaration of -Conformity

EC- Déclaration de conformité

EC-Declaración de Conformidad

EC-Dichiarazione di conformità

EC-Conformiteitverklaring

EC- Declaração de conformidade

EC- Prohlášení o shode

EC-Deklaracja zgodności

EC-Заявление о соответствии

D	Konformitäts- erklärung	Wir erklären hiermit, dass das Produkt, auf das sich diese Erklärung bezieht, mit den nachstehenden Normen übereinstimmt.
GB	Declaration of conformity	We hereby declare that the product to which this declaration refers conforms with the following standards.
CZ	Prohlášení o shode	Tímto prohlašujeme, že výrobek, kterého se toto prohlášení týká, je v souladu s níže uvedenými normami.
E	Declaración de conformidad	Manifetamos en la presente que el producto al que se refiere esta declaración está de acuerdo con las normas siguientes.
F	Déclaration de conformité	Nous déclarons avec cela responsabilité que le produit, auquel se rapporte la présente déclaration, est conforme aux normes citées ci-après.
I	Dichiarazione di conformità	Dichiariamo con ciò che il prodotto al quale la presente dichiarazione si riferisce è conforme alle norme di seguito citate.
NL	Conformiteit- verklaring	Wij verklaren hiermede dat het product, waarop deze verklaring betrekking heeft, met de hierna vermelde normen overeenstemt.
P	Declaração de conformidade	Declaramos por meio da presente que o produto no qual se refere esta declaração, corresponde às normas seguintes.
PL	Deklaracja zgodności	Niniejszym oświadczamy, że produkt, którego niniejsze oświadczenie dotyczy, jest zgodny z poniższymi normami.
RUS	Заявление о соответствии	Мы заявляем, что продукт, к которому относится данная декларация, соответствует перечисленным ниже нормам.

Scale Series: BTBP/BTSP/BTTP/ITB/ITS/ITT
Plattform line: TP
Terminals: KMB-TM, KMS-TM, KMT-TM

Mark applied	EU Directive	Standards	Approval/ Test-certificate N°
CE	73/23/EEC 93/68/EEC Low Voltage	EN61010-1	
CE	89/336/EEC 93/68/EEC 92/31/EEC EMC	EN61326-1 EN61000-3-2 EN61000-6-1 0,5µV/e (3V/m) EN61000-6-2 1,3µV/e (10V/m)	
CE year 0103 M	90/384/EEC 93/68/EEC Non automatic weighing Instruments 1), 2), 3)	EN45501 1), 2), 3)	T6189 1), 2) TC7089 1), 2)











Scale Series: BTEP

Mark applied	EU Directive	Standards	Approval/ Test- certificate N°
CE	73/23/EEC 93/68/EEC Low Voltage	EN60950-1	
CE	89/336/EEC 93/68/EEC 92/31/EEC EMC	EN61326-1 KI.B EN61000-3-2 EN61000-3-3	
CE year 0103 M	90/384/EEC 93/68/EEC Non automatic weighing instruments 1)	EN45501 1)	T7092 1) TC7091 1)

- 1) gilt nur für geeichte Waagen
valable uniquement pour les balances vérifiées
la dichiarazione vale solo per le bilance omologate
vale só para balanças com aferição
dotyczy tylko wag legalizowanych
- 2) nur gültig für KMB-TM/KMS-TM/KMT-TM Terminals in
Verbindung mit zugelassenen Lastzellen
valable uniquement pour les terminaux KMB-TM/KMS-
TM/KMT-TM en liaison avec des cellules de charge
homologuées
valido solo per terminali KMB-TM/KMS-TM/KMT-TM in
collegamento con celle di carico approvate
só válido para os terminais KMB-TM/KMS-TM/KMT-TM
em união com as células de carga admissíveis
ważny tylko dla terminali KMB-TM/KMS-TM/KMT-TM w
połączeniu z dopuszczalnymi ogniwami obciążnikowymi
- 3) nur gültig für TP Wägebrücken in Verbindung mit einem
zugelassenen Waagenterminal
valable uniquement pour les plates-formes TP en
liaison avec un terminal de pesée homologué
valido solo per basamenti TP in collegamento con un
terminale di pesata approvato

applies only to certified balances
só aplicable a balanzas verificadas
Geldt uitsluitend voor geijkte weegschalen
platí jen pro seřchované váhy
действует только для поверенных весов
valid only for KMB-TM/KMS-TM/KMT-TM terminals
in connection with approved load cells
só válido para terminales KMB-TM/KMS-TM/KMT-
TM en combinación con células de carga aprobadas

uitsluitend geldig voor KMB-TM/KMS-TM/KMT-TM
terminals in verbinding met toegestane drukdozen
platí pouze pro terminály KMB-TM/KMS-TM/KMT-
TM ve spojitosti s přípustnými zátěžovými buňkami.
действительно только для терминалов KMB-
TM/KMS-TM/KMT-TM, связанных с допущенными
грузовыми ячейками
valid only for TP weighing platforms in connection
with an approved weighing indicator
só válido para plataformas de pesaje TP en
combinación con un terminal de balanza aprobado

English	Important notice for verified weighing instruments
	Weighing instruments verified at the place of manufacture bear the preceding mark on the packing label and a green M-sticker on the descriptive plate. They may be set to work immediately.
	Weighing instruments which are verified in two steps has no green "M" on the descriptive plate, bear the aforementioned identification on the packing label. The second step of the verification must be carried out by the W&M authorities
The first step of the verification has been carried out in the manufacturing company. It comprises all tests according EN45501-8.2.2. In regards to scales with analogue connection to the weighing-platform, a weighing test according to EN45501-3.5.3.3 must be carried out additionally. This test is not necessary if the terminal bears the serial-number of the weighing-platform.	
Deutsch	Wichtiger Vermerk für geeichte Waagen in EU-Ländern
	Werksg geeichte Waagen tragen vorstehendes Kennzeichen auf dem Packetikett und eine grünen M-Kleber. auf dem Eichschild. Sie dürfen sofort in Betrieb genommen werden.
	Waagen die in zwei Schritten geeicht werden und kein grünes "M" auf dem Eichschild haben, tragen vorstehendes Kennzeichen auf dem Packetikett. Der zweite Schritt der Eichung ist durch den Eichbeamten durchzuführen.
Der erste Schritt der Eichung wurde im Herstellerwerk durchgeführt. Er umfaßt alle Prüfungen gemäß EN45501-8.2.2. Bei Waagen mit analogen Wägebrückenanschluss muß zusätzlich die Richtigkeit gemäß EN45501-3.5.3.3 geprüft werden. Diese Prüfung ist nicht notwendig, wenn das Terminal die Serien-Nr. der Wägebrücke trägt.	
Français	Remarque Importante pour les Instruments de pesage vérifiées dans les pays membre de l'Union Européenne
	Les instruments de pesage vérifiés en usine sont identifiés par un M sur leur emballage et par un sticker M vert sur la plaque d'identification. Ils peuvent être utilisés après leur installation.
	Les instruments de pesage vérifiés en deux étapes portent l'identification M barré sur leur emballage. La seconde étape de la vérification doit être effectuée par l'assistant technique de l'administration des poids et mesures.
La première étape de la vérification a été effectuée en usine. Cela comprend tous les essais suivant la norme EN45501-8.2.2. Pour les instruments de pesage avec une connexion analogique à la plate-forme de pesage, un essai de pesage suivant la norme EN45501-3.5.3.3 doit être effectué en plus. Cela n'est pas nécessaire si le terminal porte le numéro de la plate-forme de pesage.	
Español	Nota importante para balanzas verificadas en países de la UE
	Las balanzas verificadas en origen llevan esta indicación en la etiqueta del embalaje y con la etiqueta M sobre fondo verde en la placa de características pueden ser utilizadas inmediatamente.
	Balanzas cuya verificación se realiza en dos fases llevan esta indicación en la etiqueta del embalaje. La segunda fase de la verificación debe ser realizada por el asistente técnico de la oficina de contraste.
La primera fase de la verificación ha sido realizada en origen. Incluye todos los ensayos según la norma EN45501-8.2.2. Para las básculas con plataforma de pesaje con salida analógica debe realizarse además el ensayo según EN45501-3.5.3.3. Este ensayo no es necesario si el terminal lleva el número de la plataforma de pesaje.	
Italiano	Nota Importante per le bilance approvate nei paesi UE
	Le bilance verificate in fabbrica portano questo contrassegno sull'etichetta dell'imballo e con il sigillo M su sfondo verde sulla targhetta metrologica possono essere messe in uso immediatamente.
	Le bilance che vengono verificate in due fasi, portano questo contrassegno sull'etichetta dell'imballo. La seconda fase della verifica deve essere eseguita dal servizio assistenza tecnica dell'ufficio di pesi e misure.
La prima fase della verifica è stata eseguita dal produttore e comprende tutte le prove previste dalla norma di riferimento EN45501-8.22. Riguardo le bilance con connessione analogica a piattaforma di pesata, una ulteriore prova deve essere eseguita in accordo alla norma EN45501-3.5.3.3. Questa prova non è necessaria se il terminale porta il numero di serie della piattaforma.	

Netherlands	Belangrijke aanmerking voor geijkte weegschalen in EG-landen
	In de fabriek geijkte weegschalen dragen dit kenteken op het emballage-etiket en een groene M-sticker op het ijklabel. Deze kunnen meteen in gebruik genomen worden.
	Bij weegschalen die in twee stappen geijkt moeten worden en geen groene "M" op het ijklabel hebben, staat dit kenteken op het emballage-etiket. De tweede stap van de ijking moet door het ijkwezen uitgevoerd worden.
De eerste stap van de ijking werd in de fabriek uitgevoerd. Deze stap omvat alle tests overeenkomstig EN45501-8.2.2. Bij weegschalen met een analoge weegbruggenaansluiting moet aanvullend de nauwkeurigheid overeenkomstig EN45501-3.5.3.3 getest worden. Deze controle is niet nodig als de terminal het serienummer van de weegbrug heeft.	
Português	Nota importante para as balanças aferidas em países EU
	As balanças aferidas pela fábrica levam o cartaz identificador sobre a etiqueta de pacote e um adesivo M verde sobre a placa de aferição. Têm que colocar-se em funcionamento sem demora.
	As balanças que foram aferidas em dois passos e que não tenham um "M" verde sobre a placa de aferição, têm o rótulo antecedente na etiqueta de pacote. O segundo passo da aferição tem que ser feito por um empregado público de aferição.
A primeira fase da aferição foi feita na fábrica do produtor. Abarca todas as homologações segundo EN45501-8.2.2. Nas balanças com uma conexão analógica da ponte de pesagem, há que controlar também a exactidão segundo EN45501-3.5.3.3. Esta inspecção não é necessária se o terminal leva o número de série da ponte de pesagem.	
Česky	Důležitý pokyn pro cejchované váhy v zemích EU
	Váhy ocejchované ve výrobním závodě jsou opatřeny výše uvedenou značkou na etiketě balení a zelenou nálepkou M na cejchovacím štítku. Takže se mohou okamžitě uvést do provozu.
	Váhy se cejchují ve dvou etapách, a jestliže nemají zelené M na cejchovacím štítku, mají na etiketě balení výše uvedenou značku. Druhou etapu cejchování provádí cejchovní úřad.
První fáze cejchování byla provedena ve výrobním závodě. Zahnuje všechny testy podle EN45501-8.2.2. V případě vah s analogovým připojením vážního můstku se musí navíc zkontrolovat správnost podle EN45501-3.5.3.3. Tato kontrola není potřebná, jestliže je na terminálu výrobní číslo vážního můstku.	
Polski	Adnotacje dotyczące legalizowanych wag w państwach UE
	Legalizowane u producenta wagi mają wystające oznaczenie na opakowaniu i zieloną nalepkę M na znaku legalizacji. Takie wagi można natychmiast eksploatować.
	Wagi, które są legalizowane w dwóch etapach i nie mają zielonego „M” na znaku legalizacji, mają wystające oznaczenie na etykietce opakowania. Drugi etap legalizowania musi przeprowadzić pracownik urzędu miar i wag.
Pierwszy etap legalizowania przeprowadzono w zakładzie producenta. Obejmuje wszystkie kontrole według EN45501-8.2.2. W przypadku wag z analogowym złączem pomostu wagi należy dodatkowo skontrolować poprawność zgodnie z EN45501-3.5.3.3. Taka kontrola nie jest konieczna, gdy terminal posiada numer seryjny pomostu wagi.	
Русски	Примечание для поверенных весов в странах ЕЭС
	Поверенные на заводе весы помечаются вышеуказанным символом на упаковочной этикетке и зеленой наклейкой "М" на табличке поверки. Они могут немедленно приниматься в эксплуатацию.
	Весы, которые поверяются в два этапа и не имеют зеленой наклейки "М" на табличке поверки, помечаются вышеуказанным символом на упаковочной этикетке. Второй этап поверки должен производиться поверочным ведомством.
Первый шаг поверки был выполнен на заводе-изготовителе. Он включает все проверки согласно EN45501-8.2.2. У весов с аналоговым подключением грузоприемного устройства необходимо дополнительно проверить правильность согласно EN45501-3.5.3.3. Эта проверка не нужна, если терминал имеет серийный номер грузоприемного устройства.	

Date: 27.02.2007

Signature: 

Gottl. KERN & Sohn GmbH
Management

Gottl. KERN & Sohn GmbH, Ziegelei 1, D-72336 Balingen, Tel. +49-[0]7433/9933-0, Fax +49-[0]7433/9933-149

Notice

Certified balances and balances used for legal applications have the EU type approval. The year of the initial verification is shown next to the CE mark. Such balances are verified in the factory and carry the „M“ mark on the actual balance and the packaging. The year of initial verification is shown next to the CE mark. The GEO value of verified balances explains for which location of use the balance has been verified. This GEO value is shown on the balance itself and on the packing. Further details see GEO value table.

Hinweise

Für geeichte/eichpflichtige Waagen liegt eine EU Bauartzulassung vor. Das Jahr der ersten Eichung ist neben dem CE Zeichen aufgeführt. Solche Waagen sind ab Werk geeicht und tragen die Kennzeichnung „M“ auf dem Gerät selbst und auf der Verpackung. Der GEO-Wert gibt bei vom Hersteller geeichten Waagen an, für welchen Aufstellungsort die Waage geeicht ist. Dieser GEO-Wert befindet sich auf der Waage sowie der Verpackung. Genaueres ist der GEO-Wert-Tabelle zu entnehmen.

Remarques

Les balances vérifiées/admissibles à la vérification font l'objet d'une approbation de modèle UE. L'année de la vérification primitive est indiqués à côté de la marque CE. Ces balances sont vérifiées d'origine et portent la marque „M“ sur l'appareil lui-même et sur l'emballage. Le valeur GEO indique le lieu d'utilisation pour lequel la balance été vérifiée. Ce valeur GEO se trouve sur la balance ainsi que sur l'emballage. Veuillez trouver plus de détails dans le tableau GEO.

Notas

Las balanzas verificadas/verificables cuentan con una aprobación de modelo UE. El año de la primera verificación está indicado al lado del distintivo CE. Estas balanzas son verificadas en fábrica y llevan la designación „M“ sobre el propio aparato y sobre el embalaje. El valor GEO indica el lugar de ubicación por lo cual la balanza está verificado. El valor se encuentra sobre la balanza así como sobre el embalaje. Por favor tomen demás detalles de la tabla GEO.

Avvertenza

Per le bilance approvate esiste un'approvazione CE del tipo. L'anno della prima verifica è indicato a fianco della marcatura CE. I tipi marcati con un contrassegno „M“ su sfondo verde possono essere impiegati da subito. Il coefficiente GEO di bilance omologate indica per quale luogo la bilancia è stata omologata. Questo coefficiente GEO si trova sulla bilancia e sull'imballo. Ulteriori informazioni vedi tabella coefficiente GEO

Opmerkingen

Voor geijkte weegschalen/weegschalen, die verplicht geijkt moeten worden, ligt er een EG-modelgoedkeuring ter inzage. Het jaar van de eerste ijking werd naast het EG-conformiteitsteken vermeld. Dergelijke weegschalen werden in de fabriek geijkt en dragen het identificatielabel „M“ op het apparaat zelf en op de verpakking. De GEO-waarde geeft bij door de fabrikant geijkte weegschalen aan, voor welke plaats van opstelling de weegschaal geijkt is. Deze GEO-waarde bevindt zich op de weegschaal en ook op de verpakking. Meer details kan er uit de tabel met de GEO-waarde afgeleid worden.

Instruções

Para as balanças aferidas / obrigadas à aferição existe uma homologação de tipo construtivo da EU. O ano da primeira aferição fica ao lado do simbolo CE. Tais balanças foram aferidas na fábrica e levam o rótulo „M“ no mesmo aparelho e na embalagem. O valor GEO indica nas balanças aferidas pelo produtor para qual lugar de colocação a balança foi aferida. Este valor GEO encontra-se na balança assim como na embalagem. Mais pormenores podem ver-se na tabela dos valores GEO.

Poznámky

Pro ocejchované a cejchování podléhající váhy existuje povolení EU podle typu konstrukce. Rok prvního cejchování se uvádí vedle značky CE. Takové váhy se cejchují ve výrobním závodě, a jsou označeny znakem „M“ na vlastním přístroji, i na obalu. Hodnota GEO udává u výrobcem cejchovaných vah, pro jaké místo instalace je váha ocejchována. Tato hodnota GEO se nachází na váze, jakož i na obalu. Přesnější je odečíst hodnotu GEO z tabulky.

Wskazówki

Dla wag legalizowanych/podlegających obowiązkowi legalizowania istnieje dokument dopuszczenia rodzaju konstrukcji UE. Rok pierwszej legalizacji jest podany obok znaku CE. Takie wagi są legalizowane w zakładzie producenta i mają oznaczenie „M” na sobie i na opakowaniu. W przypadku wag legalizowanych u producenta wartość geograficzna podaje, dla jakich miejsc ustawienia waga została legalizowana. Ta wartość geograficzna znajduje się zarówno na wadze jak i na opakowaniu. Dokładne informacje znajdują się w tabeli wartości geograficznych.

Указания

Калиброванные/подлежащие поверке весы получают допуск на конструкцию ЕС. Год первой поверки приведен рядом с символом CE. Такие весы поверены на заводе и имеют маркировку „M” на самом устройстве и на упаковке. Значение GEO на откалиброванных изготовителем весах указывает, для какого места установки произведена калибровка весов. Это значение GEO находится на весах и на упаковке. Более подробная информация содержится в таблице значений GEO

GEO-WERT-Tabelle / GEO-value table

geographische Breite /geo- graphical latitude				Höhe über Meer in Metern / altitude					
				0-650	650-1300	1300-1950	1950-2600	2600-3250	
0°	0'	-	9°	52'	4 / 5	3 / 4	2 / 3	1 / 2	0 / 1
9°	52'	-	15°	6'	5 / 6	4 / 5	3 / 4	2 / 3	1 / 2
15°	6'	-	19°	2'	6 / 7	5 / 6	4 / 5	3 / 4	2 / 3
19°	2'	-	22°	22'	7 / 8	6 / 7	5 / 6	4 / 5	3 / 4
22°	22'	-	25°	21'	8 / 9	7 / 8	6 / 7	5 / 6	4 / 5
25°	21'	-	28°	6'	9 / 10	8 / 9	7 / 8	6 / 7	5 / 6
28°	6'	-	30°	41'	10 / 11	9 / 10	8 / 9	7 / 8	6 / 7
30°	41'	-	33°	9'	11 / 12	10 / 11	9 / 10	8 / 9	7 / 8
33°	9'	-	35°	31'	12 / 13	11 / 12	10 / 11	9 / 10	8 / 9
35°	31'	-	37°	50'	13 / 14	12 / 13	11 / 12	10 / 11	9 / 10
37°	50'	-	40°	5'	14 / 15	13 / 14	12 / 13	11 / 12	10 / 11
40°	5'	-	42°	19'	15 / 16	14 / 15	13 / 14	12 / 13	11 / 12
42°	19'	-	44°	32'	16 / 17	15 / 16	14 / 15	13 / 14	12 / 13
44°	32'	-	46°	45'	17 / 18	16 / 17	15 / 16	14 / 15	13 / 14
46°	45'	-	48°	58'	18 / 19	17 / 18	16 / 17	15 / 16	14 / 15
48°	58'	-	51°	13'	19 / 20	18 / 19	17 / 18	16 / 17	15 / 16
51°	13'	-	53°	31'	20 / 21	19 / 20	18 / 19	17 / 18	16 / 17
53°	31'	-	55°	52'	21 / 22	20 / 21	19 / 20	18 / 19	17 / 18
55°	52'	-	58°	17'	22 / 23	21 / 22	20 / 21	19 / 20	18 / 19
58°	17'	-	60°	49'	23 / 24	22 / 23	21 / 22	20 / 21	19 / 20
60°	49'	-	63°	30'	24 / 25	23 / 24	22 / 23	21 / 22	20 / 21
63°	30'	-	66°	24'	25 / 26	24 / 25	23 / 24	22 / 23	21 / 22
66°	24'	-	69°	35'	26 / 27	25 / 26	24 / 25	23 / 24	22 / 23
69°	35'	-	73°	16'	27 / 28	26 / 27	25 / 26	24 / 25	23 / 24
73°	16'	-	77°	52'	28 / 29	27 / 28	26 / 27	25 / 26	24 / 25
77°	52'	-	85°	45'	29 / 30	28 / 29	27 / 28	26 / 27	25 / 26