

- Ⓒ STEINEL-Schnell-Service
Dieselstraße 80-84 · 33442 Herzebrock-Clarholz
Tel.: +49/5245/448-188 · Fax: +49/5245/448-197 · www.steinel.de
- Ⓐ J. MÜLLER
Peter-Paul-Str. 15 · A-2201 Gerasdorf bei Wien
Tel.: +43/2246/2146 · Fax: +43/2246/25466 · www.imueller.at
- Ⓒ PUAG AG
Oberebenstrasse 51 · CH-5620 Bremgarten
Tel.: +41/56/6488888 · Fax: +41/56/6488880 · www.puag.ch
- Ⓒ STEINEL U.K. LTD.
25, Manasty Road · Axis Park · Orton Southgate
GB-Peterborough Cambs PE2 6UP · Tel.: +44/1733/366-700
Fax: +44/1733/366-701 · www.steinel.co.uk
- Ⓒ STC SOCKET TOOL COMPANY Limited
8, Queen Street, Smithfield · IRL-Dublin 7
Tel.: +353/1/8725433 · Fax: +353/1/8725195
sockettool@eircom.net
- Ⓕ DUVAUCHEL S.A.
ACTICENTRE - CTR 2
Rue des Farnards · Bat. M - Lot 3 · F-59818 Lesquin Cedex
Tel.: +33/3/20 30 34 00 · Fax: +33/3/20 30 34 20
info@steinelfrance.com
- Ⓒ VAN SPLUK AGENTUREN
Postbus 2 · 5688 HP OIRSCHOT
De Schepers 260 · 5688 HP OIRSCHOT
Tel. 0499 571810 · Fax. 0499 575795
vsa@vanspijkn.nl · www.vanspijkn.nl
- Ⓔ VSA handel Bvba
Hagelberg 29 · B-2440 Geel
Tel.: +32/14/256050 · Fax: +32/14/256059 · www.vshandelbe
- Ⓒ A. R. Tech.
19, Rue Eugène Ruppert, Cloche D'Or · BP 1044
L-1010 Luxembourg
Tel.: +352/49/3333 · Fax: +352/40/2634 · www.artech.lu
- Ⓒ STEINEL Italia S.r.l.
Largo Donegani 2 · I-20121 Milano
Tel.: +39/02/96457231 · Fax: +39/02/96459295 · www.steinelit
- Ⓒ SAET-94 S.L.
C/ Trepadella, nº 10 · Pol. Ind. Castellbisbal Sud
E-08755 Castellbisbal (Barcelona)
Tel.: +34/93/772 28 49 · Fax: +34/93/772 01 80 · www.sae94.com
- Ⓒ PRONODIS S - Sol. Tec., Lda
Zona Industrial Vila Verde Sul, Lt 14
P-3770-305 Oliveira do Bairro
Tel.: +351/234/484031 · Fax: +351/234/484033 · www.pronodis.pt
- Ⓒ KARL H STRÖM AB
Verktygsvägen 4 · S-56302 Jönköping
Tel.: +46/36/31 42 40 · Fax: +46/36/31 42 49 · www.khs.se
- Ⓒ BRÖMMANN ApS
Ellegaardsvej 18 · DK-6400 Sønderborg
Tel.: +45 74428862 · Fax: +45 74434360 · www.brommann.dk
- Ⓒ Oy Hedtec Ab
Hedengren yhtiö · Lauttaasaarentie 50 · FIN-00200 Helsinki
Tel.: +358/9/682881 · Fax: +358/9/673813 · www.hedtec.fi/valaistus
- Ⓒ Vilan AS
Tvetenveien 30 B · N-0666 Oslo
Tel.: +47/22725000 · Fax: +47/22725001 · www.vilan.no
- Ⓒ PANOS Lingonis & Sons O. E.
Aristofanos 8 Str. · GR-10554 Athens
Tel.: +30/210/3212021 · Fax: +30/210/3218630
lygonis@otenet.gr

- Ⓒ EGE SENSÖRLÜ AYDINLATMA İTH. İHR.
TİC. VE PAZ. LTD. STİ.
Gersan Sanayi Sitesi 659
Sokak No. 510 · TR-06370 Bati Sitesi (Ankara)
Tel.: +90/312/2571233 · Fax: +90/312/2566041
ege@egeaydinlatma.com · www.egeaydinlatma.com
- Ⓒ ATERSAN İTHALAT MAK. İNŞ. TEKNİK
MLZ. SAN. ve TİC. A.Ş.
Sergenev Cad. No. 63 · TR-34420 Karaköy/İstanbul
Tel.: +90/212/2920664 Pbx. · Fax: +90/212/2920665
info@atersan.com · www.atersan.com
- Ⓒ ELNAS s.r.o.
Oblekovice 394 · CZ-67181 Znojmo
Tel.: +420/515/220126 · Fax: +420/515/244347
www.elnas.cz
- Ⓒ LANGE ŁUKASZUK Sp.j.
Byków, ul. Wrocławska 43 · PL-55-095 Kłobuków
Tel.: +48/71/3980861 · Fax: +48/71/3980819
www.langelukaszuk.pl
- Ⓒ DINOCOOP Kft
Radvány u. 24 · H-1118 Budapest
Tel.: 36/1/3193064 · Fax: +36/1/3193066
www.dinocoop.hu
- Ⓒ KVARCAS
Neries krantine 32 · LT-48463, Kaunas
Tel.: +370/37/408030 · Fax: +370/37/408031 · www.kvarcas.lt
- Ⓒ FORTTRONIC AS
Teguri 45c · EST 51013 Tartu
Tel.: +372/7/475208 · Fax: +372/7/367229 · www.forttronic.ee
- Ⓒ LOG Zabrnic D.O.O.
Podjetje Za Trgovino · Srednje Bitnje 70
SLO-4209 Zabrnic
Tel.: +386/42/312000 · Fax: +386/42/312331 · www.log.si
- Ⓒ Neco s.r.o.
Ružová ul. 111 · SK-01901 Ilava
Tel.: +421/42/4 45 67 10 · Fax: +421/42/4 45 67 11
www.neco.sk
- Ⓒ Steinel Distribution SRL
Parc industrial Metrom · RO - 500269 Brasov
Str. Carpatilor nr. 60
Tel.: +40(0)268 53 00 00 · Fax: +40(0)268 53 11 11
www.steinel.ro
- Ⓒ Daljinsko Upravlanje d.o.o.
B. Šimetine 10 · HR-10 000 Zagreb
Tel.: +3 85/1/3 88 02 47 · Fax: +3 85/1/3 88 02 47
daljinsko-upravljanje@zgjnet.hr
- Ⓒ Ambergs SIA
Brīvības gatve 195-16 · LV-1039 Rīga
Tel.: 00371 67550740 · Fax: 00371 67552850
www.ambergs.lv
- Ⓒ Производители:
STEINEL Vertrieb GmbH & Co. KG
D-33442 Herzebrock-Clarholz, Германия
Tel.: +49(0) 5245/448-0 · Факс: +49(0) 5245/448-197
- Ⓒ SVETILNIKI
Str. Malaya Ordinka, 39 · RUS-113184 Moskva
Tel.: +7/95/2 37 28 58 · Fax: +7/95/2 37 11 82
goncharov@cs-svetz

110016837 04/2011 Technische Änderungen vorbehalten.

Sensor-Halogenstrahler

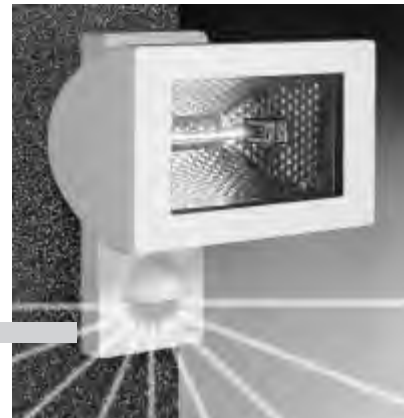

StudioLine

- D** Bedienungsanleitung
- GB** Operating instructions
- F** Mode d'emploi
- NL** Gebruiksaanwijzing
- I** Istruzioni per l'uso
- E** Instrucciones de montaje
- S** Bruksanvisning
- DK** Brugsanvisning
- FIN** Käyttöohje
- N** Bruksanvisning

D Montageanleitung

Sehr geehrter Kunde,

vielen Dank für das Vertrauen, das Sie uns beim Kauf Ihres neuen STEINEL-Sensor-Halogenstrahlers entgegengebracht haben. Sie haben sich für ein hochwertiges Qualitätsprodukt entschieden, das mit

größter Sorgfalt produziert, getestet und verpackt wurde.

Bitte machen Sie sich vor der Installation mit dieser Montageanleitung vertraut. Denn nur eine sachgerechte

Installation und Inbetriebnahme gewährleisten einen langen, zuverlässigen und störungsfreien Betrieb.

Wir wünschen Ihnen viel Freude an Ihrem neuen Gerät.

Das Prinzip

Der Sensor-Halogenstrahler ist mit zwei 120°-Pyro-Sensoren ausgestattet, die die unsichtbare Wärmestrahlung von sich bewegenden Körpern (Menschen, Tieren etc.) erfassen. Diese erfasste Wärmestrahlung wird elek-

tronisch umgesetzt und schaltet so die Leuchte. Durch Hindernisse wie z.B. Mauern oder Glasscheiben wird keine Wärmestrahlung erkannt, es erfolgt also auch keine Schaltung. Mit Hilfe der zwei Pyro-Sensoren wird ein

Erfassungswinkel von 180° mit einem Öffnungswinkel von 90° erreicht. Die Linse ist abnehmbar und drehbar. Dies ermöglicht zwei Reichweiten-Grundeinstellungen von max. 12 m oder 5 m.

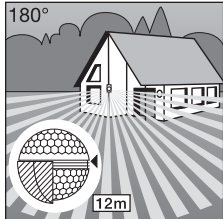

Reichweite max. 12 m

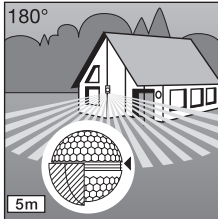

Reichweite max. 5 m

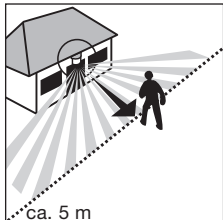

Gehrichtung: frontal

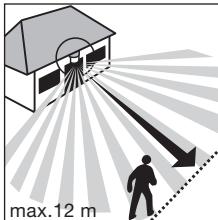

Gehrichtung: seitlich

Wichtig: Die sicherste Bewegungserfassung haben Sie, wenn das Gerät seitlich zur Gehrichtung montiert wird und keine Hindernisse (wie z.B. Bäume, Mauern etc.) die Sicht des Sensors behindern.

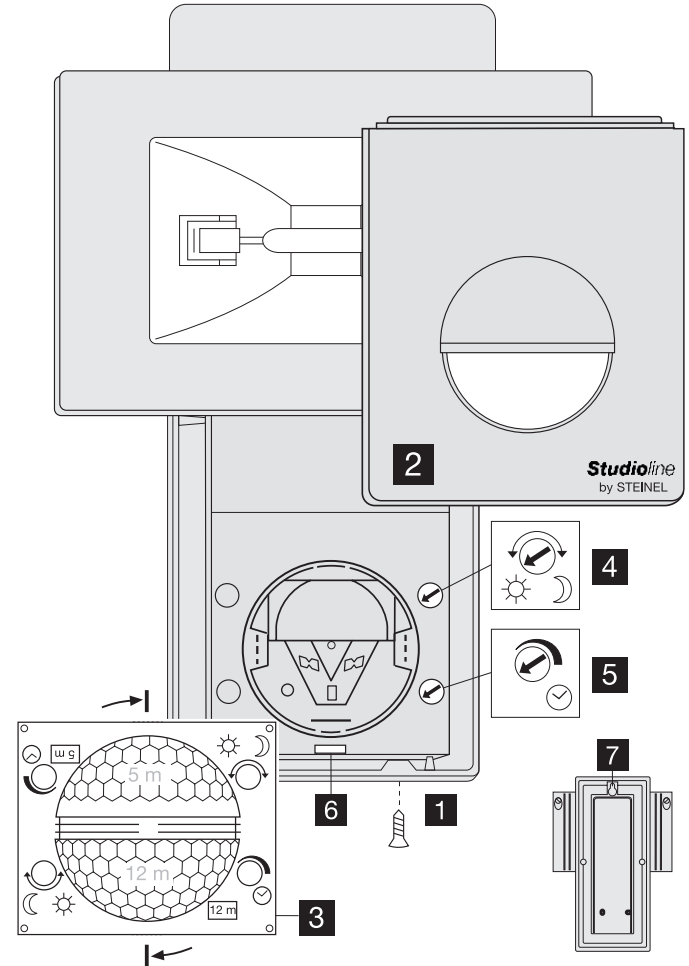

Sicherheitshinweise

- Vor allen Arbeiten am Gerät die Spannungszufuhr unterbrechen!
- Bei der Montage muss die anzuschließende elektrische Leitung spannungsfrei sein. Daher als Erstes Strom abschalten und Spannungsfreiheit mit einem Spannungsprüfer überprüfen.
- Bei der Installation dieses Gerätes handelt es sich um eine Arbeit an der Netzspannung; sie muss daher fachgerecht nach den länderspezifischen Installationsvorschriften und Anschlussbedingungen durchgeführt werden (Ⓢ – VDE 0100, ⓐ – ÖVE / ÖNORM E8001-1, Ⓞ – SEV 1000).
- Geeignet für draußen und für Innenräume (bis 25° Raumtemperatur)
- Montieren Sie das Gerät nicht auf leicht entflammaren Oberflächen.
- Leuchte muss in waagerechter Stellung ($\pm 15^\circ$) stehen.
- Der Strahler muss sich in einer Entfernung von mindestens einem Meter von der zu beleuchtenden Fläche befinden.
- Im Fall eines Scheibenbruchs vor Wiedereinbetriebnahme unbedingt eine neue Scheibe einsetzen. Es ist getempertes Spezialglas erforderlich, 4 mm dick bei HS 152 und 5 mm dick bei HS 502. Sie können Ersatzgläser über unser Servicenetz bestellen.

- Wer sich dem Sensor-Halogenstrahler bei Betrieb mit 10 % Überspannung für längere Zeit aussetzt, muss mit Haut- und Augenentzündungen rechnen.
- Das Strahlergehäuse wird während des Betriebes sehr heiß. Die Ausrichtung des Strahlers nur durchführen, wenn dieser abgekühlt ist.

Gerätebeschreibung

- 1 Sicherungsschraube
- 2 Designblende
- 3 Linse (abnehmbar und drehbar zur Auswahl der Reichweiten-Grundeinstellung von max. 12 m oder 5 m)
- 4 Dämmerungseinstellung 2–2000 Lux
- 5 Zeiteinstellung 10 Sek.–15 Min.

- 6 Gehäuse zur Montage und zum Netzanschluss aufklappbar
- 7 Aufnahme Positionierschraube

Betrieb/Pflege

Der Sensor-Halogenstrahler eignet sich zur automatischen Schaltung von Licht. Für spezielle Einbruchalarmanlagen ist das Gerät nicht geeignet, da die hierfür vorgeschriebene Sabotagesicherheit fehlt.

Witterungseinflüsse können die Funktion des Sensor-Halogenstrahlers beeinflussen. Bei starken Windböen, Schnee, Regen, Hagel kann es zu einer Fehlauslösung kommen, da die plötzlichen Temperaturschwankungen

nicht von Wärmequellen unterschieden werden können. Die Erfassungslinse kann bei Verschmutzung mit einem feuchten Tuch (ohne Reinigungsmittel) gesäubert werden.

Installation/Wandmontage

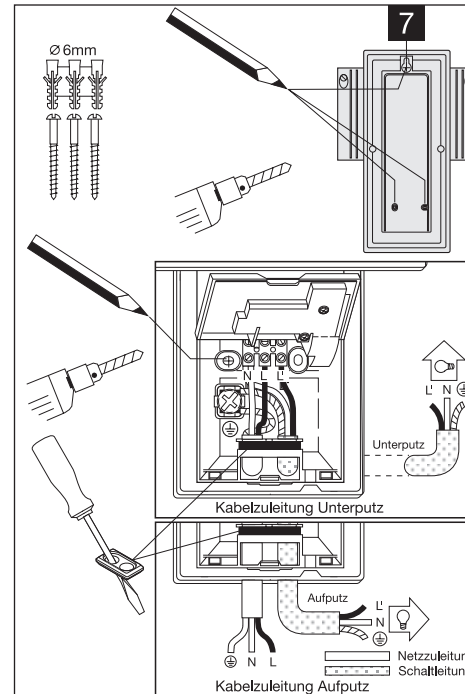

Montagehöhe:
Um die angegebenen Reichweiten von 5/12 m zu erzielen, sollte die Montagehöhe ca. 2 m betragen.

Montageschritte:
1. Designblende 2 lösen, 2. Positionierschraube 7 setzen, 3. Sensor-Halogenstrahler einhängen, 4. Montagegehäuse 6 aufklappen, 5. Bohrlöcher anzeichnen, Sensor-Halogenstrahler wieder aushängen, 6. Löcher bohren, Dübel (Ø 6 mm) setzen, 7. Dichtstopfen einsetzen, 8. Kabel der Netz- und ggfs. Verbraucherzuleitung hindurchführen und anschließen, 9. Gehäuse fest anschrauben.

a) Anschluss der Netzleitung:
Die Netzleitung besteht aus einem 3-adrigen Kabel:
L = Phase
N = Neutralleiter
PE = Schutzleiter

Im Zweifel müssen Sie die Kabel mit einem Spannungsprüfer identifizieren; anschließend wieder spannungsfrei schalten.

Phase (L) und Neutralleiter (N) werden entsprechend der Klemmbelegung angeschlossen. Der Schutzleiter (PE) muss am Erdungskontakt (Ⓢ) angeklemt werden.

In die Netzleitung kann selbstverständlich ein Netzschalter zum Ein- und Ausschalten montiert sein.



Alternativ kann der Sensor-Halogenstrahler manuell für die Dauer der eingestellten Zeit durch einen Öffner-Taster in der Netzleitung aktiviert werden.

b) Anschluss für einen zusätzlichen Verbraucher:
An dem Sensor-Halogenstrahler kann ein zusätzlicher Verbraucher angeschlossen werden.

Bitte beachten Sie dabei die maximale zulässige Leistung (s. Technische Daten). Der stromführende Leiter des Verbrauchers wird in die mit L' gekennzeichnete Klemme montiert. Der Neutralleiter des Verbrauchers wird in die mit N gekennzeichnete Klemme zusammen mit dem Neutralleiter der Netzleitung geklemmt. Der Schutzleiter wird am Erdungskontakt angebracht.

Wichtig: Ein Vertauschen der Anschlüsse kann zur Beschädigung des Gerätes führen.

Technische Daten

	HS 502:	HS 152 XENO:
Abmessungen (H x B x T):	235 x 220 x 155 mm	235 x 160 x 140 mm
Masse:	2060 g	1400 g
Netzanschluss:	230 – 240 V, 50 Hz	230 – 240 V, 50 Hz
Leistung:	max. 500 W / R7S	max. 150 W / R7S
Zusätzliche Schaltleistung:		
	max. 500 W *1)	max. 800 W *1)
	max. 300 W, cos φ = 0,5 *2)	max. 400 W, cos φ = 0,5 *2)
	2 x à 58 W, C ≤ 44 µF *3)	4 x à 58 W, C ≤ 88 µF *3)
Erfassungswinkel:	180° horizontal, 90° vertikal	
Projizierte Fläche des Scheinwerfers:	max. 375 cm ²	max. 300 cm ²
Reichweite des Sensors:	Grundeinstellung 1: max. 12 m (Werkseinstellung) Grundeinstellung 2: max. 5 m + Feinjustierung durch Abdeckschalen 1 – 12 m	
Zeiteinstellung:	10 Sek. – 15 Min. (Werkseinstellung: 10 Sek.)	
Dämmerungseinstellung:	2 – 2000 Lux (Werkseinstellung: 2000 Lux)	
Schutzart:	IP 44	
Schutzklasse:	I (mit Erdleiteranschluss)	
Schwenkbereich des Strahlers:	vertikal: 40°, horizontal: 30°	
Temperaturbereich:	-20 °C – +50 °C	

*1) Glühlampen, max. 500 W (HS 502) / max. 800 W (HS 152 XENO) bei 230 V AC

*2) Leuchtstoffröhre, max. 300 W (HS 502) / max. 400 W (HS 152 XENO) bei cos φ = 0,5, induktive Last bei 230 V AC

*3) Leuchtstofflampen, Energiesparlampen, LED-Leuchten mit elektronischem Vorschaltgerät (Gesamtkapazität aller angeschlossenen Vorschaltgeräte unter dem angegebenen Wert) bei 230 V AC

Funktionen

Nachdem der Netzanschluss vorgenommen, das Gehäuse geschlossen und die Linse aufgesetzt ist, kann die Anlage in Betrieb

genommen werden. Zwei Einstellmöglichkeiten liegen hinter der Designblende  verborgen.

Wichtig: Zeit- und Dämmerungseinstellung nur mit montierter Linse vornehmen.

Ausschaltverzögerung (Zeiteinstellung)

Die gewünschte Leuchtdauer des Sensor-Halogenstrahlers kann stufenlos von ca. 10 Sek. bis max. 15 Min. eingestellt werden. Stellschraube Linksanschlag bedeutet kürzeste

Zeit ca. 10 Sek., Stellschraube Rechtsanschlag bedeutet längste Zeit ca. 15 Min. Bei der Einstellung des Erfassungsbereiches und für den Funktionstest wird empfohlen, die kürzeste Zeit einzustellen.



10 Sek.-15 Min.

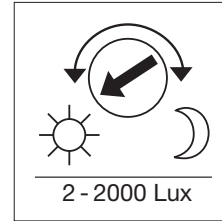

2 - 2000 Lux

Dämmerungseinstellung (Ansprechschwelle)

Die gewünschte Ansprechschwelle des Sensors kann stufenlos von ca. 2 Lux bis 2000 Lux eingestellt werden. Stellschraube Linksanschlag bedeutet Tageslichtbetrieb ca. 2000 Lux.

Stellschraube Rechtsanschlag bedeutet Dämmerungsbetrieb ca. 2 Lux. Bei der Einstellung des Erfassungsbereiches und für den Funktionstest bei Tageslicht muss die Stellschraube auf Linksanschlag stehen.

Reichweiten-Grundeinstellung

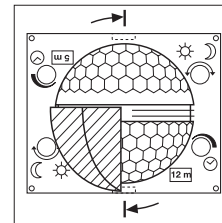

Die Linse des Sensor-Halogenstrahlers ist in zwei Erfassungsbereiche aufgeteilt. Mit der einen Hälfte wird eine Reichweite von max. 5 m, mit der anderen eine Reichweite von max. 12 m erzielt (bei einer Montagehöhe von ca. 2 m). Nach dem Aufsetzen der Linse markiert ein kleiner

Pfeil die gewählte max. Reichweite von 12 m oder 5 m (Pfeil links = 5 Meter, Pfeil rechts = 12 Meter). Die Linse kann seitlich mit einem Schraubendreher aus der Verfassung gelöst und entsprechend der gewünschten Reichweite wieder aufgesetzt werden.

Beispiele

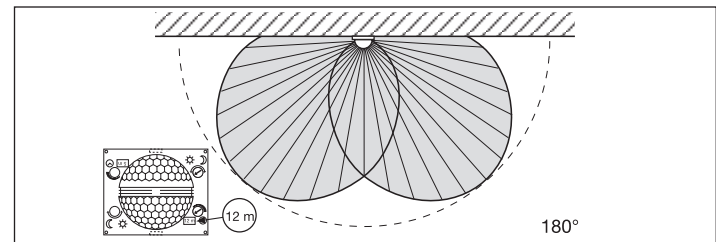
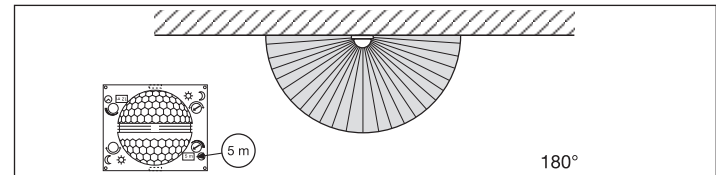

Individuelle Feinjustierung mit Abdeckblenden

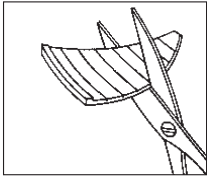

Um zusätzliche Bereiche wie z.B. Gehwege auszugrenzen oder gezielt zu überwachen, lässt sich der Erfassungsbereich durch Anbringen von Abdeckschalen genau einstellen. Die Abdeckschalen können entlang der vorgenutzten Einteilungen in der Senkrechten und Waagerechten getrennt oder mit einer Schere geschnitten werden.

An der obersten Vertiefung in der Mitte der Linse können sie dann eingehängt werden. Durch das Aufsetzen der Designblende werden sie schließlich fixiert.

(Siehe unten: Beispiele zur Verringerung des Erfassungswinkels sowie zur Reduzierung der Reichweite.)

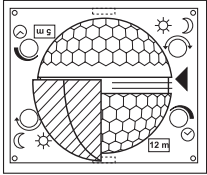

Beispiele

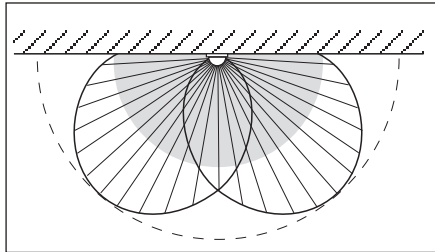
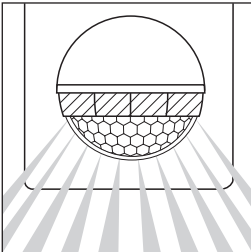
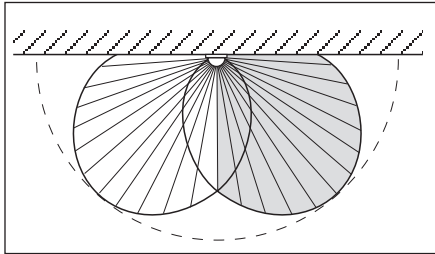
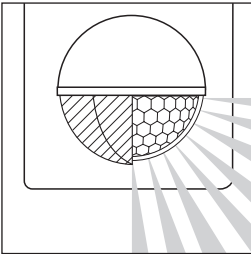

Anschlussbeispiele

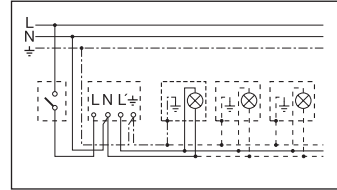

1. Leuchte ohne vorhandenen Neutralleiter

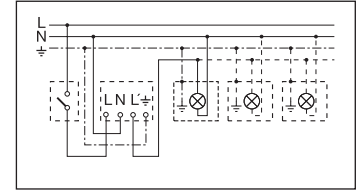

2. Leuchte mit vorhandenem Neutralleiter

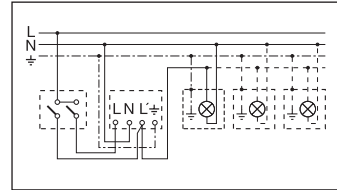

3. Anschluss über Serienschalter für Hand- und Automatik-Betrieb

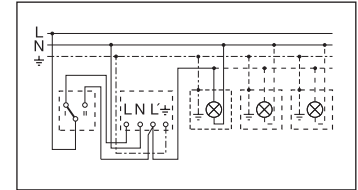

4. Anschluss über einen Wechselschalter für Dauerlicht- und Automatik-Betrieb

Stellung I: Automatik-Betrieb
Stellung II: Hand-Betrieb Dauerbeleuchtung

Achtung: Ein Ausschalten der Anlage ist nicht möglich, lediglich der Wahlbetrieb zwischen Stellung I und Stellung II.

Betriebsstörungen

Störung	Ursache	Abhilfe
Sensor-Halogenstrahler ohne Spannung	<ul style="list-style-type: none"> ■ Sicherung defekt, nicht eingeschaltet ■ Kurzschluss 	<ul style="list-style-type: none"> ■ neue Sicherung, Netzschalter einschalten, Leitung überprüfen mit Spannungsprüfer ■ Anschlüsse überprüfen
Sensor-Halogenstrahler schaltet nicht ein	<ul style="list-style-type: none"> ■ bei Tagesbetrieb, Dämmerungseinstellung steht auf Nachtbetrieb ■ Leuchtmittel defekt ■ Netzschalter AUS ■ Sicherung defekt ■ Erfassungsbereich nicht gezielt eingestellt 	<ul style="list-style-type: none"> ■ neu einstellen ■ Leuchtmittel austauschen ■ einschalten ■ neue Sicherung, evtl. Anschluss überprüfen ■ neu justieren
Sensor-Halogenstrahler schaltet nicht aus	<ul style="list-style-type: none"> ■ dauernde Bewegung im Erfassungsbereich ■ durch den hausinternen Serien- bzw. Wechselschalter auf Dauerbetrieb 	<ul style="list-style-type: none"> ■ Bereich kontrollieren und evtl. neu justieren, bzw. abdecken ■ Serien- bzw. Wechselschalter auf Automatik
Sensor-Halogenstrahler schaltet immer EIN/AUS	<ul style="list-style-type: none"> ■ dauernde Bewegung im Erfassungsbereich 	<ul style="list-style-type: none"> ■ Bereich kontrollieren und evtl. neu justieren, bzw. abdecken
Sensor-Halogenstrahler schaltet unerwünscht ein	<ul style="list-style-type: none"> ■ Wind bewegt Bäume und Sträucher im Erfassungsbereich ■ Erfassung von Autos auf der Straße ■ plötzliche Temperaturveränderung durch Witterung (Wind, Regen, Schnee) oder Abluft aus Ventilatoren, offenen Fenstern 	<ul style="list-style-type: none"> ■ Bereiche mit Abdeckschalen ausblenden ■ Bereiche mit Abdeckschalen ausblenden ■ Bereich verändern, Montageort verlegen

CE Konformitätserklärung

Das Produkt erfüllt die Niederspannungsrichtlinie

2006/95/EG und die EMV-Richtlinie 2004/108/EG.

Funktionsgarantie

Dieses STEINEL-Produkt ist mit größter Sorgfalt hergestellt, funktions- und sicherheitsgeprüft nach geltenden Vorschriften und anschließend einer Stichprobenkontrolle unterzogen. STEINEL übernimmt die Garantie für einwandfreie Beschaffenheit und Funktion.

Die Garantiefrist beträgt 36 Monate und beginnt mit dem Tag des Verkaufs an den Verbraucher. Wir beseitigen Mängel, die auf Material- oder Fabrikationsfehlern beruhen, die Garantieleistung erfolgt durch Instandsetzung oder Austausch mangelhafter Teile nach unserer Wahl.

Eine Garantieleistung entfällt für Schäden an Verschleißteilen sowie für Schäden und Mängel, die durch unsachgemäße Behandlung oder Wartung auftreten.

Weitergehende Folgeschäden an fremden Gegenständen sind ausgeschlossen.

Die Garantie wird nur gewährt, wenn das unzerlegte Gerät mit Kassenbono oder Rechnung (Kaufdatum und Händlerstempel), gut verpackt, an die zutreffende Servicestation eingesandt oder in den ersten 6 Monaten dem Händler übergeben wird.

Reparaturservice:
Nach Ablauf der Garantiezeit oder Mängeln ohne Garantieanspruch repariert unser Werksservice. Bitte das Produkt gut verpackt an die nächste Servicestation senden.

FUNKTIONS-
36 Monate
GARANTIE

GB Installation instructions

Dear customer,

Thank you for the confidence that you have placed in us in purchasing your new STEINEL sensor halogen light. You have decided on a high quality product, manufactured, tested and packed with the greatest care.

Please familiarise yourself with these instructions before installation, since only correct commissioning guarantees long, reliable and trouble-free operation.

We hope you enjoy your new appliance.

Principle

The sensor halogen light is equipped with two 120° pyro sensors which detect the invisible infrared heat emitted by moving objects (pedestrians, animals, etc.). The heat thus detected is electronically converted and therefore switches the light

on. No heat radiation is detected through obstacles, such as walls or glass and no switching therefore occurs. With the aid of the two pyro sensors, a detection angle of 180° (with an opening angle of 90°) is achieved.

The lens is removable and can be rotated. This allows two basic reach settings of max. 12 m or 5 m.

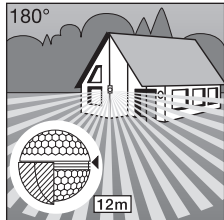

Max. reach 12 m

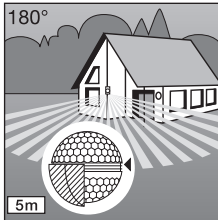

Max. reach 5 m

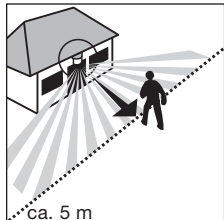

Walking direction: frontal

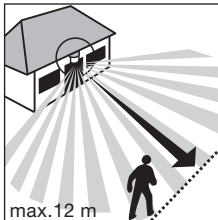

Walking direction: diagonal

Important: The most reliable motion detection is achieved by mounting the unit diagonally to the direction of movement and ensuring that no obstacles (such as trees or walls) obstruct the line of sight.

⚠ Safety notification

- Before undertaking any work on the unit disconnect the mains supply!
- The supply lead to be connected must not be live during assembly. Therefore, first switch off the power and check that the circuit is dead by using a voltage tester.
- The installation of these units involves connecting them to the mains supply. The work must therefore be carried out in a professional manner in accordance with the regulations involving installation and connection of electrical appliances specific to each country (IEE Wiring Regulations). If in doubt contact a qualified electrician.
- Suitable for indoor and outdoor use (up to 25° room temperature)
- Do not mount the unit on surfaces that are normally easily inflammable.
- The light must be in a horizontal position ($\pm 15^\circ$).
- The light must be mounted in such a way that in all possible setting angles they are at least 1 metre from the surface at which they are directed.
- If the glass cover breaks, always fit a new glass cover before using the light. A special tempered glass cover in a thickness of 4 mm is required for HS 152 and in a thickness of 5 mm for HS 502. You can order replacement glass covers from our service network.
- To avoid inflammation of the skin and eyes do not expose yourself for any length of time to a sensor halogen light being operated at 10% over the nominal voltage.
- The floodlight housing becomes very hot during operation. Only align the floodlight when the housing has cooled down.

Appliance description

- 1 Safety screw
- 2 Decorative cover
- 3 Lens (removable and rotatable to select the reach – basic setting of max. 12 m or 5 m)
- 4 Twilight setting 2–2000 lux
- 5 Time setting 10 sec.–15 min.
- 6 Housing folds up for installation and mains connection
- 7 Positioning screw mount

Maintenance/care

The sensor halogen light is suitable for automatic switching of lights. The unit is not suitable for special burglar alarm systems, since it lacks the sabotage protection prescribed for

this purpose. Weather can affect operation of the sensor halogen light. Strong gusts of wind, snow, rain and hail can cause switching errors, since the sudden temperature

fluctuations cannot be distinguished from heat sources. The detection lens can be cleaned with a damp cloth (without detergents) if dirty.

Installation/Wallmounting

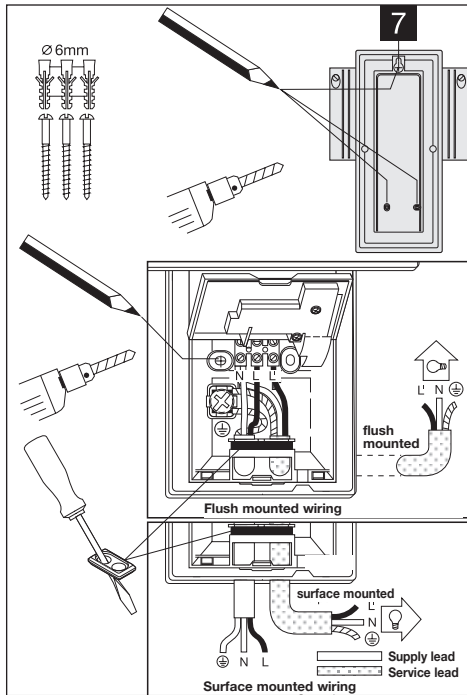
**Installation height:**

In order to achieve the given reach of 5/12 m, the installation height should be approx. 2 m.

Installation steps:

1. Remove decorative cover [2].
2. Install positioning screw, [7].
3. Fit sensor halogen light in position, [4].
4. Fold up installation housing [5].
5. Mark drilling holes and remove sensor halogen light. [6].
6. Drill the holes and insert plugs (6 mm dia.).
7. Insert sealing plugs.
8. Wire up the supply and service leads, if required and connect. [9].
9. Screw housing firmly into place.

a) Connection of the supply lead

The supply lead consists of a 3 phase cable:
 L = phase conductor
 N = neutral conductor
 PE = protective-earth conductor Ⓧ

If in doubt, the cable must be identified with a voltage tester. Switch off the current again. The phase (L) and neutral (N) conductors are to be connected according to the terminal assignment. The protective earth conductor (PE) must be clamped to the earth contact (Ⓧ). A mains switch for ON and OFF switching can of course be installed in the mains lead. Alternatively the sensor can manually be activated for the selected time by an opening switch contact in the power supply.

b) Connection for an additional consumer:

An additional consumer can be connected to the sensor halogen light. Please observe the maximum permitted output in this case (refer to technical specifications). The current carrying conductor of the consumer is connected to the terminal marked 'L'. The neutral conductor of the consumer is clamped to the terminal marked 'N' together with the supply lead neutral conductor. The protective earth conductor is to be connected to the earth contact. **Important:** if the connections are reversed, the appliance may be damaged.

Technical specifications

	HS 502:	HS 152 XENO:
Dimensions (H x W x D):	235 x 220 x 155 mm	235 x 160 x 140 mm
Weight:	2060 g	1400 g
Connection:	230–240 V, 50 Hz	230–240 V, 50 Hz
Output:	500 W max./ R7S	150 W max./ R7S
Additional switching capacity: ☀	500 W max. *1)	800 W max. *1)
⎓	300 W max., cos φ = 0,5 *2)	400 W max., cos φ = 0,5 *2)
⚡	2 x 58 W each, C ≤ 44 μF *3)	4 x 58 W each, C ≤ 88 μF *3)
Angle of coverage:	180° horizontal, 90° vertical	
Area illuminated by floodlight:	375 cm² max.	300 cm² max.
Sensor reach:	basic setting 1: max. 12 m (factory setting) basic setting 2: max. 5 m + fine adjustment via shrouds 1–12 m	
Time setting:	10 sec.–15 min. (factory setting 10 sec.)	
Twilight setting:	2–2000 lux (factory setting: 2000 lux)	
Enclosure:	IP 44	
Safety class:	I (with earth conductor connection)	
Swivelling range of halogen light:	vertical: 40°, horizontal: 30°	
Temperature range:	-20 °C – +50 °C	

*1) Filament bulbs, 500 W max. (HS 502) / 800 W max. (HS 152 XENO) operating on 230 V AC

*2) Fluorescent lamp, 300 W max. (HS 502) / 400 W max. (HS 152 XENO) at cos φ = 0,5, inductive load at 230 V AC

*3) Fluorescent lamps, low-energy bulbs, LED lights with electronic ballast (total capacity of all connected ballasts below the value specified) operating on 230 V AC

Functions

After the mains connection has been made, the housing has been closed and the lens has been applied, the unit can be commis-

sioned. Two setting options are concealed behind the decorative cover [2].

Important: perform time- and twilight setting only with the lens installed.

**Switch-off delay (time setting)**

The desired period of operation of the sensor halogen light can be adjusted continuously from approx. 10 sec. to a max. of 15 min. When the adjustment screw is at the left stop position, this means the shortest

time of up to 10 sec. When the adjustment screw is at the right stop position, this means the longest time of approx. 15 min. It is recommended to select the shortest time when setting the detection zone and for the functional test.

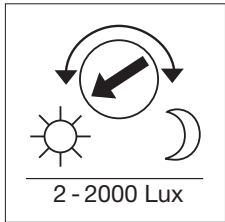

Twilight setting (response threshold)

The desired sensor response threshold can be adjusted continuously from approx. 2 lux to 2000 lux. When the adjustment screw is at the left stop position, this means twilight operation of approx. 2000 lux.

When the adjustment screw is at the right stop position, this means twilight operation of approx. 2 lux. The adjustment screw must be at the left stop position when setting the detection zone and for the functional test in daylight.

Reach – basic settings

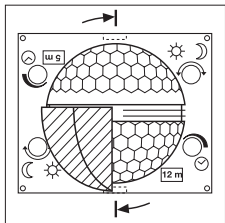

The sensor halogen light lens is divided into two detection zones. With one half, a max. reach of 5 m is achieved and with the other a max. reach of 12 m (for an installation height of approx. 2m). After the lens has been applied, a small

arrow marks the selected max. reach of 12 m or 5 m. (Arrow to left = 5 metres, arrow to right = 12 metres). The lens can be released laterally from the catch with a screwdriver and reinserted according to the desired reach.

Examples

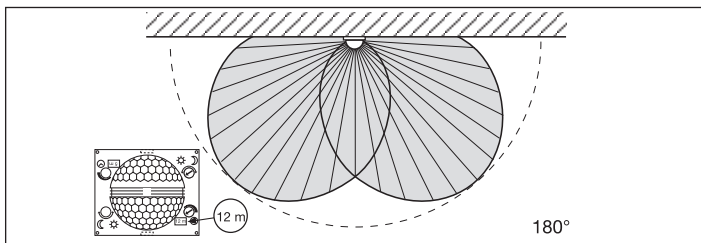
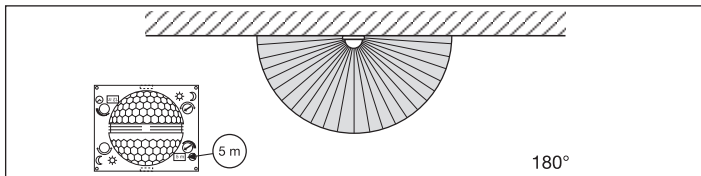

Individual fine adjustment with shrouds

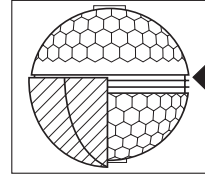
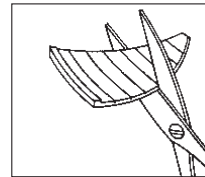

In order to exclude additional areas such as paths or neighbouring property or to monitor these specifically, the detection zone can be adjusted precisely by means of shrouds.

The shrouds can be separated along the pre-grooved divisions in the vertical or horizontal direction or cut with scissors.

The shrouds can then be suspended in the upper notch in the middle of the lens and finally fixed in place by applying the decorative cover

(Refer below: examples concerning reduction of angle of coverage and reduction of reach.)

Examples

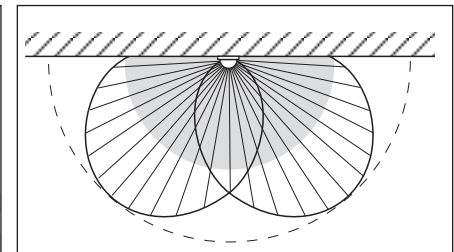
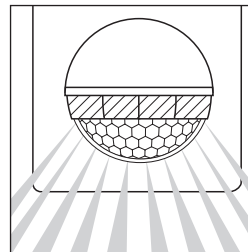
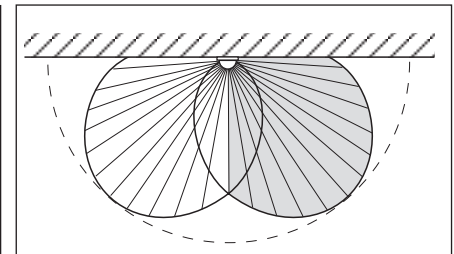
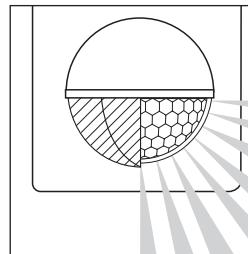

Wiring examples

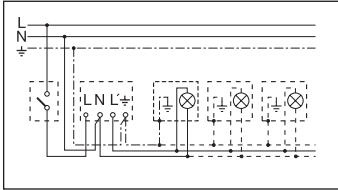

1. Fixture without neutral conductor

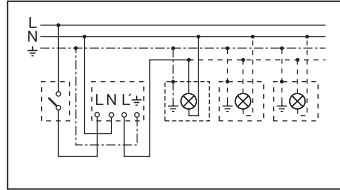

2. Fixture with neutral conductor

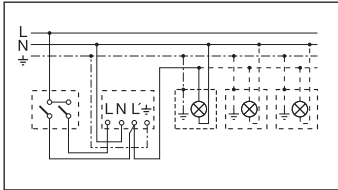

3. Connection via series switch for manual and automatic operation

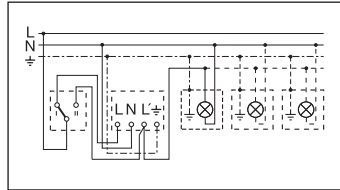

4. Connection to two-way switch for permanent light and automatic operation.

Setting I: automatic operation

Setting II: manual operation for permanent light

Note: A permanent "OFF" mode is not possible, only setting I or setting III.

Troubleshooting

Malfunction	Cause	Remedy
Sensor halogen light without power	<ul style="list-style-type: none"> ■ Fuse has blown, not switched on ■ Short circuit 	<ul style="list-style-type: none"> ■ Replace fuse, switch on power switch, check wiring with voltage tester ■ Check connections
Sensor halogen light does not switch on	<ul style="list-style-type: none"> ■ Light threshold in night-time mode during day-time operation ■ Bulb burnt out ■ Power switch OFF ■ Fuse blown ■ Detection zone not properly targeted 	<ul style="list-style-type: none"> ■ Adjust setting ■ Replace bulb ■ Switch power on ■ Replace fuse, check connection if necessary ■ Recalibrate
Sensor halogen light does not switch off	<ul style="list-style-type: none"> ■ Continued movement within the detection zone ■ Set to continuous operation by indoor multi-circuit switch 	<ul style="list-style-type: none"> ■ Check zone and readjust if necessary or apply shroud ■ Switch to automatic
Sensor halogen light keeps switching on and off	<ul style="list-style-type: none"> ■ Continued movement within the detection zone 	<ul style="list-style-type: none"> ■ Check zone and readjust if necessary or apply shroud
Sensor halogen light switches on when it should not	<ul style="list-style-type: none"> ■ Wind is moving trees and bushes in the detection zone ■ Cars in street are detected ■ Sudden temperature changes due to weather (wind, rain, snow) or air discharged from fans or open windows 	<ul style="list-style-type: none"> ■ Blank out areas with shrouds ■ Blank out areas with shrouds ■ Adjust detection zone or install at a different location

CE Declaration of conformity

This product meets
Low-Voltage Directive
2006/95/EC and EMC
Directive 2004/108/EC.

Functional Warranty

This STEINEL product has been manufactured with great care, its operation and safety have been tested in conformity with the current regulations. Production is also submitted to final random-sample testing.

The warranty period is 36 months, starting on the date of sale to the user. We undertake to remedy faults caused by material or manufacturing defects.

This warranty undertaking shall be performed by the repair or replacement of the defective parts, at our own discretion.

This warranty shall not cover damage to wear parts or damage and faults caused by incorrect operation or maintenance. Breakage due to a fall is also not covered. Further consequential damage to external items is excluded.

Claims under warranty shall only be accepted if the product is sent fully assembled and well packed complete with sales slip or invoice (date of purchase and dealer's stamp) to the appropriate Service Centre or handed in to the dealer within the first 6 months.

Repair Service:
Our Customer Service Department will repair faults not covered by warranty or after the warranty period. Please send the product well packed to your nearest Service Centre.

FUNCTIONAL
36 month
WARRANTY

F Instructions de montage

Cher client,

Nous vous remercions de la confiance que vous avez témoignée à STEINEL en achetant ce projecteur halogène à détecteur. Vous avez choisi un article de très grande qualité, fabriqué, testé et conditionné avec le plus grand soin.

Avant de l'installer, veuillez lire attentivement ces instructions de montage. En effet, seules une installation et une mise en service correctement effectuées garantiront durablement un fonctionnement impeccable et fiable.

Nous souhaitons que votre nouvel appareil vous apporte entière satisfaction.

Le principe

Le projecteur halogène à détecteur est muni de deux détecteurs pyroélectriques de 120° qui détectent le rayonnement de chaleur invisible émis par les corps en mouvement (personnes, animaux, etc.). Ce rayonnement de chaleur capté est

ensuite traité par un système électronique qui met en marche la lampe. Les obstacles comme les murs ou les vitres s'opposent à la détection du rayonnement de chaleur et empêchent toute commutation. Les deux détecteurs pyroélec

triques couvrent un angle de détection de 180° avec une ouverture angulaire de 90°. La lentille amovible et pivotante permet de régler la portée sur deux valeurs de base de 12 et 5 m max.

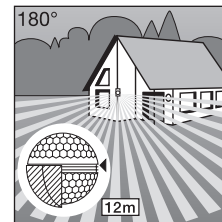

Portée max. 12 m

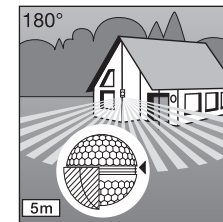

Portée max. 5 m

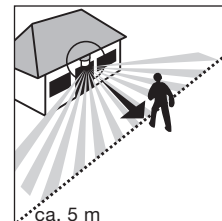

Sens de passage: frontal

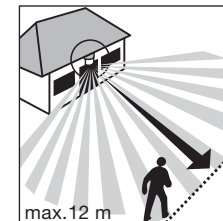

Sens de passage: perpendiculaire

Important: la détection des mouvements est la plus fiable quand l'appareil est monté perpendiculairement au sens de passage et qu'aucun obstacle (arbre, mur, etc.) n'obstrue le champ de visée.

⚠️ Consignes de sécurité

- Avant toute intervention sur l'appareil, couper l'alimentation électrique!
- Pendant le montage, les conducteurs électriques à raccorder doivent être hors tension. Il faut donc couper le courant et s'assurer de l'absence de courant à l'aide d'un testeur de tension.
- L'installation de ces appareils implique une intervention sur le réseau électrique et doit donc être effectuée correctement et conformément aux prescriptions d'installation et conditions de raccordement en vigueur dans le pays
 - (D) - VDE 0100,
 - (NL) - NF - C 15100,
 - (B) - (RGIE) NBN C 15 101).
- Convient pour l'extérieur et l'intérieur (jusqu'à une température ambiante de 25°)
- Ne pas monter l'appareil sur une surface facilement inflammable.
- Le projecteur doit se trouver à une distance d'au moins un mètre de la surface à éclairer ($\pm 15^\circ$).
- Les projecteurs halogènes sont prévus uniquement pour être montés au mur et non au plafond. Le projecteur doit être à au moins 1 m du plafond.
- Si le verre est cassé, le remplacer impérativement par un verre neuf

avant la remise en service. Il est nécessaire d'utiliser du verre spécial trempé, de 4 mm d'épaisseur pour HS 152 et de 5 mm d'épaisseur pour HS 502. Vous pouvez commander des verres de rechange par l'intermédiaire de notre réseau de service après-vente.

- Toute exposition prolongée au projecteur halogène à détecteur fonctionnant avec une surtension de 10 % peut entraîner des irritations des yeux et de la peau.
- Quand le projecteur est allumé, le boîtier est très chaud. Laisser le projecteur refroidir avant de l'orienter.

Description de l'appareil

- 1 Vis de fixation
- 2 Cache design
- 3 Lentille (amovible et pivotante pour choisir le réglage de base de portée de 12 m ou 5 m max.)
- 4 Réglage de crépuscularité 2–2000 lux
- 5 Temporisation 10 s–15 min
- 6 Boîtier ouvrant pour le montage et le branchement au secteur
- 7 Logement de la vis de positionnement

Utilisation/entretien

Le projecteur halogène à détecteur est indiqué pour la commutation automatique de l'éclairage. Il n'est toutefois pas prévu pour les alarmes spéciales anti-intrusion car il n'est pas protégé contre le vandalisme. Les conditions atmosphériques peuvent influencer le fonctionnement du projecteur halogène à détecteur. Les rafales de vent, la neige, la pluie, la grêle peuvent entraîner un déclenchement intempestif car le détecteur ne peut pas distinguer les brusques

variations de température du rayonnement des sources de chaleur. Si la lentille se saïit, on la nettoiera avec un chiffon humide (ne pas utiliser de détergent).

variations de température du rayonnement des sources de chaleur. Si la lentille se saïit, on la nettoiera avec un chiffon humide (ne pas utiliser de détergent).

Installation/fixation au mur

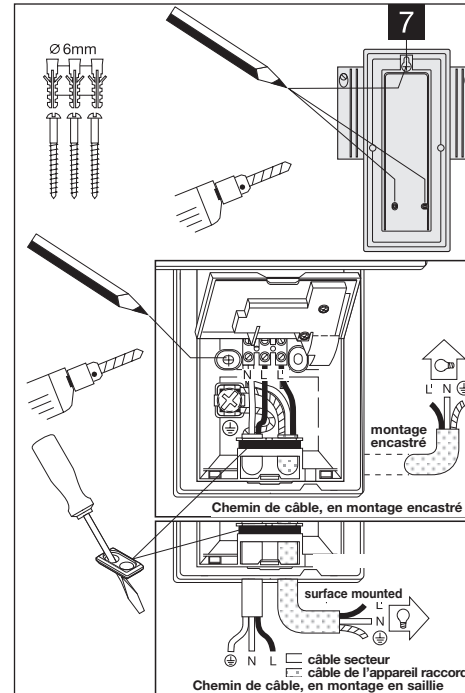

Hauteur de montage :

Pour obtenir les portées indiquées de 5/12 m, il faut monter le détecteur à une hauteur de 2 m environ.

Séquence de montage :

1. Desserrer la plaque design
2. Mettre en place la vis de positionnement
3. Accrocher le projecteur halogène à détecteur
4. Ouvrir le boîtier de montage
5. Marquer l'emplacement des trous, décrocher le projecteur halogène à détecteur
6. Percer les trous, mettre les chevilles ($\varnothing 6$ mm) en place
7. Poser les bouchons
8. Faire passer les câbles du secteur et, le cas échéant, de l'appareil

raccordé et les raccorder.
9. Visser fermement le boîtier.

a) Branchement du câble secteur

La conduite secteur est composée d'un câble à 3 conducteurs:

L = phase
N = neutre
PE = terre

En cas de doute, il faut identifier les câbles avec un testeur de tension puis les remettre hors tension. Raccorder la phase (L) et le neutre (N) comme indiqué sur le dessin. Il faut brancher la terre (PE) au contact de terre (⊕). Il est bien sûr possible de monter sur le câble secteur un interrupteur permettant la mise en, ou hors circuit de l'appareil. Le projecteur peut également être activé manuellement pour la durée réglée à l'aide d'un interrupteur à poussoir monté sur la conduite secteur.

b) Branchement d'un appareil supplémentaire:



On peut brancher un appareil supplémentaire sur le projecteur halogène à détecteur. Respectez la

puissance maximale admissible (cf. Caractéristiques techniques).

On raccorde le conducteur de phase de l'appareil à la borne marquée L'. On raccorde le conducteur de neutre de l'appareil raccordé et le conducteur de neutre du secteur à la borne marquée N. Le conducteur de terre est à raccorder au contact de terre.

Important: une inversion des raccordements peut entraîner une détérioration de l'appareil.

Caractéristiques techniques

	HS 502:	HS 152 XENO:
Dimensions (H x L x P) :	235 x 220 x 155 mm	235 x 160 x 140 mm
Poids:	2060 g	1400 g
Tension:	230-240 V, 50 Hz	
Puissance:	max. 500 W / R7S	max. 150 W / R7S
Puissance commandée supplém. :		
	500 W max. *1)	800 W max. *1)
	300 W max., cos φ = 0,5 *2)	400 W max., cos φ = 0,5 *2)
	2 x 58 W chacune, C ≤ 44 µF *3)	4 x 58 W chacune, C ≤ 88 µF *3)
Angle de détection :	180° horizontalement, 90° verticalement	
Surface éclairée par le projecteur:	max. 375 cm²	max. 300 cm²
Portée du détecteur :	Réglage de base 1: max. 12 m (réglage d'usine) Réglage de base 2: max. 5 m + réglage de précision par caches enfichables 1-12 m	
Temporisation :	10 s-15 min (réglage d'usine : 10 s)	
Réglage de crépuscularité :	2-2000 lux (réglage d'usine 2000 lux)	
Indice de protection :	IP 44	
Classe :	I (avec prise de terre)	
Orientabilité du projecteur :	verticalement : 40°, horizontalement : 30°	
Intervalle de température :	-20 °C - +50 °C	

*1) Lampes à incandescence, 500 W max. (HS 502) / 800 W max. (HS 152 XENO) pour 230 V CA

*2) Tube fluorescent, 300 W max. (HS 502) / 400 W max. (HS 152 XENO) pour cos φ = 0,5, charge inductive pour 230 V CA

*3) Tubes fluorescents, lampes à économie d'énergie, lampes LED avec ballast électronique (capacité totale de tous les ballasts connectés inférieure à la valeur indiquée) pour 230 V CA

Fonctions

Après avoir branché le détecteur au secteur, fermé le boîtier et mis la lentille en place, vous pouvez mettre l'installation en service.

En retirant le cache design , on accède à deux possibilités de réglage.

Important: Ne régler la temporisation et la crépuscularité que lorsque la lentille est en place.

Temporisation de l'extinction (minuterie)

La durée d'éclairage souhaitée du projecteur halogène à détecteur est réglable en continu d'environ 10 s à 15 min maxi. La temporisation est à son minimum (env. 10 s) quand la vis de réglage est en butée

à gauche, à son maximum (env. 15 min) quand la vis est en butée à droite. Lors du réglage de la zone de détection et du test de fonctionnement, nous recommandons de mettre la vis de réglage en butée à gauche (minimum).



10 Sek.-15 Min.

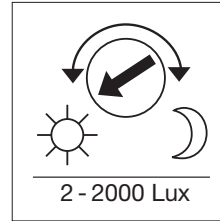

Réglage crépusculaire (seuil de réaction)

Le seuil de réaction du détecteur est réglable en continu d'env. 2 à 2000 lux. Lorsque la vis de réglage est en butée à gauche, l'appareil est en fonctionnement diurne, soit env. 2000 lux. Lorsque la vis de

réglage est en butée à droite, l'appareil est en fonctionnement crépusculaire, soit env. 2 lux. Lors du réglage de la zone de détection et du test de fonctionnement en plein jour, la vis de réglage doit être en butée à gauche.

Réglage de base de la portée

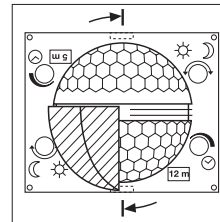

La lentille du projecteur halogène à détecteur est divisée en deux zones de détection. Une moitié permet une portée maximum de 5 m, l'autre moitié une portée maximum de 12 m (quand le détecteur est installé à une hauteur de 2 m). Lorsque la lentille est en place, une petite flèche

indique la portée maximum souhaitée de 12 m ou 5 m. (Flèche à gauche = 5 mètres, flèche à droite = 12 mètres). Pour régler la portée, il faut détacher la lentille du cran latéral à l'aide d'un tourne-vis puis la remettre en place sur la position souhaitée.

Exemples

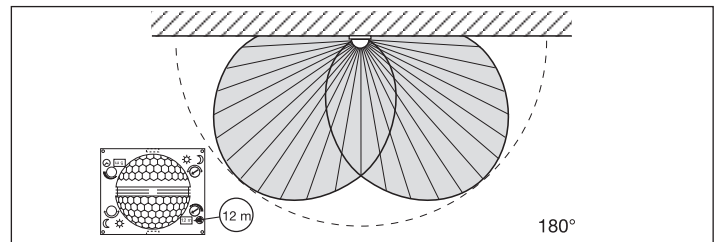
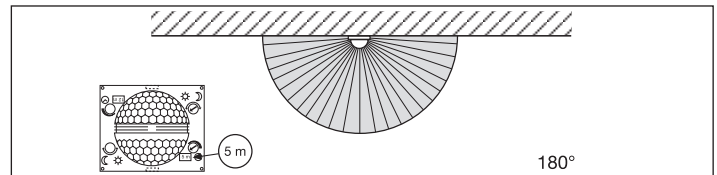

Réglage de précision par caches enfichables

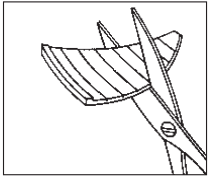

Afin d'exclure de la détection ou de surveiller précisément certaines zones comme les voies d'accès ou les terrains voisins, on peut régler avec précision la zone de détection à l'aide de caches enfichables. On peut casser les caches selon les découpages prévus tant dans le sens horizontal que vertical ou

les découper à l'aide d'une paire de ciseaux. On peut ensuite les enficher dans la rainure supérieure située au milieu de la lentille. On les fixe en mettant le cache design en place.

(Cf. ci-dessous: exemples de réduction de l'angle de détection et de la portée.)

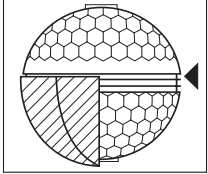

Exemples

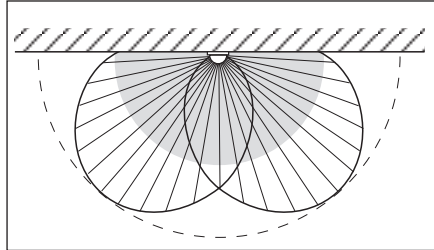
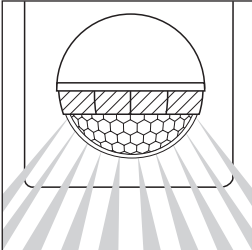
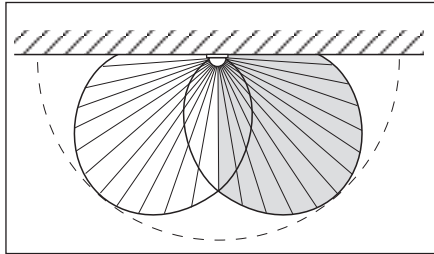
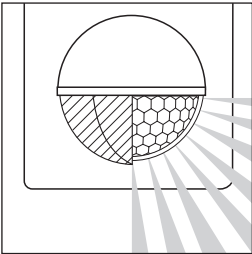

Exemples de branchement

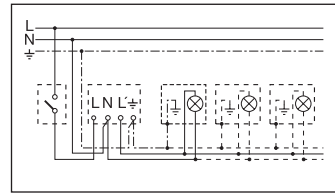

1. Lampe sans conducteur de neutre

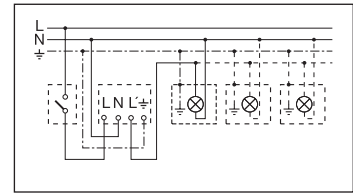

2. Lampe avec conducteur de neutre

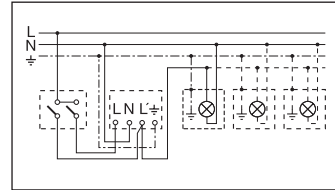

3. Raccordement par interrupteur en série pour la commande manuelle ou automatique

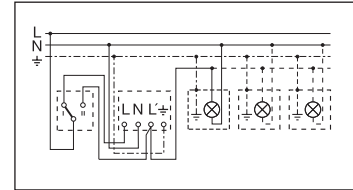

4. Raccordement par un interrupteur va-et-vient pour un éclairage permanent ou une commande automatique

Position I: commande automatique
Position II: commande manuelle, éclairage permanent
Attention: une mise hors circuit de l'appareil n'est pas possible, seul le choix de la commande entre la position I ou II est possible.

Dysfonctionnements

Problème	Cause	Remède
Le projecteur halogène à détecteur n'est pas sous tension	<ul style="list-style-type: none"> ■ Fusible défectueux, appareil non branché ■ Court-circuit 	<ul style="list-style-type: none"> ■ Changer le fusible, mettre l'interrupteur en circuit, vérifier le câble à l'aide d'un testeur de tension ■ Vérifier le branchement
Le projecteur halogène à détecteur ne s'allume pas	<ul style="list-style-type: none"> ■ Pendant la journée, le réglage crépusculaire est en position nocturne ■ Lampe défectueuse ■ Interrupteur en position ARRÊT ■ Fusible défectueux ■ Réglage incorrect de la zone de détection 	<ul style="list-style-type: none"> ■ Régler à nouveau ■ Changer la lampe ■ Mettre en circuit ■ Changer le fusible, éventuellement vérifier le branchement ■ Régler à nouveau
Le projecteur halogène à détecteur ne s'éteint pas	<ul style="list-style-type: none"> ■ Mouvement continu dans la zone de détection ■ Mise en circuit permanente à cause de l'interrupteur en série de l'habitation 	<ul style="list-style-type: none"> ■ Contrôler la zone de détection, éventuellement la régler à nouveau ou la masquer ■ Mettre l'interrupteur en mode automatique
Le projecteur halogène à détecteur s'allume et s'éteint en permanence	<ul style="list-style-type: none"> ■ Mouvement continu dans la zone de détection 	<ul style="list-style-type: none"> ■ Contrôler la zone de détection, éventuellement la régler à nouveau ou la masquer
Le projecteur halogène à détecteur s'allume de façon intempestive	<ul style="list-style-type: none"> ■ Le vent agite les arbres et les arbustes dans la zone de détection ■ Détection de voitures passant sur la chaussée ■ Variations subites de température dues aux intempéries (vent, pluie, neige) ou à des courants d'air provenant de ventilateurs ou de fenêtres ouvertes 	<ul style="list-style-type: none"> ■ Masquer la zone avec les caches ■ Masquer la zone avec les caches ■ Modifier la zone, monter l'appareil à un autre endroit

CE Déclaration de conformité

Ce produit est conforme à la directive basse tension

2006/95/CE et à la directive compatibilité électromagnétique

directive 2004/108/CE.

Service après-vente et garantie

Ce produit STEINEL a été fabriqué avec le plus grand soin. Son fonctionnement et sa sécurité ont été contrôlés suivant des procédures fiables et il a été soumis à un contrôle final par son-
dage.
La durée de garantie est 36 mois et débute au jour de la vente au consommateur. Nous remédions aux défauts provenant d'un vice de matière ou de construction.

La garantie sera assurée à notre discrétion par réparation ou échange de la pièce défectueuse. La garantie ne s'applique ni aux pièces d'usure, ni aux dommages et défauts dus à une utilisation ou maintenance incorrectes, ni aux bris de pièces consécutifs à une chute. Les dommages consécutifs causés à d'autres objets sont exclus de la garantie. La garantie ne s'applique que si l'appareil non démonté est retourné à la station de service après-vente la plus proche, dans un emballage adéquat, accompagné d'une facture ou d'un ticket de caisse portant la date d'achat et le cachet du vendeur ou s'il est remis au vendeur dans les 6 premiers mois de la garantie.

Service de réparation:
Le service après-vente de notre usine effectue également les réparations non couvertes par la garantie ou survenant après l'expiration de celle-ci. Veuillez envoyer le produit correctement emballé à la station de service après vente la plus proche.

GARANTIE**36 mois****DE FONCTIONNEMENT**

NL Montagehandleiding

Geachte klant,

Hartelijk dank voor het vertrouwen dat u met de aankoop van uw nieuwe halogenestraller met bewegingsmelder van STEINEL in ons stelt. U heeft een hoogwaardig kwaliteitsproduct gekocht, dat met uiterste zorgvuldigheid werd vervaardigd, getest en verpakt.

Lees voor de installatie deze montagehandleiding nauwkeurig door, want alleen een vakkundige installatie en ingebruikneming garanderen een duurzaam, betrouwbaar en storingvrij gebruik.

Wij wensen u veel plezier met uw nieuwe apparaat.

Het principe

De halogenestraller met bewegingsmelder is uitgerust met twee 120°-pyrosensoren, die de onzichtbare warmtestraling van bewegende mensen, dieren etc. registreren. De geregistreerde warmtestraling

wordt elektronisch omgezet en schakelt zo de lamp aan. Door belemmeringen zoals bijv. muren of ramen wordt geen warmtestraling herkend, zodat geen schakeling plaatsvindt. Met behulp van de twee pyro-sensoren

wordt een registratiehoek van 180° met een openingshoek van 90° bereikt. De lens is afneembaar en draaibaar. Hierdoor zijn twee basisinstellingen voor een reikwijdte van max. 12 m of 5 m mogelijk.

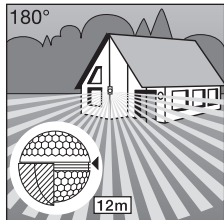

Reikwijdte max. 12 m

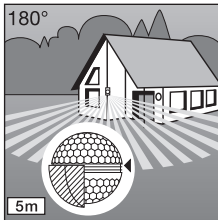

Reikwijdte max. 5 m

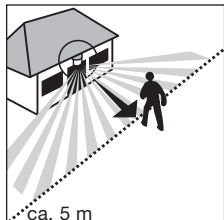

Looprichting: frontaal

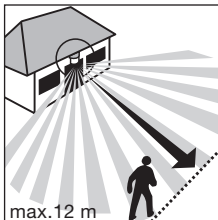

Looprichting: zijdelings

Belangrijk: De beste bewegingsregistratie heeft u, als het apparaat zijdelings t.o.v. de looprichting wordt gemonteerd en geen belemmeringen (zoals bijv. bomen, muren etc.) het zicht van de sensor wegnemen.

⚠ Veiligheidsvoorschriften

- Montage = netaansluiting 230 V = levensgevaarlijk! Daarom eerst stroom uitschakelen en op spanningeloosheid testen met een spanningstester.
- Bij het installatie van deze lamp werkt u met netspanning; dit moet daarom vakkundig volgens de geldende installatie- en aansluitvoorschriften worden uitgevoerd (D - VDE 0100, (NL) -NEN 1010, (B) - (ARE) NBN 15-101).
- Geschikt voor buiten en binnen (max. 25 °C kamertemperatuur)
- Monteer de lamp niet op een gemakkelijk ontvlambare plaats.
- De lamp dient in horizontale stand ($\pm 15^\circ$) te staan.
-  De halogenestraller is alleen bedoeld voor wandmontage en niet voor plafondbevestiging. De afstand tot het plafond moet minimaal 1 meter zijn.
-  Mocht het glas kapot zijn, dan moet dit vervangen worden voordat de spot opnieuw in gebruik wordt genomen.
- Er is getemperd speciaal glas vereist, 4 mm dik bij HS 152 en 5 mm dik bij HS 502. Reservecglas kan via ons service-net worden besteld.
- Als men tijdens gebruik bij 10% overspanning langdurig wordt blootgesteld aan de sensorhalogenestraller, loopt men kans op ontsteking van huid en de ogen.
- Het lampehuis wordt tijdens gebruik zeer heet. De lamp pas bijstellen, wanneer deze is afgekoeld.

Beschrijving van het apparaat

- 1 Veiligheidsschroef
- 2 Designafdekplaatje
- 3 Lens (afneembaar en draaibaar voor de basisinstelling van de reikwijdte van max. 12 of 5 m)
- 4 Schemerinstelling 2-2000 lux
- 5 Tijdsinstelling 10 sec.-15 min.
- 6 Behuizing kan voor montage en voor aansluiting op het net worden open geklapt
- 7 Plaats positieschroef

Gebruik/onderhoud

De halogenestraller met bewegingsmelder is geschikt voor het automatisch schakelen van licht. Voor speciale inbraakalarminstallaties is het apparaat niet geschikt, omdat de voorgeschreven sabotagebeveiliging hiervoor ont-

breekt. Weersinvloeden kunnen de werking van de halogenestraller met bewegingsmelder beïnvloeden, bij hevige windvlagen, sneeuw, regen of hagel kan een foutieve schakeling voorkomen, omdat de plotselinge temperatuurverschillen niet

van warmtebronnen onderscheiden kunnen worden. De registratielens kan bij vervuiling met een vochtige doek (zonder reinigingsmiddel) worden schoongemaakt.

Installatie/wandmontage

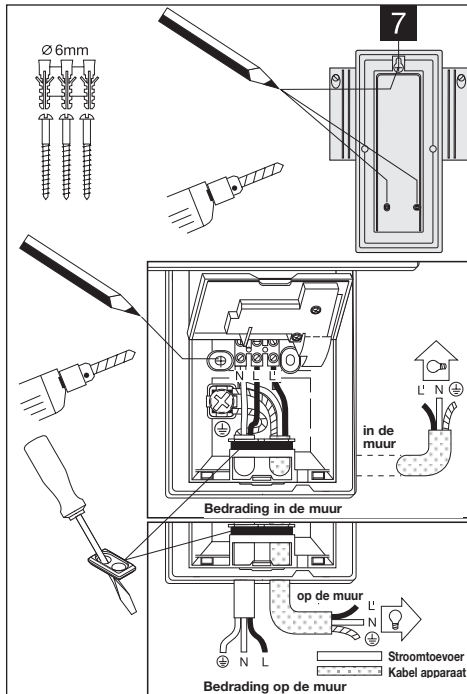
**Montagehoogte:**

Voor de aangegeven reikwijdtes van 5/12 m dient de montagehoogte ca. 2 m te bedragen.

Montagestappen:

1. Designplaat [2] weg nemen.
2. Positieschroef plaatsen.
3. Sensor-halogenenstrahler inhangen, [7].
4. Montagebehuizing [6] openklappen.
5. Boorgaten markeren, sensor-halogenenstrahler weer weg nemen.
6. Gaten boren, pluggen (Ø 6 mm) plaatsen.
7. Afsluitdopjes inzetten.
8. Kabels van stroomtoevoer en eventueel apparaat doorvoeren en aansluiten.
9. Behuizing stevig vastschroeven.

a) Aansluiting van de stroomtoevoer:

De voedingsleiding bestaat uit een 3-aderige kabel:
L = stroomdraad
N = nuldraad
PE = aarddraad ⊕

In geval van twijfel moeten de kabels met een spanningsstester worden geïdentificeerd; aansluitend de stroom weer uitschakelen. De stroomdraad (L) en de nuldraad (N) worden in de respectievelijke klemmen bevestigd. De aarddraad moet in de aardklem (⊕). In de stroomtoevoer kan vanzelfsprekend een schakelaar voor AAN- en UITschakelen worden gemonteerd. De sensor-halogenenstrahler kan alternatief, voor de duur van de ingestelde tijd d.m.v. een verbreekcontacttoets in de voedingsleiding, ook met de hand worden geactiveerd.

b) Aansluiting van een tweede apparaat:

Op de sensor-halogenenstrahler kan een tweede apparaat worden aangesloten. **Houd hierbij a.u.b. rekening met het toegestane maximale vermogen (zie Technische gegevens).** De stroomvoerende draad van dit apparaat wordt in de met L' aangegeven klem gemonteerd. De nuldraad van het apparaat wordt samen met de nuldraad van de voedingsleiding in de met N aangegeven klem vastgezet. De aarddraad wordt in de aardklem bevestigd.

Belangrijk: Verwisseling van de aansluiting kan tot beschadiging van het apparaat leiden.

Technische gegevens

	HS 502:	HS 152 XENO:
Afmetingen (h x b x d):	235 x 220 x 155 mm	235 x 160 x 140 mm
Gewicht:	2060 g	1400 g
Spanning:	230–240 V, 50 Hz	
Vermogen:	max. 500 W / R7S	max. 150 W / R7S
Extra schakelvermogen:		
	max. 500 W *1)	max. 800 W *1)
	max. 300 W, cos φ = 0,5 *2)	max. 400 W, cos φ = 0,5 *2)
	2 x 58 W, C ≤ 44 µF *3)	4 x 58 W, C ≤ 88 µF *3)
Registratiehoek:	180° horizontaal, 90° verticaal	
Door de spot verlicht oppervlakt:	max. 375 cm ²	max. 300 cm ²
Reikwijdte van de sensor:	basisinstelling 1: max. 12 m (instelling af fabriek) basisinstelling 2: max. 5 m +fijninstelling door afdekplaatjes 1–12 m	
Tijdsinstelling:	10 sec.–15 min. (instelling af fabriek: 10 sec.)	
Schemerinstelling:	2–2000 lux (instelling af fabriek: 2000 lux)	
Bescherming:	IP 44	
Beschermingsklasse:	I (met aansluiting aarddraad)	
Draaibereik van de sensor:	verticaal: 40°, horizontaal: 30°	
Temperatuurbereik:	-20 °C – +50 °C	

*1) Gloeilampen, max. 500 W (HS 502) / max. 800 W (HS 152 XENO) bij 230 V AC

*2) TL-buis, max. 300 W (HS 502) / max. 400 W (HS 152 XENO) bij cos φ = 0,5, inductieve belasting bij 230 V AC

*3) TL-lampen, spaarlampen, led-lampen met elektronisch voorschakelapparaat (totale capaciteit van alle aangesloten voorschakel apparaten mag de aangegevenwaarde niet overstijgen) bij 230 V AC

Werking

Als de bewegingsmelder aangesloten, de behuizing gesloten en de lens geplaatst is, kan het apparaat worden ingeschakeld.

Twee instelmogelijkheden liggen achter het design-afdekplaatje [2] verborgen.

Belangrijk: Tijds- en schemerinstelling alleen met gemonteerde lens uitvoeren.

**Tijdsinstelling (tijdsinstelling)**

De gewenste brandduur van de sensor-halogenenstrahler kan traploos van ca. 10 sec. tot max. 15 min. worden ingesteld. Stelschroef naar de linker aanslag betekent kortste

tijd, ca. 10 sec., stelschroef naar de rechter aanslag betekent langste tijd, ca. 15 min. Bij de instelling van het registratiebereik en voor de functietest wordt aangeraden de kortste tijd in te stellen.

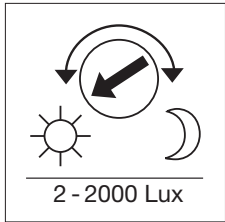

Schemerinstelling (drempelwaarde lichtgevoeligheid)

De gewenste drempelwaarde van de bewegingsmelder kan traploos van ca. 2 lux tot 2000 lux worden ingesteld. Stelschroef naar de linker aanslag betekent

daglichtinstelling ca. 2000 lux. Stelschroef naar de rechter aanslag betekent schemerinstelling ca. 2 lux. Bij de instelling van het registratiebereik en voor de functiestep bij daglicht moet de stelschroef naar de linker aanslag staan.

Reikwijdteinstelling-basisinstelling

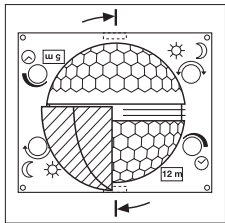

De lens van de sensor-halogenstraler is in twee registratiebereiken onderverdeeld. Met de ene helft wordt een reikwijdte van max. 5 m, met de andere een reikwijdte van max. 12 m bereikt (bij een montagehoogte van ca. 2 m). Na het plaatsen van de lens markeert een kleine pijl de

gekozen max. reikwijdte van 12 m of 5 m (pijl links = 5 meter, pijl rechts = 12 meter). De lens kan aan de zijkant met behulp van een schroevendraaier uit de vergrendeling worden losgemaakt en overeenkomstig de gewenste reikwijdte weer worden teruggeplaatst.

Voorbeelden

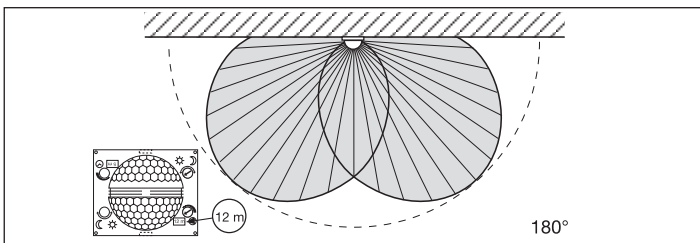
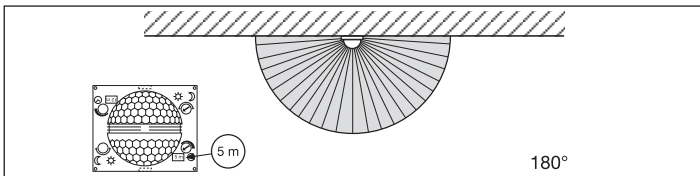

Individuele fijninstelling met afdekkplaatjes

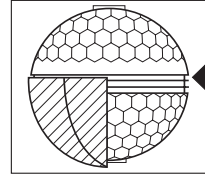
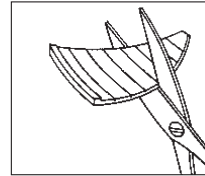

Om andere gebieden, zoals bijv. trottoirs of aangrenzende percelen buiten de registratie te laten of juist doelgericht te bewaken, kan het registratiebereik door het aanbrengen van afdekkplaatjes nauwkeurig worden ingesteld.

ken of met een schaar doorgeknijpt worden. Zij kunnen in de bovenste gleuf in het midden van de lens worden geschoven. Door het plaatsen van de design-afdekkplaat worden zij dan gefixeerd.

De afdekkplaatjes kunnen langs de inkepingen verticaal en horizontaal gebro-

(Zie onder: voorbeelden voor verkleining van de registratiehoek en vermindering van de reikwijdte.)

Voorbeelden

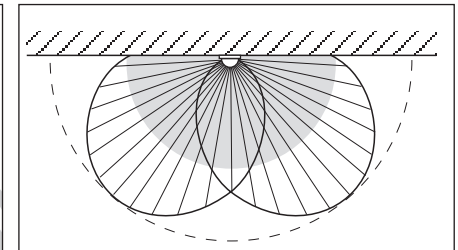
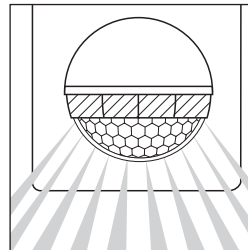
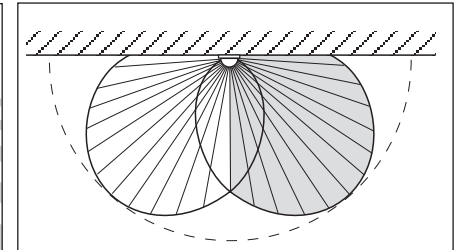
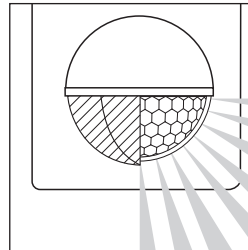

Aansluitvoorbeelden

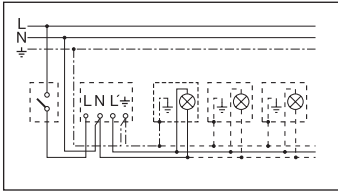

1. Verlichting zonder aanwezige nuldraad

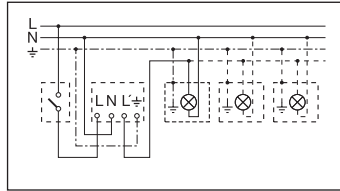

2. Verlichting met aanwezige nuldraad

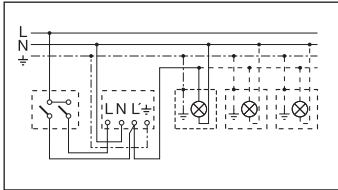

3. Aansluiting via serieschakelaar voor handschakeling en automatische werking

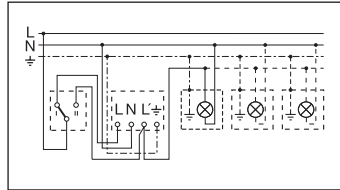

4. Aansluiting via een wisselschakelaar voor permanente verlichting en automatische werking

Stand I: automatische werking
Stand II: handschakeling voor permanente verlichting
Let op: Uitschakelen van de installatie is niet mogelijk, er is alleen keuze tussen stand I en stand II.

Storingen

Storing	Oorzaak	Oplossing
Sensor-halogenstraler zonder spanning	<ul style="list-style-type: none"> ■ zekering defect, niet ingeschakeld ■ kortsluiting 	<ul style="list-style-type: none"> ■ nieuwe zekering, netschakelaar inschakelen, leiding testen met spanningstester ■ aansluitingen controleren
Sensor-halogenstraler schakelt niet aan	<ul style="list-style-type: none"> ■ bij daglicht, schemering instelling staat op nacht ■ lamp defect ■ netschakelaar UIT ■ zekering defect ■ registratiebereik niet gericht ingesteld 	<ul style="list-style-type: none"> ■ opnieuw instellen ■ lamp verwisselen ■ inschakelen ■ nieuwe zekering, evt. aansluitingen controleren ■ opnieuw instellen
Sensor-halogenstraler schakelt niet uit	<ul style="list-style-type: none"> ■ permanente beweging in het registratiebereik ■ serieschakelaar binnenshuis staat op permanente verlichting 	<ul style="list-style-type: none"> ■ bereik controleren en evt. opnieuw instellen of afschermen ■ schakelaar op automatisch
Sensor-halogenstraler schakelt steeds AAN/UIT	<ul style="list-style-type: none"> ■ permanente beweging in het registratiebereik 	<ul style="list-style-type: none"> ■ bereik controleren en evt. opnieuw instellen of afschermen
Sensor-halogenstraler schakelt ongewenst AAN	<ul style="list-style-type: none"> ■ wind beweegt bomen en struiken binnen het registratiebereik ■ registratie van auto's op straat ■ plotselinge verandering van temperatuur door weersomstandigheden (wind, regen, sneeuw) of luchtafvoer van ventilatoren of open ramen 	<ul style="list-style-type: none"> ■ bereik met afdekplaatjes afschermen ■ bereik met afdekplaatjes afschermen ■ bereik veranderen, andere montageplaats kiezen

Verklaring CE-richtlijnen

Dit product voldoet aan laagspanningsrichtlijn

2006/95/EG en EMC-richtlijn 2004/108/EG.

Funcie-garantie

Dit STEINEL-product is met grote zorgvuldigheid gefabriceerd, getest op goede werking en veiligheid volgens de geldende voorschriften, en aansluitend steekproefsgewijs gecontroleerd.

De garantietermijn bedraagt 36 maanden en gaat in op de datum van de aanschaf door de klant. Alle klachten, die berusten op materiaal- of fabricagefouten, worden door ons opgelost. De garantie bestaat uit reparatie of vernieuwen van de defecte onderdelen, door ons te beoordelen. Garantie vervalt bij schade aan onderdelen, die aan slijtage onderhevig zijn, bij schade of gebreken, die door on-

deskundig gebruik of onderhoud ontstaan, alsmede bij breuk door vallen. Schade aan aangesloten randapparatuur is uitgesloten van garantie.

De garantie wordt alleen verleend, als het betreffende, niet gedemonteerde, apparaat met kassabon of rekening (met aankoopdatum en winkeliersstempel), goed verpakt franco aan ons service-adres wordt toegestuurd of binnen de eerste 6 maanden naar de winkelier teruggebracht wordt.

Reparatie-service:

Na afloop van de garantietermijn of bij schade die niet onder garantie valt, kan ook door ons gerepareerd worden. Gelieve het product franco goed verpakt aan het dichtstbijzijnde service-adres op te sturen.

FUNCIE**36 maanden****GARANTIE****I Istruzioni per il montaggio****Spettabile Cliente,**

ci congratuliamo con Lei per la fiducia dimostrataci acquistando il nuovo faretto alogeno con sensore STEINEL. Avete scelto un sensore di alta qualità, che è stato prodotto, controllato

e confezionato con la massima cura.

Legga per favore attentamente le presenti istruzioni di montaggio prima di eseguire l'installazione. Tenga conto che un funzionamento di lunga durata, affidabile e senza disturbi può venire

garantito soltanto quando l'apparecchio viene installato e messo in funzione a regola d'arte. Le auguriamo molta soddisfazione nell'uso del nuovo apparecchio.

Il principio

Il faretto alogeno con sensore è dotato di due piro-sensori da 120° che registrano le radiazioni termiche invisibili provenienti da corpi in movimento (uomini, animali, ecc.). La radiazione registrata viene elaborata

elettronicamente ed inserisce così la lampada. Non vengono rilevate radiazioni termiche attraverso ostacoli come p. es. mura o lastre di vetro, ed in tal caso non si ha nessun inserimento. Con i due piro-sensori l'angolo di

rilevamento movimenti è di 180°, mentre l'apertura d'angolo è di 90°. La lente è staccabile ed orientabile. Sono possibili due impostazioni di base: max. 12 m oppure 5 m.

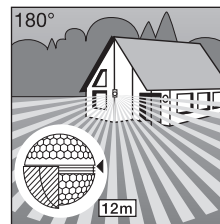

Raggio d'azione max. 12 m

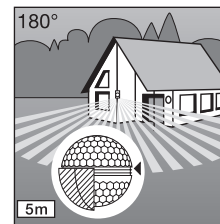

Raggio d'azione max. 5 m

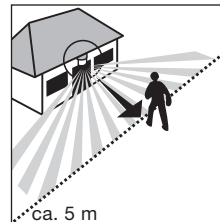

Senso di procedimento: frontale

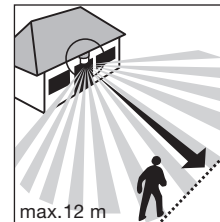

Senso di procedimento: laterale

Importante: Il miglior rilevamento si ha quando l'apparecchio viene montato lateralmente rispetto alla direzione di movimento, senza che sull'area da controllare ci siano ostacoli (come p. es. alberi, mura ecc.).

⚠ Avvertenze sulla sicurezza

- Prima di ogni intervento sull'apparecchio bisogna staccarlo dall'alimentazione di tensione!
- Durante il montaggio non deve esserci presenza di tensione nel cavo di allacciamento a rete. Perciò prima di tutto disinserite la corrente e con un indicatore di tensione accertatevi che non ci sia presenza di tensione.
- L'installazione di questi apparecchi è un lavoro nell'ambito della tensione di rete. Pertanto l'installazione deve venire eseguita a regola d'arte, con osservanza delle regolamentazioni per installazioni valide nei singoli paesi e delle condizioni di allacciamento a rete (D -VDE 0100, I -CEI 64-8).
- Adatto per ambienti esterni ed interni (fino ad una temperatura ambiente di 25°)
- Non montate l'apparecchio su superfici facilmente infiammabili.
- La lampada deve venire posizionata orizzontalmente ($\pm 15^\circ$).
- I faretto sono stati concepiti esclusivamente per un impiego a muro e non a soffitto. La distanza dal soffitto deve essere di almeno 1 m.
- Nel caso di una rottura del vetro prima della messa in esercizio lo si deve assolutamente sostituire. È necessario un vetro speciale temprato spesso 4 mm per HS 152 e spesso 5 mm per HS 502. I vetri di ricambio li potete ordinare attraverso la nostra rete di assistenza.

- Chi si espone per un tempo prolungato alla luce del faretto alogeno con sensore, funzionante con il 10% di sovratensione, corre il pericolo di infiammazione agli occhi e sulla pelle.
- Quando il riflettore è in funzione il suo involucro si riscalda a temperature molto elevate. Attendete che il riflettore si raffreddi prima di regolare la sua direzione.

Descrizione dell'apparecchio

- 1 Vite di fissaggio
- 2 Schermatura design
- 3 Lente (staccabile e orientabile) per la selezione dell'impostazione di base del raggio d'azione di un massimo di 12 m o 5 m
- 4 Regolazione di luce crepuscolare 2-2000 Lux
- 5 Impostazione del tempo 10 sec-15 min

- 6 Per il montaggio e l'allacciamento a rete la scatola si può ribaltare ed aprire.
- 7 Alloggiamento della vite di posizionamento

Funzionamento / Cura

Il faretto alogeno con sensore è adatto per l'inserimento automatico dell'illuminazione. Non è invece adatto per speciali tipi di allarmi antifurto, poiché non è dotato della sicurezza antisabotaggio prevista dal regolamento. Le condizioni

atmosferiche possono influire sul funzionamento del faretto alogeno con sensore. In caso di forti raffiche di vento, molta neve, pioggia o grandine l'illuminazione può venire attivata erroneamente, poiché l'apparecchio non è in grado di fare

una distinzione tra improvvisi sbalzi di temperatura e l'apparire di fonti di radiazioni termiche. Quando la lente di rilevamento risulta sporca si può pulire con uno straccio umido (senza impiego di detersivi).

Installazione/Montaggio a muro

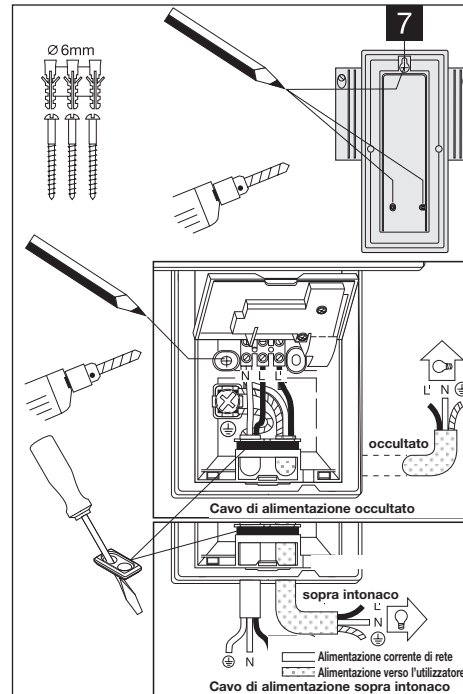

Altezza di montaggio:

Per poter raggiungere i raggi d'azione indicati di 5/12 m, bisogna eseguire il montaggio ad un'altezza di circa 2 m.

Procedura di montaggio

1. Staccate la schermatura design [2].
2. Mettete al suo posto la vite di posizionamento. [7]
3. Appendete il faretto alogeno con sensore.
4. Aprite, ribaltando, la scatola di montaggio [6].
5. Segnate i punti dove praticare i fori e staccate il faretto alogeno con sensore.
6. Praticate i fori, inserite i tasselli ($\varnothing 6 \text{ mm}$).
7. Inserite l'anello di tenuta in gomma.
8. Fate passare qui il cavo di allacciamento a rete ed il

cavo dell'utilizzatore ed eseguite l'allacciamento.
9. Avvitare bene la scatola.

a) Attacco del cavo di collegamento a rete

Il cavo di collegamento a rete ha 3 fili:

- L** = filo di fase
- N** = filo neutro
- PE** = conduttore di terra (⊕)

Se avete dei dubbi controllate i cavi con un indicatore di tensione; poi disinserite nuovamente la tensione. Il filo di fase (L) ed il filo neutro (N) vanno attaccati ai corrispondenti morsetti. Il conduttore di terra (PE) deve venire fissato al contatto di messa a terra (⊕). Nel cavo di allacciamento a rete può venir montato naturalmente un interruttore principale per l'accensione e lo spegnimento dell'apparecchio. Il tempo di rilevamento del sensore può essere attivato manualmente attraverso la vite di regolazione posta nel collegamento a rete.



b) Collegamento di un utilizzatore aggiuntivo

Al faretto alogeno con sensore si può collegare un utilizzatore aggiuntivo.

Nell'eseguire questo collegamento bisogna osservare la potenza massima ammissibile (v. Dati tecnici). La fase dell'utilizzatore va fissata al morsetto contrassegnato con L'. Il filo neutro dell'utilizzatore si fissa al morsetto contrassegnato con N assieme al filo neutro del cavo di allacciamento a rete. Il conduttore di terra va collegato al contatto di messa a terra.

Importante: Fate attenzione a non scambiare tra di loro i fili, altrimenti si può danneggiare l'apparecchio.

Dati Tecnici

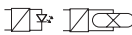
	HS 502:	HS 152 XENO:
Dimensioni (A x L x P):	235 x 220 x 155 mm	235 x 160 x 140 mm
Massa:	2060 g	1400 g
Allacciamento a rete:	230-240 V, 50 Hz	
Potenza:	max. 500 W / R7S	max. 150 W / R7S
Ulteriore potenza di allacciamento:		
	max. 500 W *1)	max. 800 W *1)
	max. 300 W, cos φ = 0,5 *2)	max. 400 W, cos φ = 0,5 *2)
	2 x 58 W cadauna, C ≤ 44 μF *3)	4 x 58 W cadauna, C ≤ 88 μF *3)
Angolo di rilevazione:	180° orizzontale, 90° verticale	
Superficie proiettata del faro:	max. 375 cm ²	max. 300 cm ²
Raggio d'azione del sensore:	Impostazione di base 1: max 12 m (di fabbrica) Impostazione di base 2: max 5 m + regolazione di precisione con mascherine 1-12 m	
Impostazione del tempo:	10 sec-15 min (impostazione in fabbrica: 10 sec)	
Impostazione crepuscolare:	2-2000 lux (impostazione in fabbrica: 2000 lux)	
Tipo di protezione:	IP 44	
Classe di protezione:	I (con allacciato cavo di messa a terra)	
Campo di orientamento sensore:	verticale: 40°, orizzontale: 30°	
Campo di temperatura:	-20 °C – +50 °C	

*1) Lampadine, max. 500 W (HS 502) / max. 800 W (HS 152 XENO) a 230 V AC

*2) Tubo fluorescente, max. 300 W (HS 502) / max. 400 W (HS 152 XENO) a cos φ = 0,5, carico induttivo a 230 V AC

*3) Lampada fluorescente, lampadine a basso consumo energetico, lampade LED con ballast elettronico (capacità complessiva di tutti i ballast elettronici allacciati inferiore al valore indicato) a 230 V AC

Funzioni

Dopo aver eseguito l'allacciamento a rete, chiuso l'involucro ed inserito la lente, potete mettere in

funzione l'impianto. Dietro la schermatura design  troverete due possibilità di impostazione.

Importante: L'impostazione del tempo e la regolazione di luce crepuscolare vanno eseguiti sempre con lente inserita.

Ritardo di disinserimento (Impostazione del tempo)

La durata di accensione del faretto alogeno con sensore può venire regolata in modo continuo da circa 10 sec fino ad un massimo di 15 min. Vite di regolazione sulla battuta di arresto sinistra significa tempo più

breve, circa 10 sec. Vite di regolazione sulla battuta di arresto destra significa tempo più lungo, circa 15 min. Quando impostate il campo di rilevamento e quando eseguite il test di funzionamento è consigliabile impostare il tempo più breve.



10 Sek.-15 Min.

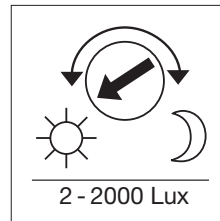

2 - 2000 Lux

Regolazione di luce crepuscolare**(Soglia di reazione)**

La soglia di reazione desiderata si può impostare in continuo da circa 2 Lux fino a 2000 Lux. Vite di regolazione sulla battuta di arresto sinistra significa funzionamento a luce diurna, circa 2000 Lux. Vite di

regolazione sulla battuta di arresto destra significa funzionamento crepuscolare, circa 2 Lux. Quando impostate il campo di rilevamento e quando eseguite il test di funzionamento con luce diurna bisogna impostare la vite di regolazione sulla battuta di arresto sinistra.

Impostazione di base del raggio d'azione

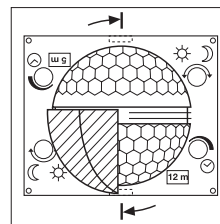

La lente del faretto alogeno con sensore è suddivisa in due settori di rilevamento. Utilizzando una metà si ottiene un raggio d'azione di 5 m al massimo, con l'altra metà invece si raggiungono 12 m al massimo (con montaggio ad un'altezza di 2 m). Quando inserite la lente, una piccola freccia indica il raggio d'azione massimo

impostato, cioè 12 m oppure 5 m. (Freccia a sinistra = 5 metri, freccia a destra = 12 metri.) Applicando un cacciavite sul lato, si può sbloccare la lente per impostarla sul raggio d'azione desiderato.

Esempi

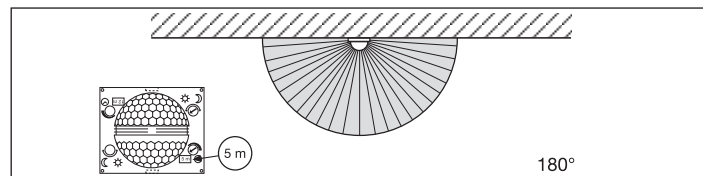

180°

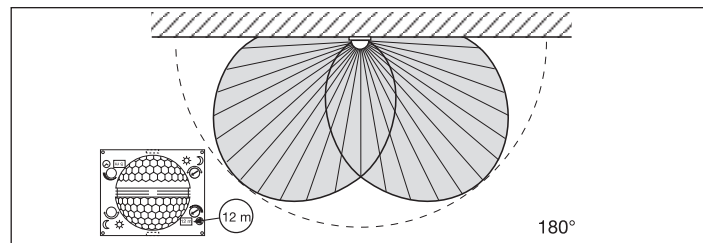

180°

Regolazione individuale di precisione con gli elementi di schermatura

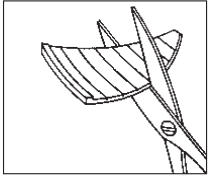

Quando volete escludere dal campo di rilevamento ulteriori settori, p. es. sentieri oppure terreni dei vicini, come anche quando intendete impostare il controllo di un settore ben preciso, potete regolare con precisione il campo di rilevamento applicando le apposite coppe di schermatura. Le coppe di schermatura si possono staccare lungo le scanalature in orizzontale ed in verticale,

oppure si possono anche tagliare con le forbici. Gli elementi di schermatura si possono poi appendere nell'incavo superiore al centro della lente. Questi elementi vengono poi tenuti fissi dalla schermatura design.

(Illustrazioni sotto: Esempi di riduzione dell'angolo di rilevamento e riduzione del raggio d'azione.)

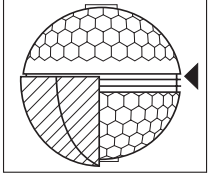

Esempi

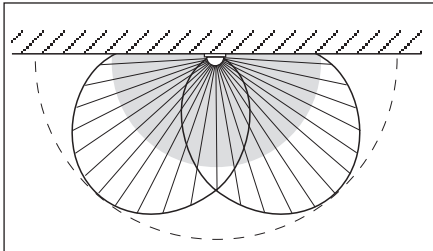
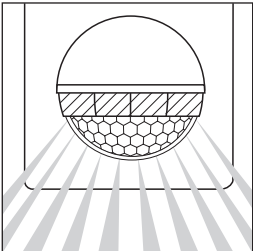
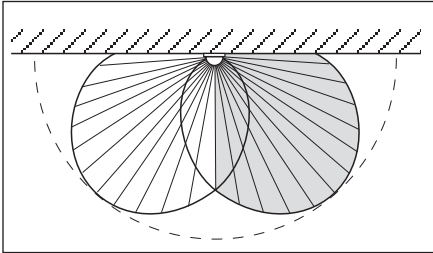
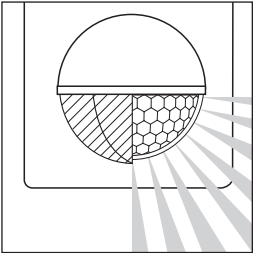

Esempi di allacciamento

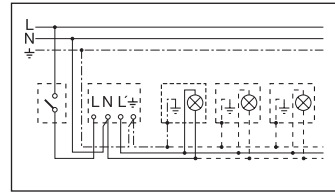

1. Lampada senza preesistente filo neutro

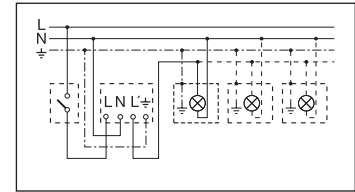

2. Lampada con preesistente filo neutro

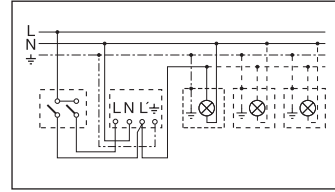

3. Allacciamento tramite interruttore in serie per funzionamento manuale e automatico

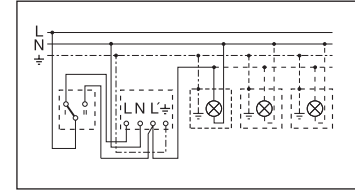

4. Allacciamento tramite deviatore per funzionamento con luce continua e in automatico

Posizione I: Funzionamento automatico
Posizione II: Funzionamento manuale, illuminazione continua
Attenzione: Non è possibile disinserire l'impianto, si può soltanto scegliere tra le due impostazioni Posizione I e Posizione II.

Disturbi di funzionamento

Disturbo	Causa	Rimedi
Manca tensione al faretto alogeno con sensore	<ul style="list-style-type: none"> ■ Difetto di fusibile, non inserito ■ Corto circuito 	<ul style="list-style-type: none"> ■ Cambiate fusibile, inserite l'interruttore principale, controllate il cavo con un indicatore di tensione ■ Controllate gli allacciamenti
Faretto alogeno con sensore non si accende	<ul style="list-style-type: none"> ■ In funzionamento di giorno l'impostazione di crepuscolo è regolata su funzionamento di notte ■ Difetto di mezzo illuminante ■ Interruttore principale su OFF ■ Difetto di fusibile ■ Campo di rilevamento non impostato con direzione giusta 	<ul style="list-style-type: none"> ■ Eseguite una nuova impostazione ■ Cambiate mezzo illuminante ■ Accendete l'apparecchio ■ Cambiate fusibile, eventualmente controllate l'allacciamento ■ Eseguite una nuova regolazione
Faretto alogeno con sensore non si spegne	<ul style="list-style-type: none"> ■ Movimento continuo sul campo di rilevamento ■ Impostazione su funzionamento continuo a causa dell'interruttore interno in serie in casa 	<ul style="list-style-type: none"> ■ Controllate il campo di rilevamento, eseguite eventualmente una nuova regolazione o una schermatura ■ Interruttore su funzionamento automatico
Faretto alogeno con sensore si accende e si spegne continuamente	<ul style="list-style-type: none"> ■ Movimento continuo sul campo di rilevamento 	<ul style="list-style-type: none"> ■ Controllate il campo di rilevamento, eseguite eventualmente una nuova regolazione o una schermatura
Faretto alogeno con sensore si accende involontariamente	<ul style="list-style-type: none"> ■ Il vento muove alberi e cespugli sul campo di rilevamento ■ Vengono rilevate automobili sulla strada ■ Improvvisi sbalzi di temperatura dovuti a condizioni atmosferiche (vento, pioggia, neve) o causati da aria di scarico di ventilatori o da aria proveniente da finestre aperte 	<ul style="list-style-type: none"> ■ Coprite settori di campo con coppe di schermatura ■ Coprite settori di campo con coppe di schermatura ■ Eseguite una modifica di campo, cambiate punto di montaggio

Dichiarazione di conformità CE

Il prodotto è conforme alla direttiva sulla bassa tensione 2006/95/CE e alla direttiva

sulla compatibilità elettromagnetica 2004/108/CE.

Garanzia di funzionamento

Questo prodotto STEINEL viene prodotto con la massima cura, con controlli di funzionamento e del grado di sicurezza in conformità alle norme vigenti in materia; vengono poi effettuati collaudi con prove di campionamento.

La garanzia si estende a 36 mesi ed inizia il giorno d'acquisto dall'utilizzatore. Ripariamo guasti dovuti a difetti di materiale o produzione. Le prestazioni di garanzia comprendono – a nostra scelta – la riparazione o la sostituzione degli elementi difettosi. Non sussiste nessun diritto di garanzia in caso di difetti

sui pezzi soggetti ad usura ed in caso di guasti o difetti insorti in seguito a trattamento o manutenzione impropri, per es. danni da caduta. Sono esclusi dal diritto di garanzia gli ulteriori danni conseguenti su oggetti estranei.

Si può far valere il diritto di garanzia soltanto inviando l'apparecchio propriamente imballato ed accompagnato dallo scontrino di cassa o dalla fattura (con data di acquisto e timbro del negoziante) al competente punto di assistenza tecnica, oppure consegnando l'apparecchio al negoziante entro i primi 6 mesi di garanzia.

Centro assistenza tecnica: Con periodo di garanzia scaduto e nel caso di difetti che non danno diritto a prestazioni di garanzia, il nostro centro di assistenza esegue le relative riparazioni. Vi preghiamo di inviare l'apparecchio, ben imballato, al più vicino centro di assistenza.

GARANZIA**36 mesi****sulle funzioni**

E Instrucciones de montaje

Apreciado cliente:

Gracias por la confianza que nos ha dispensado al comprar su nuevo Foco Halógeno Sensor STEINEL. Se ha decidido por un producto de alta calidad, producido, probado y embalado con el mayor cuidado.

Le rogamos se familiarice con estas instrucciones de montaje antes de instalarlo. Sólo una instalación y puesta en funcionamiento correctas del aparato garantizan un servicio duradero, fiable y sin fallos del mismo.

Le deseamos que disfrute durante mucho tiempo con su nuevo aparato.

El concepto

El Foco Halógeno Sensor está equipado con dos sensores piroeléctricos de 120° que detectan la radiación térmica invisible de cuerpos en movimiento (personas, animales etc.). Esta radiación térmica detectada se transforma electrónicamente,

conmutando la lámpara conectada. Obstáculos como paredes o cristales impiden la detección de una radiación térmica y por consiguiente no se produce tampoco la conmutación. Con los dos sensores piroeléctricos se consigue

un ángulo de detección de 180° con un ángulo de apertura de 90°. La lente es desmontable y giratoria, permitiendo dos regulaciones básicas del alcance de un máximo de 12 m o 5 m.

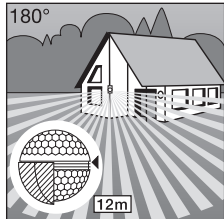

Alcance máx. 12 m

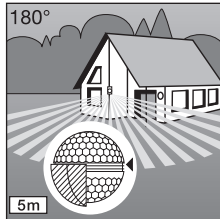

Alcance máx. 5 m

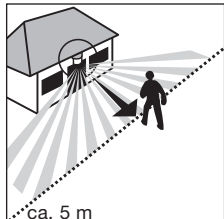

Sentido del movimiento: frontal

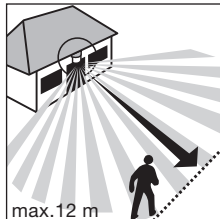

Sentido del movimiento: lateral

Importante: La detección de movimientos más segura se consigue montando el aparato lateralmente con relación al sentido del movimiento y evitando todo tipo de objetos que obstaculicen la visión del sensor (tales como árboles, muros etc.).

Indicaciones para la seguridad

- Antes de realizar todo tipo de trabajos en el aparato desconectar la alimentación de tensión!
- Al efectuar el montaje debe hallarse la línea de conexión eléctrica libre de tensión. Por tanto, desconectar en primer lugar la corriente y comprobar que no hay tensión utilizando un comprobador de tensión.
- La instalación de estos aparatos es un trabajo en la red de tensión, por lo que debe llevarse a cabo de acuerdo con las prescripciones de instalación específicas del país.
- Apta para exterior y salas de interior (temperatura de sala de hasta 25°)
- No monte el aparato en superficies fácilmente inflamables.
- El foco debe hallarse en posición horizontal ($\pm 15^\circ$).
- El Foco Halógeno Sensor está destinado para montar en la pared únicamente, y no en el techo. La distancia al techo debe ser como mínimo de 1 m.
- En caso de rotura de cristal se deberá colocar necesariamente un cristal nuevo antes de una nueva puesta en servicio. Se precisa un cristal especial maleabilizado, 4 mm de grosor con HS 152 y 5 mm de grosor con HS 502. A través de nuestra red de asistencia técnica puede solicitar cristales de repuesto.
- No se exponga a la luz del Foco Halógeno Sensor por un tiempo prolongado si está funcionando con un 10 % de sobretensión porque puede causar irritación de la piel y de los ojos.
- La carcasa del foco se calienta mucho durante el servicio. Antes de alinear el foco, espere a que se enfríe.

Descripción del aparato

- 1 Tornillo de fijación
- 2 Cubierta decorativa
- 3 Lente (desmontable y giratoria para seleccionar la regulación básica del alcance máx. de 12 m o 5 m)
- 4 Regulación crepuscular 2-2000 Lux
- 5 Temporización 10 seg.–15 min.
- 6 Carcasa de apertura para el montaje y para la conexión a la red
- 7 Alojamiento del tornillo de posicionamiento

Funcionamiento/cuidados

El Foco Halógeno Sensor puede usarse para conmutar automáticamente la luz. El aparato no es apto para sistemas de alarma antirrobo especiales debido a que carece de la seguridad anti-sabotaje prescrita para los

mismos. Las condiciones atmosféricas pueden afectar al funcionamiento del Foco Halógeno Sensor. Fuertes ráfagas de viento, la nieve, la lluvia y el granizo pueden provocar una activación errónea al no

poder distinguir entre cambios de temperatura repentinos y fuentes térmicas. La lente de detección puede limpiarse con un paño húmedo (sin detergente) cuando esté sucia.

Instalación/montaje en la pared

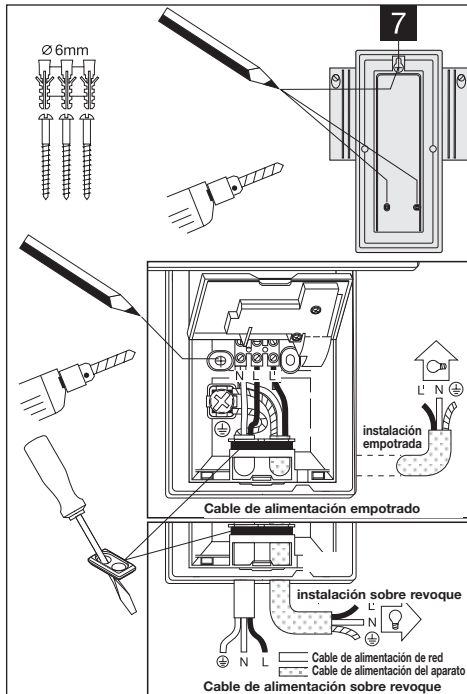

Altura de montaje:

Para conseguir los alcances de 5/12 m indicados, la altura de montaje debiera ser de aprox. 2 m.

Pasos de montaje:

1. Suelte la cubierta decorativa [2].
2. Ponga el tornillo de posicionamiento [7].
3. Suspenda el Foco Halógeno Sensor.
4. Abra la carcasa de montaje [5]. Marque los agujeros de taladro y retire el Foco Halógeno Sensor.
5. Taladre los agujeros e inserte los tacos (Ø 6 mm).
6. Inserte el tapón obturador.
7. Pase por éste el cable de alimentación de red y en su caso el cable del aparato.
8. Atornille la carcasa.

a) Conexión del cable de alimentación de red

El cable de alimentación de red consta de 3 conductores:

L = fase
N = neutro
PE = toma de tierra (⊕)

En caso de duda debe identificar los conductores con un comprobador de tensión; a continuación debe desconectarse de nuevo la tensión. La fase (L) y el neutro (N) se conectan al borne correspondiente. La toma de tierra (PE) debe conectarse al contacto de puesta a tierra (⊕). Naturalmente se puede montar un interruptor en el cable de alimentación para conectar y desconectar la tensión. Opcionalmente puede activarse el Foco Halógeno Sensor manualmente por el período de tiempo ajustado mediante un botón pulsador de apertura en el cable de alimentación.

b) Conexión de un aparato adicional:

Al Foco Halógeno Sensor puede conectarse un aparato adicional. **Tenga en cuenta para ello la potencia máx. permitida (véanse los Datos técnicos).** El conductor de corriente del borne señalado se monta en el aparato señalado con una **L'**. El neutro del aparato se conecta al borne señalado con una **N** juntamente con el neutro del cable de alimentación de red. El conductor de toma de tierra se conecta al contacto de puesta a tierra.

Importante: La conexión con los conductores invertidos puede ocasionar daños al aparato.

Datos técnicos

	HS 502:	HS 152 XENO:
Dimensiones (alt. x anch. x prof.):	235 x 220 x 155 mm	235 x 160 x 140 mm
Masa:	2060 g	1400 g
Tensión de alimentación:	230–240 V, 50 Hz	
Potencia:	max. 500 W / R7S	max. 150 W / R7S
Potencia de ruptura adicional:		
	máx. 500 W *1)	máx. 800 W *1)
	máx. 300 W, cos φ = 0,5 *2)	máx. 400 W, cos φ = 0,5 *2)
	2 x 58 W, C ≤ 44 µF *3)	4 x 58 W, C ≤ 88 µF *3)
Ángulo de detección:	180° horizontal, 90° vertical	
Superficie proyectada del foco:	máx. 375 cm ²	máx. 300 cm ²
Alcance del sensor:	regulación básica 1: máx. 12 m (reg. de fábrica) regulación básica 2: máx. 5 m + ajuste de precisión con cubiertas 1–12 m	
Temporización:	10 seg.–15 min. (regulación de fábrica: 10 seg.)	
Regulación crepuscular:	2–2000 Lux (regulación de fábrica: 2000 Lux)	
Tipo de protección:	IP 44	
Clase de protección:	I (con conexión de toma de tierra)	
Girabilidad del foco:	vertical: 40°, horizontal: 30°	
Campos de temperatura:	-20 °C – +50 °C	

*1) Bombillas incandescentes, máx. 500 W (HS 502) / máx. 800 W (HS 152 XENO) con 230 V AC

*2) Tubo fluorescente, máx. 300 W (HS 502) / máx. 400 W (HS 152 XENO) con cos φ = 0,5, carga inductiva con 230 V AC

*3) Lámparas fluorescentes, bombillas de bajo consumo, lámparas LED con balastro electrónico (capacidad total de todos los balastros conectados por debajo del valor indicado) con 230 V AC

Funciones

Una vez realizada la conexión a la red, cerrada la carcasa y acoplada la lente, puede ponerse en funcionamiento el aparato.

Detrás de la cubierta decorativa [2] se hallan ocultas dos posibilidades de regulación.

Importante: Efectuar la temporización y la regulación crepuscular sólo con la lente montada.



Retardo de desconexión (temporización)

El tiempo de alumbrado deseado del Foco Halógeno Sensor puede regularse continuamente desde aprox. 10 seg. hasta 15 min. como máximo. El tornillo de ajuste en el tope izquierdo significa el tiempo

mínimo de aprox. 10 seg. El tornillo de ajuste en el tope derecho significa el tiempo máximo de aprox. 15 min. En la regulación del campo de detección y para la prueba de funcionamiento se recomienda ajustar el tiempo mínimo.

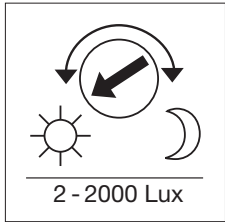

Regulación crepuscular (umbral de respuesta)
El umbral de respuesta del sensor puede regularse desde aprox. 2 Lux hasta 2000 Lux. El tornillo de ajuste en el tope izquierdo significa funcionamiento a la luz del día a aprox. 2000 Lux. El tornillo de ajuste en

el tope derecho significa funcionamiento crepuscular a aprox. 2 Lux. En la regulación del campo de detección y para la prueba de funcionamiento a la luz del día debe hallarse el tornillo de ajuste en el tope izquierdo.

Regulación básica del alcance

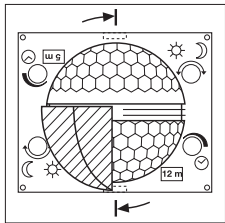

La lente del Foco Halógeno Sensor está dividida en dos partes. Con una mitad se consigue un alcance máx. de 5 m y con la otra mitad, un alcance máx. de 12 m (a una altura de montaje de aprox. 2 m). Una vez acoplada la lente, una flechita marca el alcance máx. seleccionado de 12 m

o 5 m. (La flechita de la izquierda = 5 metros; la de la derecha = 12 metros.). La lente puede sacarse de su enclavamiento por un lado con un destornillador y volverse a acoplar de acuerdo con el alcance deseado.

Ejemplos

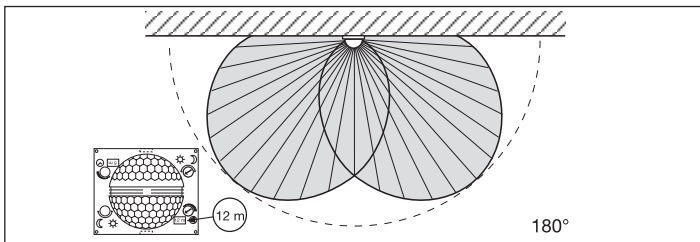
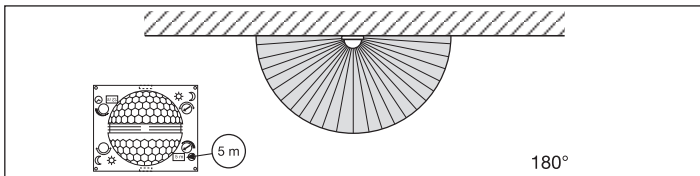

Regulación exacta individual con cubiertas

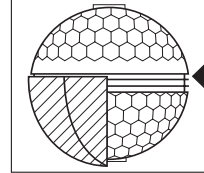
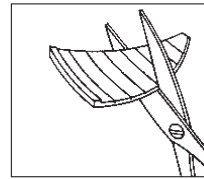

Para excluir zonas adicionales, como p. ej. caminos o terrenos colindantes, o bien para vigilarlos selectivamente puede regularse con precisión el campo de detección acoplando cubiertas. Las cubiertas pueden separarse o cortarse con una tijera vertical u horizontalmente a lo largo de las divisiones prerran-

radas. A continuación pueden suspenderse en la hendidura superior del centro de la lente. Al colocar la cubierta decorativa, las cubiertas quedan finalmente fijadas.

(Véase abajo: Ejemplos para reducir el ángulo de detección así como el alcance.)

Ejemplos

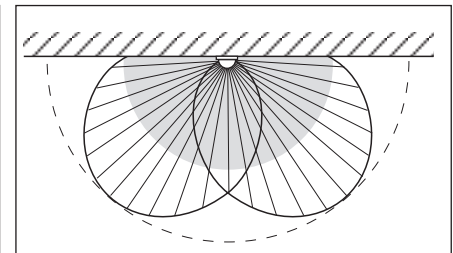
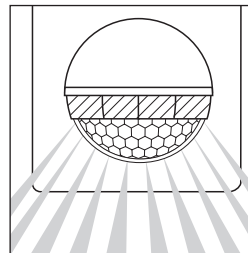
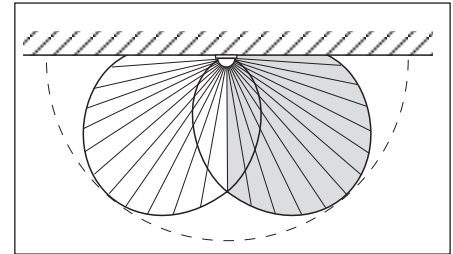
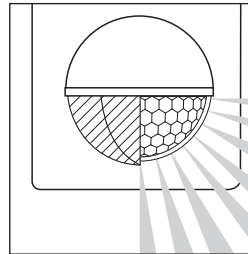

Ejemplos de conexión

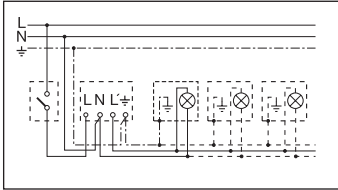

1. Lámpara sin conductor neutro implantado

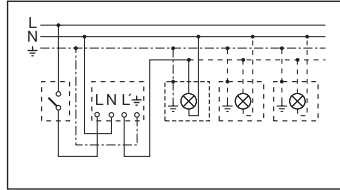

2. Lámpara con conductor neutro implantado

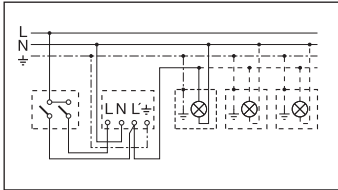

3. Conexión mediante un conmutador múltiple para funcionamiento manual y automático

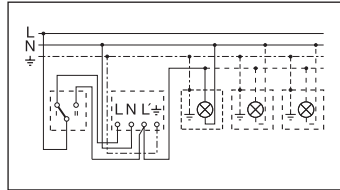

4. Conexión mediante un conmutador selector para funcionamiento con alumbrado permanente y automático

Posición I: Funcionamiento automático
Posición II: Funcionamiento manual con alumbrado permanente
Atención: No se puede desconectar el sistema; sólo se puede elegir entre posición I y II.

Fallos de funcionamiento

Fallo	Causa	Remedio
El Foco Halógeno Sensor no tiene tensión	<ul style="list-style-type: none"> ■ fusible defectuoso, desconectado ■ cortocircuito 	<ul style="list-style-type: none"> ■ cambiar fusible, conectar el conmutador, comprobar la línea con un comprobador de tensión ■ comprobar las conexiones
El Foco Halógeno Sensor no se enciende	<ul style="list-style-type: none"> ■ en funcionamiento a la luz del día, regulación crepuscular ajustada para funcionamiento nocturno ■ bombilla defectuosa ■ conmutador desconectado ■ fusible defectuoso ■ campo de detección sin ajuste selectivo 	<ul style="list-style-type: none"> ■ volver a regular ■ cambiar la bombilla ■ conectar ■ cambiar el fusible, en su caso comprobar la conexión ■ volver a ajustar
El Foco Halógeno Sensor no se apaga	<ul style="list-style-type: none"> ■ movimiento permanente en el campo de detección ■ el conmutador múltiple en el interior de la casa se halla en funcionamiento permanente 	<ul style="list-style-type: none"> ■ controlar el campo de detección y dado el caso ajustar de nuevo o bien cubrir partes del sensor ■ cambiar el conmutador a función automática
El Foco Halógeno Sensor se enciende y apaga continuamente	<ul style="list-style-type: none"> ■ movimiento permanente en el campo de detección 	<ul style="list-style-type: none"> ■ controlar el campo de detección y dado el caso ajustar de nuevo o bien cubrir partes del sensor
El Foco Halógeno Sensor se enciende inoportunamente	<ul style="list-style-type: none"> ■ el viento mueve los árboles y matorrales en el campo de detección ■ detección de automóviles en la calle ■ cambio de temperatura repentino causado por las condiciones atmosféricas (viento, lluvia, nieve) o por ventiladores o ventanas abiertas 	<ul style="list-style-type: none"> ■ cubrir zonas con cubiertas ■ cubrir zonas con cubiertas ■ modificar el campo de detección, cambiar el lugar de montaje

CE Declaración de conformidad

El producto cumple con la directiva de baja tensión 2006/95/CE y con la

directiva EMC (CEM) 2004/108/CE.

Garantía de funcionamiento

Este producto STEINEL ha sido elaborado con el máximo esmero, habiendo pasado los controles de funcionamiento y seguridad previstos por las disposiciones vigentes así como un control adicional de muestreo al azar.

La garantía es de 36 meses comenzando con el día de venta al consumidor y cubre los defectos de material y fabricación. La prestación de la garantía se efectúa mediante la reparación o el cambio de las piezas defectuosas a elección de STEINEL.

La prestación de garantía queda anulada para daños producidos en piezas de desgaste, daños y defectos originados por uso o mantenimiento inadecuados y los causados por rotura por caídas. Quedan excluidos de la garantía los daños consecuenciales causados en objetos ajenos.

La garantía es válida únicamente si se envía el aparato sin desmontar y con el comprobante de compra o la factura

(fecha de compra y sello del vendedor), bien embalado, a su proveedor correspondiente o si se entrega al vendedor en los primeros 6 meses después de la compra.

GARANTÍA

36 meses

DE FUNCIONAMIENTO

Servicio de reparación:
Una vez transcurrido el período de garantía o en caso de defectos no cubiertos por la misma, las reparaciones las lleva a cabo nuestro departamento técnico. Rogamos envíen el producto bien embalado a la dirección indicada abajo.

S Montageanvisning

Bäste kund,

Tack för det förtroende Du har visat genom att köpa en STEINEL sensorprodukt. Den högvärdiga kvalitetsprodukt du har bestämt dig för har tillverkats, testats och förpackats med största omsorg.

Vi ber dig att nogra läsa igenom denna montageanvisning innan du installerar apparaten. Korrekt installation och idrifttagning är en förutsättning för långvarig, tillförlitlig och störningsfri drift.

Vi hoppas att Du får stor glädje av halogenstrålkastaren.

Princip

Halogenstrålkastaren är försedd med två 120° pyrosensorer som känner av värmestrålningen från kroppar i rörelse (människor, djur etc.) Den registrerade värmestrålningen omvandlas på elektronisk

väg och tändar armaturen. Murar, fönster etc hindrar värmestrålningen från att fram till sensorn och den anslutna förbrukaren kopplas då inte in. Med de två Pyro-sensorerna uppnås en bevakningsvinkel av 180°

vid en öppningsvinkel av 90°. Detta möjliggör två grundinställningar av räckvidden, max 5 eller 12 meter.

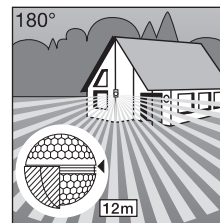

Räckvidd max. 12 m

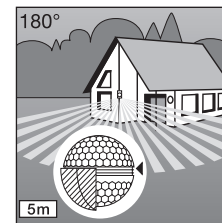

Räckvidd max. 5 m

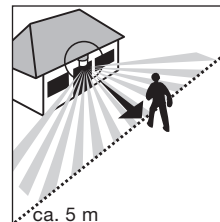

Rörelseriktning: Framåt

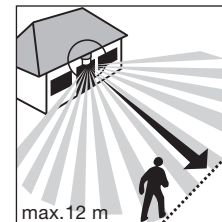

Rörelseriktning: I sidled

Viktigt: Den säkraste rörelsebevakningen uppnås när apparaten monteras i rätt vinkel mot rörelseriktningen och inga hinder finns i vägen för sensorn (t.ex. träd, murar etc).

⚠ Säkerhetsanvisningar

- Bryt spänningen före alla arbeten på lampan!
- Vid montering måste den elektriska ledning som ska anslutas vara spänningslös. Stäng först av strömmen och kontrollera spänningslöshet med en spänningsprovare.
- Vid installationen av lampan handlar det om arbete med nätspänning: Arbetet måste därför utföras enligt de nationella installationsföreskrifterna och anslutningsvillkoren.
- Montera inte lampan på lättantändliga underlag.
- Avsedd för utomhusbruk och inomhus (upp till omgivningstemperatur +25°C)
- Halogenstrålkastaren får inte vara riktad mot monteringsväggen.
- Halogenstrålkastaren ska vara vågrätt monterad ($\pm 15^\circ$).
- Halogenstrålkastaren måste vara placerad minst en meter från området som ska belysas.
- Om skyddsglaslet går sönder eller får en spricka ska detta bytas ut. Man måste använda ett temperaturhärdat specialvärmeglas, tjocklek 4 mm till HS 152 och tjocklek 5 mm till HS 502. Reservglas kan beställas hos närmaste återförsäljare.

- Den som utsätter sig för halogenlampans sken vid 10% överspänning och under en längre tid måste räkna med att det kan uppstå hud- och ögonirritation.
- Under drift blir lamphuset mycket varmt. Rikta in strålkastaren sedan den blivit avkyld.

Apparatbeskrivning

- | | | |
|--|--|---|
| <ul style="list-style-type: none"> 1 Fästskruv 2 Frontkåpa 3 Lins (kan tas bort och vridas för val av räckvidd max. 12 eller 5 m) | <ul style="list-style-type: none"> 4 Skymningsinställning 2–2000 Lux 5 Tidsinställning 10 sekunder till 15 minuter | <ul style="list-style-type: none"> 6 Kopplingsutrymme med lock 7 Upphängingsskruv |
|--|--|---|

Drift/Skötsel

Halogenstrålkastaren med sensor är avsedd för automatisk tändning av ljus. Apparaten är inte avsedd för professionella tjuvarlm, eftersom den inte uppfyller de krav som ställs mot övervakning och sabotage.

Vädret kan påverka halogenstrålkastarens funktion. Kraftiga vindbyar, snöfall, regn- och hagelskurar kan orsaka felutlösning, eftersom de plötsliga temperaturskillnaderna inte kan skiljas från normala värmekällor.

lor. Bevakningslinsen kan rengöras med en fuktigt trasa (utan rengöringsmedel).

Installation/Wallmounting

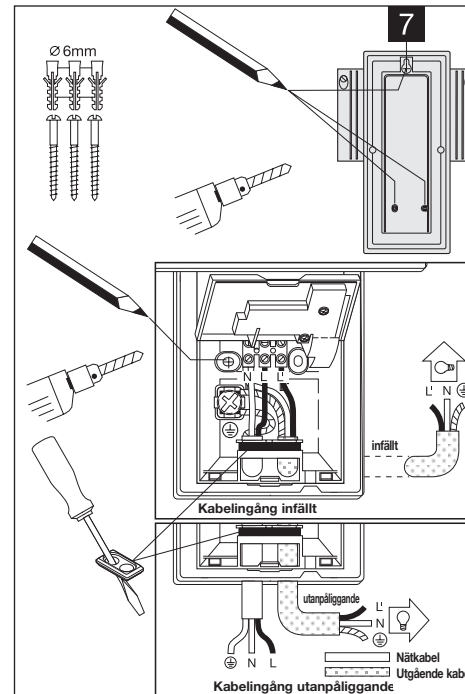

Montagehöjd:

För att uppnå räckvidd 5/12 m ska montagehöjden vara cirka 2 meter över mark.

Montagesteg:

1. Lossa frontkåpan [2]
2. Fäst upphängnings-skraven [7].
3. Haka fast strålkastaren [6].
4. Öppna kopplingsutrymme.
5. Märk upp för borrhål.
6. Borra hålen och sätt in pluggar (Ø 6 mm).
7. Montera packning för kabeln.
8. Dra igenom kablar och anslut.
9. Skruva fast huset.

a) Anslutning av nät-kabel



Nät-kabeln består av en 3-ledarkabel:
L = Fas
N = Nollledare
PE = Skyddsledare
 Om man är osäker måste man identifiera kablarna med en spänningsprovare. Koppla sedan bort spänningen igen. Fas (**L**) och nollledare (**N**) skall anslutas enligt plintmärkningen. Skyddsledaren ska anslutas till jordskraven. Sensorn kan naturligtvis förkopplas med en Till/Från-brytare. Alternativt kan halogenstrålkastaren tändas manuellt genom att manövrera en förkopplad strömbrytare "Från-Till". Lampan lyser enligt den inställda efterlystiden och övergår därefter till den inställda sensordriften.

b) Anslutning av utgående kabel.

Till halogenstrålkastaren kan en belastning (t.ex. lampa) anslutas. **OBS: Se under tekniska data så att den maximala belastningen ej överskrids.** Kabelns strömförande ledare ansluts till plint **L'**. Nollledare ansluts till plint **N** tillsammans med nollledaren från belastningen. Skyddsledaren ska anslutas till jordskraven.

Viktigt: Förväxling av anslutningarna leder till kortslutning av armaturen eller dess säkringskåp.

Tekniska data

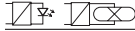
	HS 502:	HS 152 XENO:
Mått (B x H x D):	235 x 220 x 155 mm	235 x 160 x 140 mm
Vikt:	2060 g	1400 g
Nätspänning:	230-240 V, 50 Hz	
Ljuskälla:	max 500 W /R7S	max 150 W /R7S
Extern belastning:		
	max. 500 W *1)	max. 800 W *1)
	max. 300 W, cos φ = 0,5 *2)	max. 400 W, cos φ = 0,5 *2)
	2 x à 58 W, C ≤ 44 µF *3)	4 x à 58 W, C ≤ 88 µF *3)
Sensorns bevakningsvinkel:	180° horisontalt, 90° vertikalt	
Belyst yta av strålkastaren:	max. 375 cm ²	max. 300 cm ²
Sensorns räckvidd:	Grundinställning 1: max 12 m (leveransinställning) Grundinställning 2: max 5 m + Fininställning med täckplattor 1-12 m.	
Tidsinställning:	10 sek.-15 min. (leveransinställning: 10 sek.)	
Skymningsinställning:	2-2000 Lux (leveransinställning: 2000 Lux)	
Kapslingsklass:	IP 44	
Isolationsklass:	I (med jordanslutning)	
Strålkastarens rörlighet:	vertikalt: 40°, horisontalt: 30°	
Omgivningstemperatur:	-20 °C - +50 °C	

*1) Glödlampor, max. 500 W (HS 502) / max. 800 W (HS 152 XENO) vid 230 V AC

*2) Lysrör, max. 300 W (HS 502) / max. 400 W (HS 152 XENO) vid cos φ = 0,5, induktiv last vid 230 V AC

*3) Lysrör, lågenergilampor, LED-lampor med elektroniskt förkoppl. don (Observera att kapacitansen inte får överstiga ovan angivet värde) vid 230 V AC

Funktioner

När vaken är ansluten, linsen monterad och fronten på plats kan anläggningen tas i drift.

Två inställningsmöjligheter finns bakom bländringen .

Viktigt: Tids- och skymningsinställning skall endast göras med monterad lins.



10 Sek.-15 Min.

Tidsfördröjning (Tidsinställning)

Lampans efterlystid kan steglöst ställas in från ca 10 sekunder upp till max 15 minuter. Ställskruvens vänstra ändläge ger den kortaste tiden ca 10 sekunder och höger ändläge den längsta tiden

ca 15 minuter. Vid inställning av bevakningsområdet och för funktionstest är det lämpligast att den kortaste tiden är inställd.

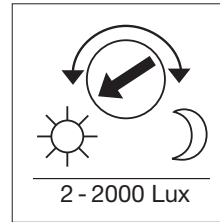

Skymningsinställning (aktiveringströskel)

Önskad aktiveringströskel för sensorn kan ställas in steglöst från ca 2 Lux till 2000 Lux. Ställskruvens vänstra ändläge betyder dagsljusdrift ca 2000 Lux. Ställskruvens högra ändläge betyder skymningsdrift

ca 2 Lux. Vid inställning av bevakningsområdet och för funktionstest vid dagsljus måste ställskruven vara i vänster ändläge.

Inställning av räckvidd

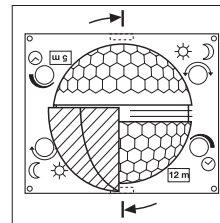

Linsen kan lossas och vridas för två grundinställningar av räckvidden. Med den ena halvan uppnås en räckvidd av max. 5 m och med den andra en räckvidd av max. 12 m (vid en montagehöjd av ca 2 m). När linsen är isatt, anger en liten pil den valda maximala

räckvidden av 12 eller 5 m (pil vänster = 5 meter, pil höger = 12 meter). Linsen kan lossas ur sitt fäste med en skruvmejsel och sättas tillbaka enligt önskad räckvidd.

Exempel

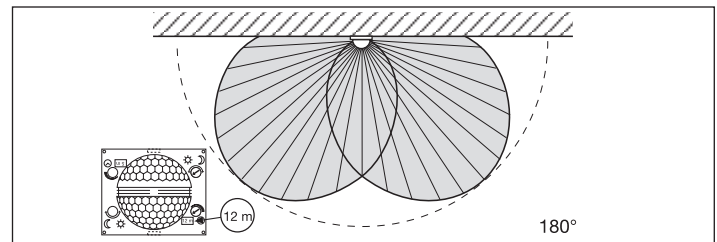
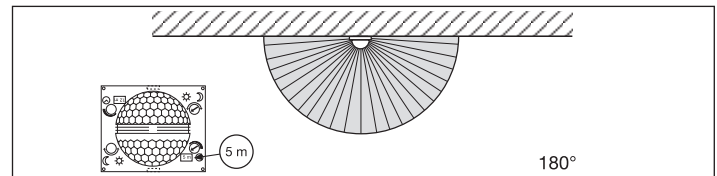

Individuell finjustering med täckplattor

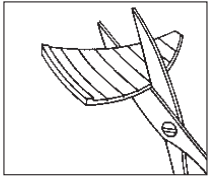

För att avgränsa eller inkludera vissa områden som ex. gångvägar eller granntomt kan bevakningsområdet finställas genom montering av täckplattor.

Täckplattorna kan brytas av eller klippas med sax längs den spårade indelningen i lodräta och vågräta avsnitt.

De kan sedan sättas in i den översta fördjupningen i mitten av linsen. När bländringen skjuts upp igen sitter de fast permanent.

(Se nedan: Exempel på minskning av bevakningsvinkel och räckvidd.)

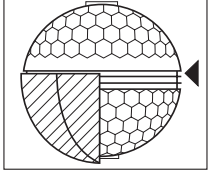

Exempel

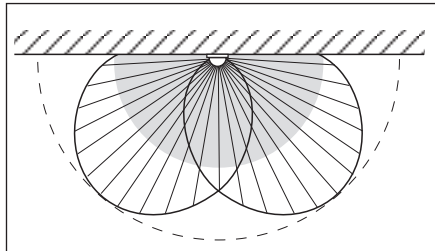
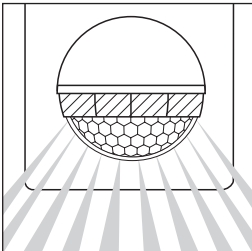
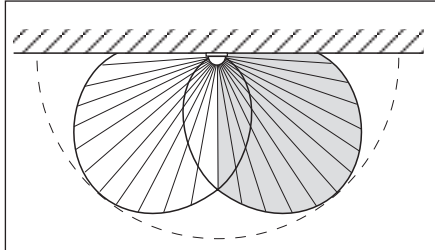
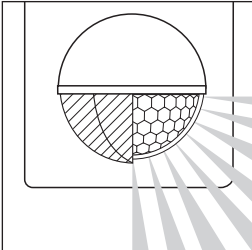

Kopplingsexempel

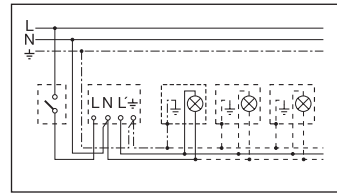

1. Belysning utan nolldare

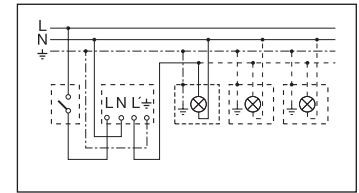

2. Belysning med befintlig nolldare

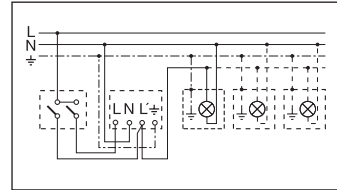

3. Koppling med 2-polig brytare för manuell och automatisk drift

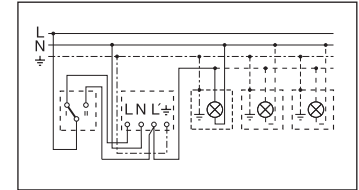

4. Koppling via 2-polig brytare för fast sken respektive automatisk

Läge I: Automatisk drift
Läge II: Manuell drift med kontinuerlig belysning

Observera: Frånkoppling av anläggningen är inte möjlig, bara driftsval mellan läge I och II.

Funktionsstörningar

Störning	Ursak	Åtgärd
Halogenstrålkastaren utan spänning	<ul style="list-style-type: none"> ■ Defekt säkring, apparaten ej inkopplad ■ Kortslutning 	<ul style="list-style-type: none"> ■ Byt säkring, slå till nätströmbrytaren. Testa med spänningsprovare ■ Kontrollera anslutningarna
Halogenstrålkastaren tänds inte	<ul style="list-style-type: none"> ■ Vid dagdrift, skymningsinställningen inställd på nattdrift ■ defekt lamp ■ Nätströmbrytaren frånslagen ■ Säkring defekt ■ Bevakningsområdet felinställt 	<ul style="list-style-type: none"> ■ Ändra inställningen till rätt läge ■ byt lamp ■ Slå till strömbrytaren ■ Byt säkring, kontrollera ev. anslutningen ■ Justera inställningen
Halogenstrålkastaren släcks inte	<ul style="list-style-type: none"> ■ Ständig rörelse i bevakningsområdet ■ Inomhusbrytaren i läge för fast belysning 	<ul style="list-style-type: none"> ■ Kontrollera området och ställ in på nytt vid behov eller använd avskärmingar ■ Brytare i automatikläge
Halogenstrålkastaren tänds/släcks ständigt	<ul style="list-style-type: none"> ■ Ständig rörelse i bevakningsområdet 	<ul style="list-style-type: none"> ■ Kontrollera området och ställ in på nytt vid behov eller använd avskärmingar
Halogenstrålkastaren tänds oönskat	<ul style="list-style-type: none"> ■ Rörelser från träd eller andra växter i området ■ Påverkan från bilar på gatan ■ Plötsliga temperaturförändringar genom vädrets inverkan (vind, regn, snö) eller fläktutlopp, öppna fönster 	<ul style="list-style-type: none"> ■ Avskärma området med täckplattor ■ Avskärma området med täckplattor ■ Ändra områdesinställningen eller flytta sensorn.

 Överensstämmelseförsäkringen

Produkten uppfyller lågspänningsdirektivet 2006/95/EEG, och EMC-direktivet 2004/108/EEG.

Funktionsgaranti

Denna STEINEL-produkt är tillverkad med största noggrannhet. Den är funktions- och säkerhetstestad enligt gällande föreskrifter och har därefter genomgått en stickprovskontroll.

Garantin gäller i 36 månader från inköpsdagen. Vi återgår fel som beror på material- eller tillverkningsfel. Garantin innebär att varan repareras eller att defekt del byts ut enligt vårt val. Garantin omfattar inte slitage och skador orsakade av felaktig hanterande av produkten. Bristande underhåll och skötsel omfattas ej heller av garantin. Följskador på främmande föremål ersätts ej.

Garantin gäller endast då produkten, som inte får vara isärtaget, sänds väl förpackat med fakturakopia eller kvitto (inköpsdatum och stämpel) till vår representant eller lämnas in till inköpsstället för återgång.

Reparationservice:
Efter garantins utgång eller vid fel som inte omfattas av garantin kan produkten repareras på vår verkstad. Vänligen kontakta oss innan Ni sänder tillbaka produkten för reparation.

FUNKTION

36 månaders

GARANTI

DK Monteringsvejledning

Kære kunde

Tak for den tillid De har vist os ved at købe en sensorhalogenlampe fra STEINEL. De har valgt et kvalitetsprodukt, der er fremstillet, testet og emballeret med størst omhu.

Inden De installerer apparatet, bedes. De læse denne monteringsvejledning grundigt igennem. En korrekt installation og ibrugtagning sikrer en lang, pålidelig og fejlfri drift.

Vi ønsker Dem god fornøjelse med Deres nye apparat.

Princippet

Sensorhalogenlampen er udstyret med to 120° pyrosensorer, der registrerer den usynlige varmeudstråling fra kroppen eller genstande (mennesker, dyr, osv.), der bevæger sig. Den således registrerede varmeudstråling omsættes

elektronisk og tænder således lampen. Ved forhindringer som f.eks. en mur eller glasrude kan varmestrålen ikke registreres, hvortil koblingsforløbet ikke udløses. Ved hjælp af de to pyrosensorer opnås

et overvågningsområde på 360° med en åbningsvinkel på 180°. Dette muliggør to rækkeviddeindstillinger på maks. 12 m eller 5 m.

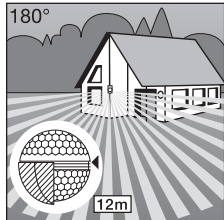

Rækkevidde max. 12 m

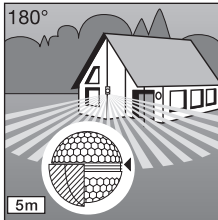

Rækkevidde max. 5 m

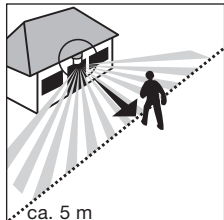

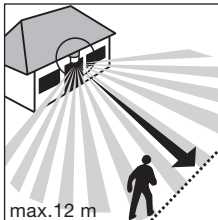

Gåretning: Frontal



Gåretning: Skråt

Vigtigt! De opnår den bedste bevægelsesregistrering, hvis De anbringer apparatet skråt mod gåretningen og der ikke er forhindringer (f.eks. træer, mure, osv.), der blokerer sensorens synsfelt.

⚠ Sikkerhed

- Afbryd spændingstilførslen inden alle arbejder på lampen!
- Ved monteringen skal den el-ledning, som skal tilsluttes, være spændingsfri. Sluk derfor først for strømmen og kontroller derefter med en spændingstester at ledningsnettet er spændingsfrit.
- Ved installationen af disse lamper skal man arbejde med netspænding: installationen skal derfor udføres fagligt korrekt i henhold til de nationale installationsforskrifter og tilslutningsbetingelser.
- Velegnet til udendørs og indendørs brug (op til 25 °C)
- Monter ikke lampen på et sædvanligvis let antændeligt underlag.
- Lampen skal monteres i vandret stilling ($\pm 15^\circ$).
-  Monteringen af lampen skal foretages på en sådan måde, at der er sikret en minimumafstand på 1 meter til den belyste flade, uanset hvilken position lampen er drejet i.
-  Hvis glas-skiven går itu, skal den skiftes, inden lampen tages i brug igen. Her anvendes hærdet specialglas, 4 mm tykt ved HS 152 og 5 mm tykt ved HS 502. Reserveglas kan bestilles via vores servicenet.
- Hvis man udsætter sig for sensorhalogenlampen lys med 10 % overspænding gennem længere tid, må man regne med hud- og øjerritation.
- Lampehuset bliver meget varmt under drift. Indstil kun lampen, når den er afkølet.

Beskrivelse

- 1 Sikringskrue
- 2 Beskyttelseskappe
- 3 Linse (kan aftages og drejes til rækkeviddegrundindstilling på max. 12 eller 5 m).
- 4 Skumringsindstilling 2–2000 Lux.
- 5 Tidsindstilling 10 sek. – 15 min.
- 6 Kabinet der kan klappes op ved montering og nettilslutning
- 7 Holder til holdeskrue.

Drift / pleje

Sensorhalogenlampen er beregnet til at tænde / slukke lys. Til specielle tyverialarmer egner den sig ikke, da den foreskrevne sabotagesikkerhed mangler. Vejrmæssig indflydelse kan medføre ændringer i

funktionen af sensorhalogenlampen. Kraftige vindstød, sne, regn og/eller hagl kan medføre fejlfunktioner, da de pludselige temperatursvingninger ikke adskiller sig væsentligt fra varmekilder. Registreringslinsen aftørres

med en fugtig klud (uden rengøringsmiddel), hvis den bliver snavset.

Installation / Vægmontering

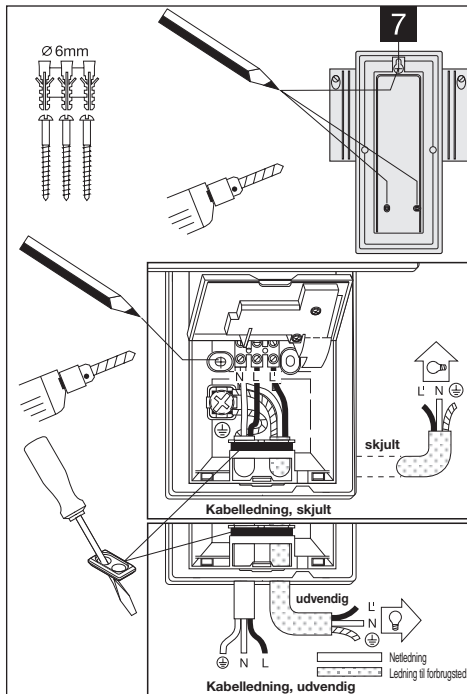

Monteringshøjden:

For at opnå de angivne rækkevidder på 5/12 m, bør monteringshøjden være 2 m.

Montering:

1. Designblænden [2] løsnes.
2. Juster holdeskruen [7].
3. Monter sensorhalogenlampen. 4. Åbn kabinettet [6].
5. Marker borestederne, sæt sensorhalogenlampen på igen. 6. Bor huller, anbring dyvlerne (Ø 6 mm). 7. Sæt propperne i. 8. Før net- og evt. forbrugerledningen gennem og tilslut. 9. Skru kabinettet fast.

a) Tilslutning af netledning:

Netledningen består af et 3-trådet kabel:
L = fase
N = nulleder
PE = beskyttelsesleder ⊕
 I tvivlstilfælde skal kablet identificeres med en spændingstester, derefter afbrydes strømmen igen. Fase (**L**) og nulleder (**N**) tilsluttes i henhold til klemliste. Beskyttelseslederen (PE) skal tilsluttes klemmen ved jordkontakten (⊕). I netledningen kan der naturligvis monteres en netafbryder til at tænde og slukke med. Alternativt kan sensorhalogenlampen i den indstillede tid aktiveres manuelt ved hjælp af en kontakt, som anbringes på netledningen foran sensoren.

b) Tilslutning af en ekstra forbruger:

Der kan tilsluttes en ekstra forbruger til sensorhalogenlampen.

Vær opmærksom på den maksimale tilladte effekt (se Tekniske data).

Forbrugerens strømførende leder monteres i klemmen, der er kendetegnet med **L'**. Forbrugerens nulleder sættes i klemmen, der er kendetegnet med **N**, sammen med netledningens nulleder. Beskyttelseslederen placeres ved jordkontakten.

Vigtigt: Det kan medføre beskadigelse af apparatet, hvis der byttes om på tilslutningerne.

Tekniske data

	HS 502:	HS 152 XENO:
Mål (h x b x d):	235 x 220 x 155 mm	235 x 160 x 140 mm
Vægt:	2060 g	1400 g
Nettilslutning:	230–240 V, 50 Hz	
Effekt:	Maks. 500 W/R7S	Maks. 150 W/R7S
Øvrig effekt:		
	maks. 500 W *1)	maks. 800 W *1)
	maks. 300 W, cos φ = 0,5 *2)	maks. 400 W, cos φ = 0,5 *2)
	2 x pr. 58 W, C ≤ 44 μF *3)	4 x pr. 58 W, C ≤ 88 μF *3)
Overvågningsvinkel:	180° horisontal, 90° vertikal	
Oplyst område:	maks. 375 cm²	maks. 300 cm²
Sensorens rækkevidde:	Grundindstilling 1: Grundindstilling 2: + finjustering vha. blændestykker 1–12 m	Maks. 12 m (fabriksindstilling) Maks. 5 m
Tidsindstilling:	10 sek.–15 min. (fabriksindstilling: 10 sek.)	
Skumringsindstilling:	2–2000 Lux (indstilling: 2000 Lux)	
Kapsling:	IP 44	
Kapslingsklasse:	I (med jordkabel)	
Lampens drejeområde:	Vertikal: 40°, Horisontal: 30°	
Temperaturområde:	-20 °C – +50 °C	

*1) Elpærer, maks. 500 W (HS 502) / maks. 800 W (HS 152 XENO) ved 230 V AC

*2) Lysstofrør, maks. 300 W (HS 502) / maks. 400 W (HS 152 XENO) ved cos φ = 0,5, induktiv belastning ved 230 V AC

*3) Lysstofpærer, energisparepærer, LED-lamper med elektronisk forkoblingsenhed (den samlede kapacitet for alle tilsluttede forkoblingsenheder er under den angivne værdi) ved 230 V AC

Funktion

Efter nettilslutning, lukning af beskyttelseskappen [2] og påsætning af linsen, kan

sensoren tages i brug. Sensoren har to indstillingsmuligheder.

Vigtigt! Tids- og skumringsindstilling må kun foretages med monteret linse.



Tidsindstilling

Den ønskede brændetid af sensorhalogenlampen kan indstilles trinløst fra ca. 10 sek. til max. 15 min. Ved at dreje justeringsskruen mod venstre opnås den korteste tid på ca. 10 sek. Ved at dreje justerings-

skruen mod højre opnås den længste tid på ca. 15 min. Ved indstilling af bevægelsesmelderens føleområde og ved funktionstest anbefales den korteste tidsindstilling.

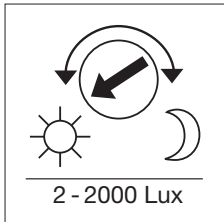

Skumringsindstilling

Den ønskede følsomhed for indkobling af bevægelsesmelderen kan ligeledes indstilles trinløst fra ca. 2 Lux til 2000 Lux. Når justeringskraven drejes mod venstre, betyder det drift i dagslys med ca. 2000 Lux.

Når justeringskraven drejes mod højre, betyder det drift i tussmørke med ca. 2 Lux. Ved indstilling af bevægelsesmelderens føleområde og ved funktionstest ved dagslys skal justeringskraven drejes til venstre.

Rækkeviddeindstilling

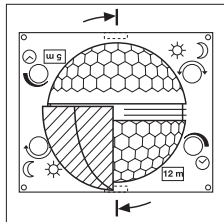

Linsen på sensorhalogenlampen er opdelt i to rækkeviddeområder. Med den ene halvdel opnås en rækkevidde på max. 5 m, med den anden en rækkevidde på max. 12 m (ved en monteringshøjde på 2 m). Efter montering af linsen viser en lille pil den valgte max. rækkevidde på 12 m eller 5 m. (Pil venstre = 5 meter, pil højre = 12 meter).

Linsen kan løsnes i siden med en skrue-trækker og justeres på tilsvarende vis i henhold til den ønskede rækkevidde.

Eksempler

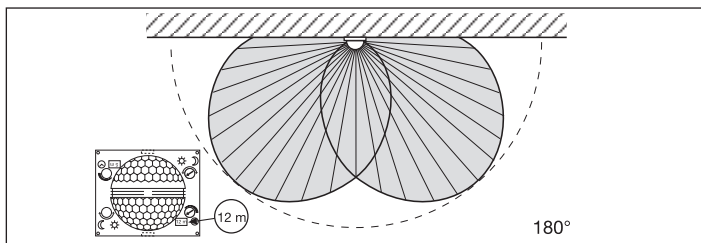
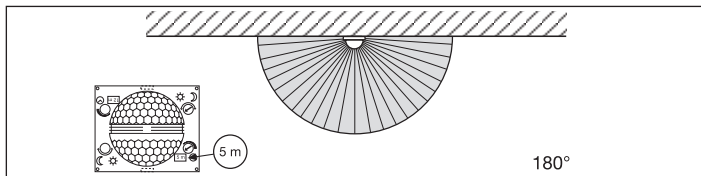

Individuel finjustering med blændstykker

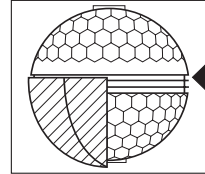
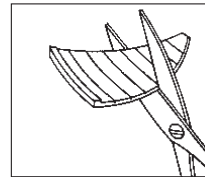

De medleverede blændstykker gør det muligt at afdække eller udelukke segmenter efter eget valg, f.eks. stier eller nabogrunde. Blændstykkerne kan knækkes eller tilskæres med en saks i de fortrykte lodrette og vandrette inddelinger.

Derefter kan blændstykkerne hænges på i det øverste område midt på linsen. Nu kan beskyttelseskappen påmonteres og blændstykkerne sidder fast.

(Se nedenfor: Eksempler på forkortelse af føleområdet samt reduktion af rækkevidden.)

Eksempler

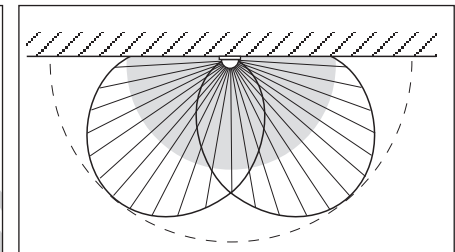
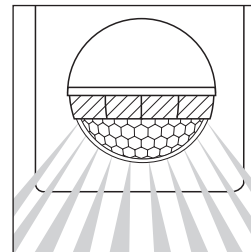
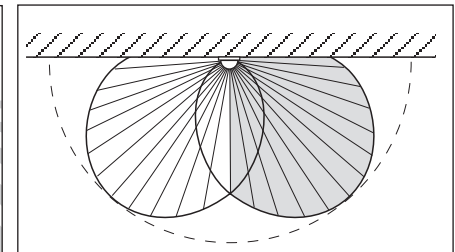
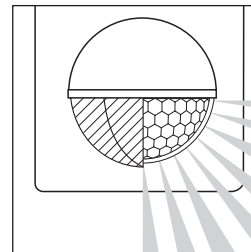

Tilslutningseksempler

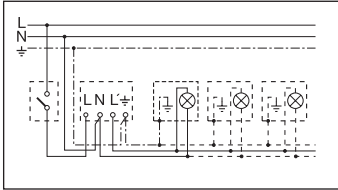

1. Lampe uden nulleder

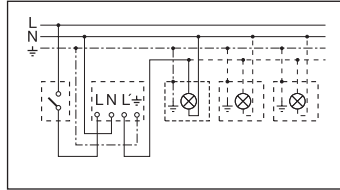

2. Lampe med nulleder

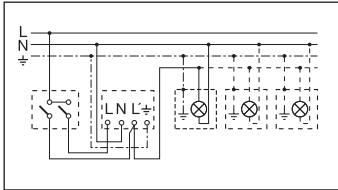

3. Tilslutning serieforbundet til manuel og automatisk drift

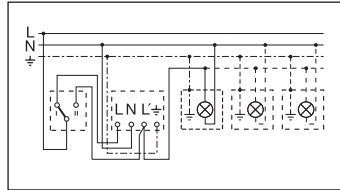

4. Tilslutning gennem en vekselkontakt til konstant belysning og automatisk drift
 Position I: Automatisk drift
 Position II: Manuel konstant belysning
 Vigtigt! En udkobling af anlægget er ikke muligt, der kan dog vælges frit mellem position I og II.

Driftsforstyrrelser

Fejl	Mulig årsag	Afhjælpning
Sensorhalogenlampe mangler strøm	<ul style="list-style-type: none"> ■ Defekt sikring, ingen tilslutning ■ Kortslutning 	<ul style="list-style-type: none"> ■ Ny sikring, nettilslutning tilkobles, ledning testes med spændingstester ■ Tilslutning kontrolleres
Sensorhalogenlampe tænder ikke	<ul style="list-style-type: none"> ■ Ved brug i dagslys, skumringsindstilling er sat på nat ■ Elpære defekt ■ Nettilslutning slukket ■ Defekt sikring ■ Føleområde ikke indstillet 	<ul style="list-style-type: none"> ■ Indstil på ny ■ Udskift elpære ■ Tændes ■ Sikring udskiftes evt. kontrollér sikring ■ Ny justering
Sensorhalogenlampe slukker ikke	<ul style="list-style-type: none"> ■ Vedvarende bevægelse i føleområdet ■ Den interne seriekobling/kontakt står på vedvarende drift 	<ul style="list-style-type: none"> ■ Kontrollér område og hhv. justér på ny eller afdæk ■ Kontakten står på automatik
Sensorhalogenlampe tænder/ slukker konstant	<ul style="list-style-type: none"> ■ Vedvarende bevægelse i føleområdet 	<ul style="list-style-type: none"> ■ Kontrollér område og hhv. justér på ny eller afdæk
Sensorhalogenlampe tilkobler uønsket	<ul style="list-style-type: none"> ■ Vinden får træer og buske i registreringsområdet til at bevæge sig ■ Registrering af biler på vejen ■ Pludselige temperatursvingninger pga. vejret (vind, regn, snefald) eller luft fra ventilator eller åbne vinduer 	<ul style="list-style-type: none"> ■ Området afdækkes med blændestykker ■ Områder afdækkes med blændestykker ■ Område ændres, montagested flyttes

CE Konformitetserklæring

Produktet opfylder lavspændingsdirektivet 2006/95/EF og EMC-direktivet 2004/108/EF.

Funktionsgaranti

Dette STEINEL-produkt er fremstillet med største omhu, afprøvet efter gældende forskrifter samt underlagt en stikprøvekontrol.

Garantien gælder i 36 måneder fra den dag, apparatet er solgt til forbrugeren. Ved materiale- og fabrikkationsfejl ydes garantien gennem reparation eller ombytning af defekte dele efter vort valg.

Der ydes ikke garanti ved skader på sliddele (f.eks. varmeelement, lysnetkabel), ej heller ved skader og fejl, der er opstået pga. ukorrekt behandling eller vedligeholdelse. Garantien omfatter ikke følgeskader på fremmede genstande.

Der ydes kun garanti med forevisning af bon eller kvittering (med dato og stempel). Derudover skal apparatet være helt og indpakket forsvarligt, når det fremsendes til reparation på serviceværkstedet eller inden for de første 6 måneder afleveres til forhandleren.

Reparationservice:
Efter garantitidens udløb eller ved fejl, der ikke er dækket af garantien, kan apparatet repareres på vort værksted. Sørg for, at produktet er indpakket forsvarligt under forsendelsen til nærmeste serviceværksted.

FUNKTIONS
36 måneder
GARANTI

FIN Asennusohje

Arvoisa asiakas,

olet ostanut liikkeentunnistimella varustetun STEINEL-halogeniheittimen. Kiitämme saamastamme luottamuksesta. Olet hankkinut arvokkaan laatutuotteen, joka on valmistettu, testattu ja pakattu erittäin huolellisesti. Ainoastaan

asianmukainen asennus ja käyttöönotto takaavat heittimen pitkäaikaisen, luotettavan ja häiriöttömän toiminnan.

Toivotamme Sinulle paljon iloa uudesta laitteesta.

Toimintaperiaate

Halogeneitunnistinvalaisin on varustettu kahdella 120°pyrosähköisellä tunnistimella, jotka havaitsevat liikkuvasta ihmisestä tai eläimestä lähtevän näkyttömän lämpösäteilyn. Lämpösäteily muunnetaan elektronisesti, jolloin valaisin

syttyy automaattisesti. Seinät, lasi tms. estävät tunnistuksen eikä valo syty. Kahden pyrosähköisen tunnistimen avulla saavutetaan 180° toimintakulma ja 90° avautumiskulma. Linssi voidaan irrottaa ja kääntää. Tämä mahdollistaa kaksi

toimintaetäisyyden perusasetusta, jotka ovat enimmäislään 12 m ja 5 m.

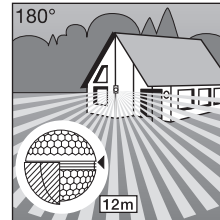

Toimintaetäisyys enint. 12m

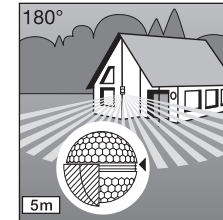

Toimintaetäisyys enint. 5m.

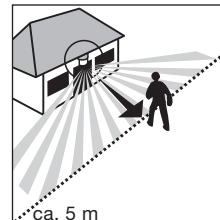

Kävelysuunta: kohti.

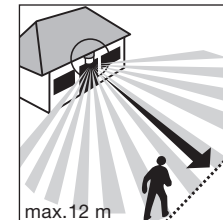

Kävelysuunta: sivuitse.

Tärkeää: Tunnistus tapahtuu kauempaa, kun tunnistin asennetaan siten, että kulku suuntautuu siihen nähden sivusuunnassa eikä puita tai seinä ole esteenä.

Turvaohjeita

- Kaikki valaisimella tehtävät työt, myös lampunvaihto, on tehtävä jännitteettömänä.
- Näiden laitteiden asennuksen saa suorittaa vain alan ammattihenkilö kaikkien asiaan kuuluvien määräysten mukaisesti.
- Älä asenna valonheittintä helposti syttyville pinnolle.
- Soveltuu käytettäväksi ulkona ja sisällä (huone- lämpötila max. 25 °C)
- Valonheittintä ei saa suunnata asennusseinää kohti.
- Lampun tulee olla vaakasuorassa asennossa (± 15°).
- Valaisimien asennus on tehtävä niin, että kaikissa mahdollisissa kääntöasennoissa valaistuu pintaan on vähintään 1 metrin etäisyydellä.
- Halogeenivalaisimet on tarkoitettu vain seinä-, ei kattoasennukseen.
- Lasi on karkaistua erikoislasiä. Rikki mennyt lasi on ehdottomasti vaihdettava. Voit tilata varalaseja jälleenmyyjältä.
- Pitkäaikainen oleskelu 10 % ylijännitteellä toimivan halogeenivalaisimen vaikutusalueella voi

aiheuttaa iho- ja silmätauteja.

- Valonheittimen kotelon lämpenee käytön aikana hyvin kuumaksi. Suuntaa valonheitin vain silloin, kun se on jäähtynyt.

Laitteen kuvaus:

- 1 Varmistusruuvi
- 2 Etusuojalevy
- 3 Tunnistinlinssi (voidaan irrottaa ja kääntää, jolloin voidaan valita toiminta- etäisyyden perusasetus, joka on enint. 12 tai 5 m)

- 4 Hämmäkytkimen säätö: 2–2000 luksia
- 5 Kytkentäajan asetus (10 sek.–15 min.)

- 6 Kotelo, joka voidaan avata asennusta ja verkkoiliitäntää varten
- 7 Seinäasennusalusta

Käyttö, hoito:

Liikettunnistimella varustetun halogeeniheittimen valo syttyy automaattisesti. Varsinaiseksi murtohälyttimiksi se ei kuitenkaan sovellu, koska se ei ole sabotaaivarma. Sää saattaa vaikuttaa halogeeniheit-

timen toimintaan. Voimakkaat tuulenpuuskat sekä lumi-, vesi- ja raekuurot voivat aiheuttaa virhetointoja, koska tunnistin ei erota säässä tapahtuvia äkillisiä lämpötilanvaihteluja lämmönlähteistä.

Tunnistimen linssi puhdistetaan kostealla liinalla. Älä käytä puhdistusaineita!

Asennus/ seinään asennus:

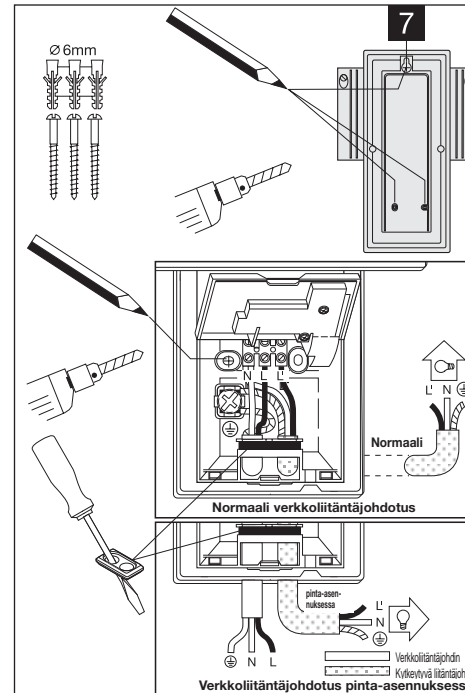

- a) Verkkojohdon liitäntä
Verkkojohdona käytetään 3-napaista kaapelia:
L = vaihejohdin
N = nolajohdin
PE = maajohdin

Epäselvissä tapauksissa on johtimet tarkastettava jännitteekoettimella ja katkaistava sen jälkeen virta uudelleen. Vaihejohdin (L) ja nolajohdin (N) liitetään kytkentäkaavion mukaisesti. Maajohdin on yhdistettävä maadoituskoskettimeen (⊕). Verkkojohdossa voidaan luonnollisesti asentaa virtakytkin, jolla virta voidaan kytkeä ja katkaista. Halogeeniheittimeen asetettu kytkentäaika on myös mahdollista aktivoida verkkojohdossa olevalla virtakytkimellä.

- b) Lisälaitteen liitäntä
Liikettunnistimella varustettu halogeeniheittimeen on mahdollista liittää myös toinen laite. Huomioi tällöin suurinta sallittua liitäntätehoa koskevat tiedot (ks. Tekniset tiedot). Laitteen virallinen johdin asennetaan L'-merkittyyn liittimeen. Nolajohdin kytketään yhdessä verkkojohdon nolajohdinten kanssa N-kirjaimella merkittyyn liittimeen. Maajohdin kytketään maadoituskoskettimeen.

Tärkeää: Liitäntöjen vaihtuminen voi vaurioittaa laitetta.

Asennuskorkeus:

Heitin on kiinnitettävä noin 2 metrin korkeuteen, jotta 5/12 metrin tunnistusalue saavutetaan.

Asennuksen vaiheet:

1. Irrota etusuojalevy 2.
2. Aseta asennusalusta paikoilleen 7.
3. Ripusta halogeeniheitin paikoilleen.
4. Käännä asennuskotelo 6 auki.
5. Merkitse porattavat reiät, ota halogeeniheitin pois paikoiltaan.
6. Poraa reiät, aseta tulpat (Ø 6 mm).
7. Aseta tiivistystulpat.
8. Pujota verkkoiliitäntän ja laitteen johto paikoilleen ja liitä.
9. Ruuvaa kotelo paikoilleen.

Tekniset tiedot

	HS 502:	HS 152 XENO:
Mitat (K x L x S)	235 x 220 x 155 mm	235 x 160 x 140 mm
Massa:	2060 g	1400 g
Verkkoliitäntä:	230-240 V, 50 Hz	
Teho:	enint. 500 W/R7S	enint. 150 W/R7S
Lisäkytkentäteho:	enint. 500 W *1) enint. 300 W, cos φ = 0,5 *2)	enint. 800 W *1) enint. 400 W, cos φ = 0,5 *2)
	2 x 58 W, C ≤ 44 μF *3)	4 x 58 W, C ≤ 88 μF *3)
Toimintakulma:	180° vaakasuorassa, 90° pystysuorassa	
Valaisimen projisoitu alue:	enint. 375 cm ²	enint. 300 cm ²
Tunnistimen toimintaetäisyys:	perusasetus 1: enint. 12 m (tehtaalla suoritettu asetus) perusasetus 2: enint. 5 m hienosäätö suojusten avulla: 1-12 m	
Kytkeäajan asetus:	10 sek.-15 min. (tehdasasetus 10 sek)	
Hämäräkytkimen säätö:	2-2000 luksia (tehtaalla suoritettu asetus: 2000 luksia)	
Kotelointiluokka:	IP 44	
Suojausluokka:	I (maaohdinliitännällä)	
Heittimen kääntyvyys:	pystysuorassa: 40°, vaakasuorassa: 30°	
Lämpötila-alue:	-20 °C – +50 °C	

*1) Hehkulamput, enint. 500 W (HS 502) / enint. 800 W (HS 152 XENO), 230V AC

*2) Loistelamput, enint. 300 W (HS 502) / enint. 400 W (HS 152 XENO) cos φ = 0,5 induktiivinen, 230 V AC

*3) Loistelamput, energiansäästölamput, LED-lamput, varustettuina elektronisilla liitäntälaitteilla

(kaikkien liitäntälaitteiden yhteinen kokonaiskapasitanssi alle ilmoitetun arvon), 230 V AC

Toiminnot

Kun olet suorittanut verkko-liitännän, sulkenut tunnistimen kansiosan ja asettanut linsin paikoilleen, on laite käyttövalmis.

Etusuojalevyn  alla on kaksi säädintä, joilla suoritetaan seuraavat asetukset.

Tärkeää: Suorita seuraavat asetukset ainoastaan, kun linsi on asennettu paikoilleen.

Kytkeäajan asetus

Halogeeniheittimen kytkentäaika voidaan asettaa portaattomasti n. 10 sekunnin – enintään 15 minuutin välille. Kun säädin käännetään sen vasempaan ääriasentoon, on asetettu lyhin mahdollinen kytkentäaika (n. 10 sek.). Pisin mahdollinen

kytkentäaika (n. 15 min.) asetetaan kääntämällä säädin sen oikeaan ääriasentoon. Valaisimen kytkentäaika kannattaa asettaa pienemmäksi mahdolliseksi toiminta-alueen asetuksen ja toiminnan testauksen ajaksi.



10 Sek.-15 Min.

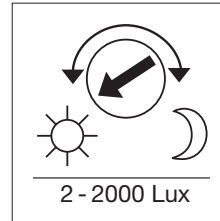

Hämäräkytkimen säätö (kytkentäkynnys)

Tunnistimen haluttu kytkentäkynnys voidaan säätää portaattomasti 2 luksin – 2000 luksin välille. Kun säädin käännetään sen vasemmanpuoleiseen ääriasentoon, se on asetettu n. 2000 luksin päiväkäyttöön. Kun säädin käännetään sen

oikeanpuoleiseen ääriasentoon, se on asetettu n. 2 luksin yökäyttöön. Säätimen on oltava sen vasemmanpuoleisessa ääriasennossa, kun säädetään sen toiminta-alue ja kun suoritetaan toimintatilaus päivänvalossa.

Toimintaetäisyyden perusasetus:

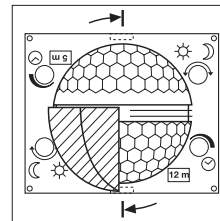

Halogeeniheittimen linsi on jaettu kahteen toiminta-alueeseen. Toisella puoliskolla saavutetaan enintään 5 metrin toimintaetäisyys ja toisella puoliskolla enintään 12 metrin toimintaetäisyys (kun heitin on kiinnitetty noin 2 metrin korkeudelle). Kun linsi on kiinnitetty paikoilleen, pieni nuoli ilmoittaa vali-

tun 12 tai 5 metrin toimintaetäisyyden. (Nuoli vasemmalla = 5 metriä, nuoli oikealla = 12 metriä). Linsi voidaan irrottaa sivutain ruuveisselin avulla ja asettaa takaisin paikoilleen halutun toimintaetäisyyden mukaisesti.

Esimerkkejä

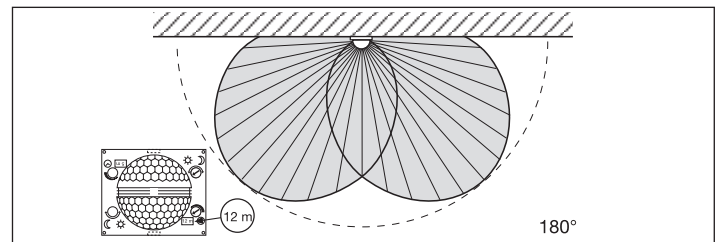
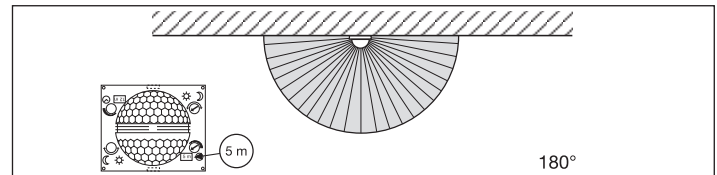

Toiminta-alueen rajaaminen linssinsuojuksilla

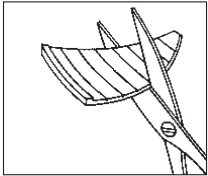

Toiminta-alue on rajattavissa tarkasti asettamalla linssiin suojalevyjä, joiden avulla voidaan rajata pois esim. jalkakäytävät tai naapuritontti tai suunnata valvonta tietyille alueille. Voit erottaa suojuslohkot toisistaan valmiita vaaka- ja pystysuoria viivoja pitkin joko leikkaamalla tai taivuttamalla.

Lohkot kiinnitetään linssin keskiosaan ympärään syvennykseen. Ne kiinnittyvät paikoilleen, kun tunnistimen suojus asetetaan paikoilleen.

(Ks. Alla esimerkkejä toimintakulman rajoituksesta ja toimintaetäisyyden lyhentämisestä.)

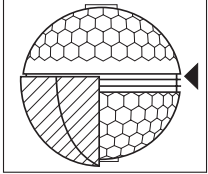

Esimerkkejä

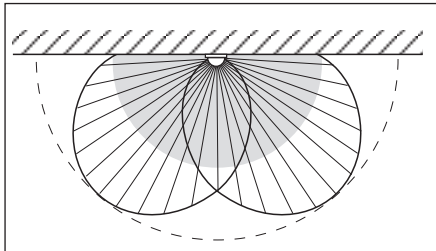
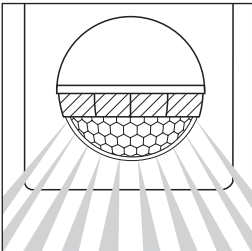
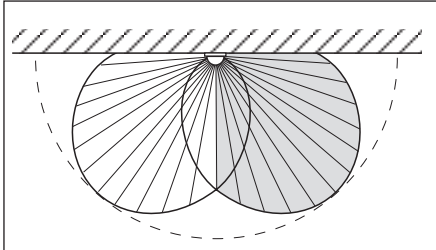
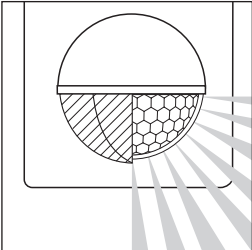

Liitäntäesimerkkejä

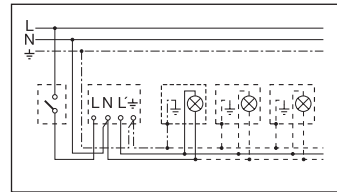

1. Valaisimet ilman nolajohtinta

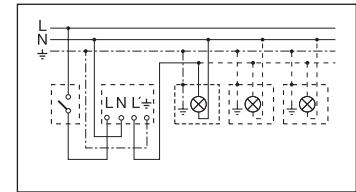

2. Valaisimilla nolajohtin

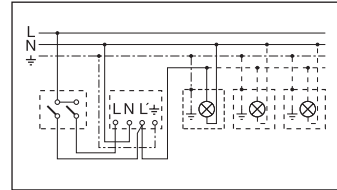

3. Liitäntä sarjakytkimen välityksellä käsi- ja automaattikäyttöön

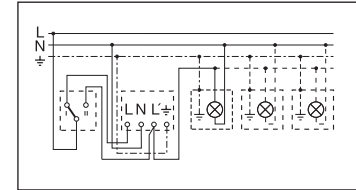

4. Liitäntä vaihtokytkimen välityksellä jatkuvaa valaistusta automaattikäyttöä varten

Asento I: automaattikäyttö
Asento II: käsikäyttö, valo palaa jatkuvasti.
Tunnistimen kytkeminen pois käytöstä ei ole mahdollista, Valittavissa ainoastaan asennot I ja II.

Toimintahäiriöitä

Häiriö	Syy	Häiriön poisto
Halogeeniheitin ilman jännitettä	<ul style="list-style-type: none"> ■ Sulake palanut, laite ei kytketty ■ Oikosulku 	<ul style="list-style-type: none"> ■ Vaihda sulake, kytkä virta, tarkasta johto jännitteenkoettimella ■ Tarkista liittännät
Halogeeniheittimen valo ei syty	<ul style="list-style-type: none"> ■ Päiväkäytössä hämäräkytkin asetettu yökäyttöön ■ Hehkulamppu viallinen lamppu rikki ■ Sulake palanut ■ Valo sammutettu katkaisimella ■ Toiminta-alueita ei ole suunnattu oikein 	<ul style="list-style-type: none"> ■ Säädä uudelleen ■ Vaihda lamppu ■ Vaihda sulake, on ehkä aihetta tarkastaa kytkennät ■ Sytytä valo kytkimellä ■ Säädä alue uudelleen
Halogeeniheittimen valo ei sammuu	<ul style="list-style-type: none"> ■ Jatkuvaa liikettä toiminta-alueella ■ Jatkuva valo on kytketty sarjakytkimellä 	<ul style="list-style-type: none"> ■ Tarkista alue ja säädä tarvittaessa tai peitä osa linssilohkoista ■ aseta kytkin automaattikäyttöön
Halogeeniheittimen valo syttyy ja sammuu jatkuvasti	<ul style="list-style-type: none"> ■ Jatkuvaa liikettä toiminta-alueella 	<ul style="list-style-type: none"> ■ Tarkista alue ja säädä tarvittaessa tai peitä osa linssilohkoista
Halogeeniheittimen valo syttyy ei-toivotusti	<ul style="list-style-type: none"> ■ Tuuli liikuttelee puita ja pensaita toiminta-alueella ■ Katuliikenne vaikuttaa toimintaan ■ Sään (tuuli, sade, lumi), ilmanvaihtojärjestelmän poistoilman, tai avatun ikkunan aiheuttamat äkilliset lämpötilanvaihtelut 	<ul style="list-style-type: none"> ■ Säädä alue uudelleen tai peitä osa linssilohkoista ■ Säädä alue uudelleen ■ Säädä alue uudelleen tai muuta tunnistimen paikkaa

Selvitys CE-yhdenmukaisuudesta

Tuote on pienjännitedirektiivin 2006/95/EY ja EMC-direktiivin 2004/108/EY mukainen.

Toimintatakuu

Tämä STEINEL-tuote on valmistettu suurella tarkkuudella ja sen toiminta ja turvallisuus on testattu voimassa olevien määräysten mukaisesti. Lisäksi sille on suoritettu pistokoe.

Takuuaika on 36 kuukautta ostopäivästä alkaen. Tänä aikana STEINEL vastaa kaikista aine- ja valmistusvirroista valintansa mukaan joko korjaamalla tai vaihtamalla vialliset osat.

Takuun piiriin eivät kuulu kuluvat osat kuten esim. kuunnusosat ja verkkojohto eivätkä vahingot, jotka ovat aiheutuneet väärästä käsittelystä tai huollosta tai laitteen pudottamisesta. Takuu ei koske laitteen muille esineille mahdollisesti aiheuttamia vahinkoja.

Takuu on voimassa vain silloin, jos laitetta ei ole itse avattu ja se toimitetaan yhdessä ostokuitin tai laskun kanssa (ostopäivämäärä) hyvin pakattuna lähimpään huoltopisteeseen tai ensimmäisten 6 kuukauden aikana myyjäliikkeen.

Korjauspalvelu: Takuuajan jälkeen tai takuun piiriin kuulumattoman vian ollessa kyseessä laitteen korjaa huoltopalvelumme. Pyydämme lähettämään tuotteen hyvin pakattuna lähimpään huoltopisteeseen.

TOIMINTA

36 kk

TAKUU

N Monteringsveiledning

Kjære kunde.

Tak for den tillid du har vist os ved å købe en sensor-halogenlampe fra STEINEL. Du har valgt et kvalitetsprodukt, der er fremstillet, testet og emballeret med største omhu.

Inden du installerer apparatet, bedes du læse denne monteringsveiledning grundigt igennem. En korrekt installation og ibrugtagning sikrer en lang, pålidelig og fejlfri drift

Vi ønsker dig god fornøjelse med dit nye apparat.

Prinsippet

Sensor-halogenlyskaster er utstyrt med to 120°-pyrosensorer som registrerer den usynlige varmestrålingen fra mennesker eller dyr. Denne registrerte varmestrålingen omdannes elektronisk og slår på halogenlyskasteren. Hindringer som

f. eks. mur eller glassflater hindrer varmestråling, lyset slås altså ikke på. Ved hjelp av de to pyrosensorene oppnås en registreringsvinkel på 180° med en åpningsvinkel på 90°. Linsen kan tas av, og kan dreies. Dette muliggjør en

grunninnstilling av rekkevidden på maks. 12 m eller 5 m.

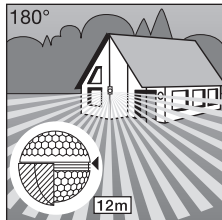

Rekkevidde maks. 12 m

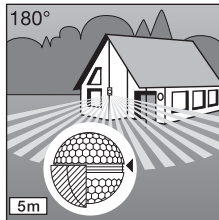

Rekkevidde maks. 5 m

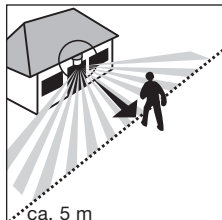

Gangretning: frontal
ca. 5 m

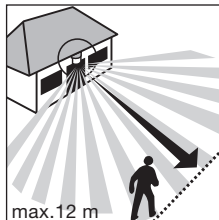

Gangretning: fra siden
max. 12 m

OBS: Den sikreste bevegelsesregistreringen får man ved å montere apparatet parallelt med gangretning, og ved å sørge for at det ikke er hindre i veien (som f. eks. trær, mur etc.).

⚠ Sikkerhetsanvisninger

- Før gjennomføring av arbeidet må strømtilførselen brytes!
- Ved monteringen må den elektriske ledningen som tilkobles være spenningsløs. Slå derfor strømmen først av, og kontrollér spenningsløsheten med en spenningstester.
- Ved installeringen av disse apparater dreier det seg om arbeider på nettspenningen: derfor må arbeidet gjennomføres fagmessig og i henhold til de nasjonale installasjonsforskriftene og tilkoblingskrav.
- Egner seg til utendørs og innendørs bruk (inntil 25° romtemperatur)
- Ikke monter apparatet på lett antennelige underlag.
- Lyskasteren må stå horisontalt ($\pm 15^\circ$).
- Sensor-halogenlyskasteren monteres slik at det garanteres en minsteavstand på 1 meter i alle mulige dreieposisjoner til den opplyste flaten.
- Halogenlampene er forutsatt brukt kun for motering på vegg og ikke i tak. Avstanden til taket må utgjøre minst 1 m.
- Hvis glassskiven går itu, skal den skiftes inden lampen tages i bruk igen.
- Her anvendes hærde specialglas, 4 mm tykt ved HS 152 og 5 mm tykt ved HS 502. Reserverglas kan bestilles via vores servicenett.
- Hvis halogenlyskasteren forsynes med 10% overspenning kan man risikere hud og øyeirritasjoner ved å utsette seg for lyset over lang tid.
- Sensor-halogenlyskasteren blir svært varmt under drift. Vent til lampen er avkjølt før du stiller på den.

Apparatbeskrivelse

- 1 Sikkerhetsskrue
- 2 Spesielt designet deksel
- 3 Linse (tas av og dreies ved valg av rekkevidde 5 m eller 12 m.
- 4 Skumringsinnstilling 2–2000 Lux
- 5 Tidsinnstilling 10 sek.–15 min.
- 6 Boksen kan åpnes for montering og tilkopling til strømmettet
- 7 Optakt posisjonskrue

Bruk / vedlikehold

Sensor-halogenlyskasteren er egnet til å tenne lamper. Apparatet egner seg imidlertid ikke til spesielle innbruddsanlegg, da den forskriftsmessige sikringen mot sabotasje mangler. Vær og vind kan påvirke

sensor-halogenlyskasteren funksjon. Sterke vindkast, sne, regn og hagl kan føre til at sensoren aktiveres, fordi den ikke kan skille mellom plutselige temperaturforandringer og varmekilder. Blir registreringslinsen

skitten, kan den rengjøres med en fuktig klut (uten rengjøringsmiddel).

Installasjon/veggmontasje

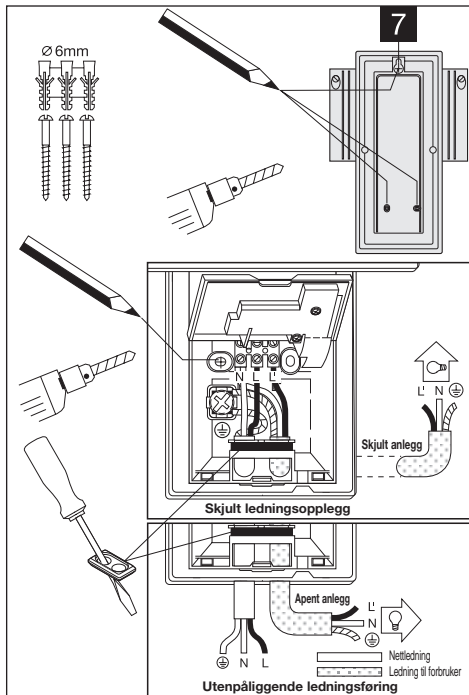

Monteringshøyden:

For å oppnå angitte rekkevidder på 5/12 m, bør monteringshøyden være ca. 2 m.

Monteringskritt:

1. Løse designdekselet [2].
2. Fest posisjonsskruen [7].
3. Heng opp sensor-halogenlyskasteren. 4. Åpne monteringsboksen [6].
5. Tegn børehull, ta ned sensor-halogenlyskasteren.
6. Bor hull, sett i skruerinnsetts (Ø 6 mm).
7. Sett i tetningspluggen.
8. koble til nettkabel og eventuelt kabel til forbruker.
9. Skru boksen godt fast.

a) Tilkopling av nettledningen:

Nettledningen består av en 3-ledet kabel:
L = Fase
N = Fase
PE = Jordledning ⊕
 Ved tvil må kablet kontrolleres med en spenningstester, deretter må strømtillførselen slås av. Fase (**L**) og fase (**N**) koples henholdsvis til kontaktene.

Jordledningen må festes til jordingskontakten (⊕). Det kan selvfølgelig monteres en av/på-bryter på nettledningen.

Sensor-halogenlyskaster kan alternativt aktiveres manuelt med en nettbryter, og vil da være aktiv lik den forhåndsinnstilte tiden.

b) Kopling for ekstra apparat:

Det kan koples et ekstra apparat til sensor-halogenlyskasteren.

Ta hensyn til maksimal tillatt effekt (se Tekniske data). Kabelen til det ekstra apparatet kobles til klemmene **L** og **N**.

Jordledningen kobles til jordingsklemmen. Jordledningen festes til jordingskontakten.

OBS: Forveksling av kopplingsledningene kan føre til skader på apparatet.

Tekniske data

	HS 502:	HS 152 XENO:
Mål (h x b x d)	235 x 220 x 156 mm	235 x 160 x 140 mm
Masse:	2060 g	1400 g
Spenning:	230–240 V, 60 Hz	
Effekt:	maks. 500 W / R7S	maks. 150 W / R7S
Tilleggseffekt:		
	maks. 500 W *1)	maks. 800 W *1)
	maks. 300 W, cos φ = 0,5 *2)	maks. 400 W, cos φ = 0,5 *2)
	2 x 58 W hver, C ≤ 44 μF *3)	4 x 58 W hver, C ≤ 88 μF *3)
Registreringsvinkel:	180° horisontal, 90° vertikal	
Lyskasterens projiserte flate:	maks. 375 cm ²	maks. 300 cm ²
Sensorens rekkevidde:	Grunninnstilling 1: maks. 12 m (preinnstilling) Grunninnstilling 2: maks. 5 m + finjustering med dekkplater 1–12 m	
Tidsinnstilling:	10 sek.–15 min. (preinnstilling: 10 sek)	
Skumringsinnstilling:	2–2000 Lux (preinnstilling: 2000 Lux)	
Beskyttelsestype:	IP 44	
Beskyttelsesklasse:	I (med jordingstilkopling)	
Lyskasterens svingområde:	vertikalt: 40°, horisontalt: 30°	
Temperaturområde:	-20 °C – +50 °C	

*1) Lyspærer, maks. 500 W (HS 502) / maks. 800 W (HS 152 XENO) ved 230 V AC

*2) Lysrør, maks. 300 W (HS 502) / maks. 400 W (HS 152 XENO) ved cos φ = 0,5, induktiv last ved 230 V AC

*3) Lysrør, sparepærer, LED-lamper med elektronisk ballast (samlet kapasitet for alle tilkoblede elektroniske ballaster under oppgitt verdi) ved 230 V AC

Funksjoner

Når bevegelsesmelderen er tilkoppelt strømnettet, dekselet lukket og linsen satt på, kan anlegget tas i drift.

Dekslet [2] skjuler to innstillingsmuligheter.

OBS: Tids- og skumringsinnstilling må kun utføres når linsen er montert.



Tidsinnstilling (Tiden lampen skal lyse etter aktivering)

Ønsket lystid for sensor-halogenlyskaster kan innstilles trinnløst fra ca. 10 sek. til maks. 15 min. Justeringskruen dreies helt til venstre for korteste tid, ca. 10 sek. justeringskruen dreies helt til høyre for

lengste tid, ca. 15 min. Under innstilling av registreringsområdet og ved funksjonstest lønner det seg å stille inn den korteste tiden.

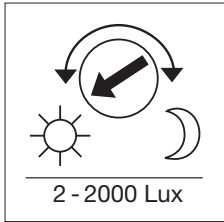

Skumringsinnstilling (Fotocelle)

Det lysnivået man ønsker at sensoren skal reagere på, kan innstilles trinnløst fra ca. 2 Lux til 2000 Lux. Justeringskraven dreid helt til venstre betyr dagslydrift ca. 2000 Lux. Justeringskraven dreid

helt til høyre betyr skumringsdrift, ca. 2 Lux. Under innstilling av registreringsområdet og ved funksjonstest må justeringskraven være dreid helt til venstre.

Innstilling av grunnrekkevidder

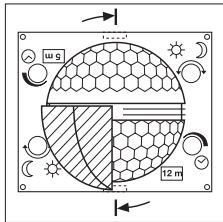

Linsen på sensor-halogenlyskaster har to registreringsinndelinger. Med den ene halvparten oppnås en rekkevidde på maks. 5 m, med den andre får man en rekkevidde på maks. 12 m (ved montering i en høyde av 2 m) Etter at linsen er satt på, viser en liten pil valgte maks. rekkevidde på 12 m eller 5 m. (Pil til venstre

= 5 m, pil til høyre = 12 m). Ved hjelp av en skrutrekker kan linsen løsnes på siden og settes på igjen i henhold til ønsket registreringsrekkevidde.

Eksempler

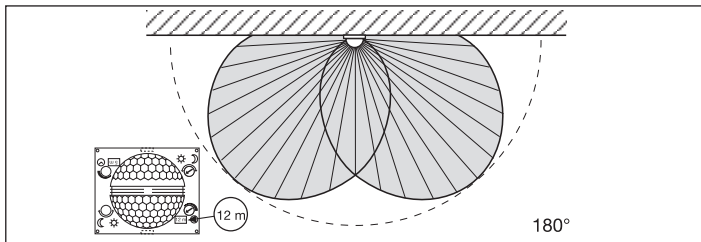
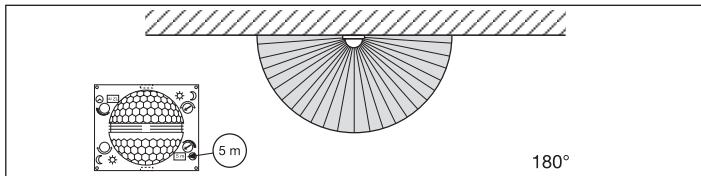

Individuell finjustering med deksler

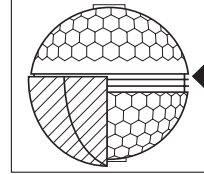
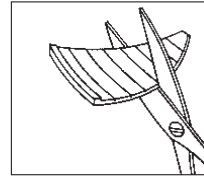

For å utelukke enkelte områder som f.eks. gangveier eller nabolotter, kan registreringsområdet innstilles helt nøyaktig ved hjelp av dekkskåler.

(se under: Eksempler på reduksjon av registreringsområdet og reduksjon av rekkevidden.)

Dekkskålene kan tilpasses horisontalt og vertikalt ved å knekkes i rillene eller klippes med saks. Heng dekkskålene i den øverste rillen på midten av linsen. Dekkskålene fikseses når dekslet settes på plass.

Eksempler

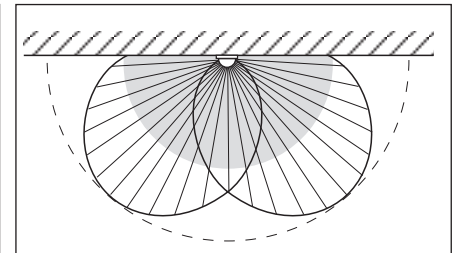
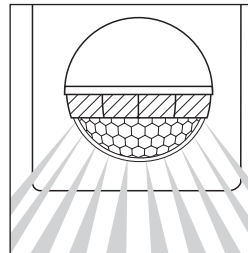
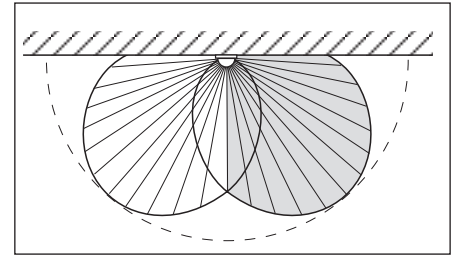
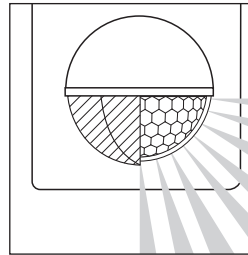

Eksempler på tilkopling

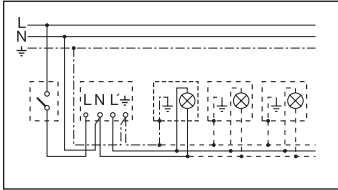

1. Lampe uten eksisterende nulleder

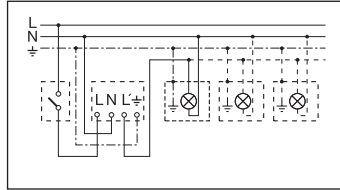

2. Lampe med eksisterende nulleder

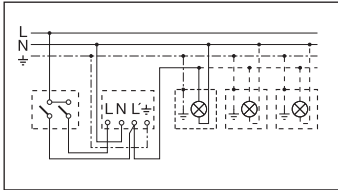

3. Tilkopling via seriebryter for manuell og automatisk drift

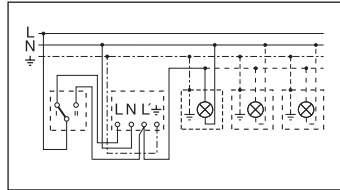

4. Tilkopling via vendebryter for kontinuerlig lys og automatisk drift

Posisjon I: Automatisk drift
 Posisjon II: Håndbetjent kontinuerlig lys
 NB: Det er ikke mulig å slå anlegget av, man har bare valget mellom posisjonene I og II.

Driftsforstyrrelser

Feil	Årsak	Utbedring
Sensor-halogenlyskaster uten spenning	<ul style="list-style-type: none"> ■ Defekt sikring, nettbryter er av ■ Kortslutning 	<ul style="list-style-type: none"> ■ Ny sikring, slå på nettbryter kontrollerer med spennings-prøver ■ Kontroller koplingene
Sensor-halogenlyskaster slår seg ikke på	<ul style="list-style-type: none"> ■ Ved dagslydrift: skumringsinnstillingen står på nattdrift ■ Lyspære defekt ■ Nettbryteren er AV ■ Defekt sikring ■ Registreringsområdet er ikke nøyaktig innstilt 	<ul style="list-style-type: none"> ■ Still inn på ny ■ Lyspære ■ Slå på bryteren ■ Ny sikring, kontroller evt. koplingene ■ Juster
Sensor-halogenlyskaster slår seg ikke av	<ul style="list-style-type: none"> ■ Noe beveger seg i området hele tiden ■ Bryteren inne står på «kontinuerlig drift» 	<ul style="list-style-type: none"> ■ Kontroller området, juster evt. på ny eller dekk deler av linsen ■ Bryter på automatisk drift
Sensor-halogenlyskaster slår seg stadig AV/PÅ	<ul style="list-style-type: none"> ■ Noe beveger seg i området hele tiden 	<ul style="list-style-type: none"> ■ Kontroller området, juster evt. på ny eller dekk deler av linsen
Sensor-halogenlyskaster slår seg på når den ikke skal	<ul style="list-style-type: none"> ■ Vinden beveger trær og busker i registreringsområdet ■ Biler på veien registreres ■ Plutselige temperaturforandringer grunnet værforhold (vind, regn, snø) eller trekk fra vifter eller åpne vinduer 	<ul style="list-style-type: none"> ■ Dekk linsen med dekkskåler ■ Dekk linsen med dekkskåler ■ Juster området, flytt sensoren

CE Konformitetserklæring

Produktet oppfyller kravene i lavspenningsdirektivet 2006/95/EF og EMC-direktivet 2004/108/EF.

Funksjonsgaranti

Dette STEINEL-produktet er fremstilt med største nøyaktighet og er blitt funksjons- og sikkerhetstestet i hht. gjeldende forskrifter, og deretter underkastet en stikkprøvekontroll.

Garantitiden er 36 måneder og beregnes fra salgsdagen til forbrukeren. Vi erstatter alle mangler som skyldes materiale- eller fabrikkasjonsfeil. Garantiorningen skjer enten ved at feilene utbedres eller at delene byttes ut. Garantien bortfaller ved skader på slitasjedeler, som f.eks. varmelement og nettkabel eller ved skader eller mangler som oppstår som følge av ufagmessig bruk eller vedlikehold, og ved bruddskader som skyldes at apparatet har falt ned. Følgeskader på fremmede gjenstander er utelukket fra garantiordningen.

Garantien gjelder kun dersom apparatet, som ikke må være demontert, sendes i godt innpakket stand sammen med kassakvitteringen eller regningen (kjøpsdato og forhandlerstempel) til vårt servicested, eller overleveres forhandleren innen de første 6 månedene.

Reparasjonsservice:
Etter garantitidens utløp eller ved mangler uten garantiansvar, repareres apparatet på vårt verksted. Vennligst send produktet godt innpakket til Deres nærmeste serviceverksted.

FUNKSJONS**36 måneder****GARANTI**