

Presence Control PRO

IR Quattro KNX · IR Quattro HD KNX
HF 360 KNX · DUAL HF KNX



i

RC 7

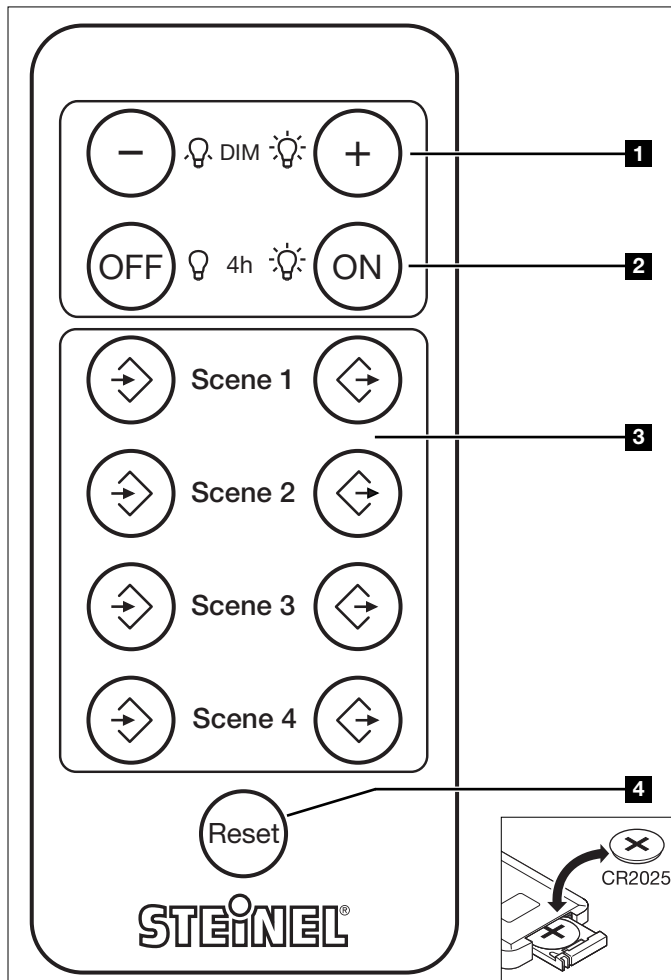

110015605 11/2010

Das Prinzip

Für die Presence Control PRO KNX Melder besteht die Möglichkeit den gewünschten Helligkeitssollwert über eine Infrarot-Fernbedienung einzustellen und bis zu 4 Szenen zu speichern. Zusätzlich besteht die Option für 4 Stunden Dauerlichtbetrieb AUS oder AN zu schalten.

Funktionen

Dimmfunktion

☾ DIM ☼ **1** Dimlevel verringern bzw. erhöhen.
Einstellen des gewünschten Helligkeits-Sollwert. Die zuletzt gewählte Einstellung bleibt dabei jeweils erhalten.

Licht AN/AUS

☾ 4h ☼ **2** Durch Tastendruck 4 Stunden Dauer AUS oder Dauer AN.

Szene 1-4 speichern

- 3** speichert die jeweilige Szene
 aktiviert die jeweilige Szene

Reset

4 Zurücksetzen der Werte des Melders auf die zuletzt vorgenommenen ETS Software-Einstellungen. Falls der Melder im 4 h Modus ist, wird nur dieser beendet. Danach läuft eine 5 Sek. Sperrzeit der Taste Reset. Erst durch erneutes Drücken (nach 5 Sek.) werden die Werte auf die ETS-Einstellungen zurückgesetzt.

Funktionsgarantie

Dieses STEINEL-Produkt ist mit größter Sorgfalt hergestellt, funktions- und sicherheitsgeprüft nach geltenden Vorschriften und anschließend einer Stichprobenkontrolle unterzogen. STEINEL übernimmt die Garantie für einwandfreie Beschaffenheit und Funktion. Die Garantiefrist beträgt 36 Monate und beginnt mit dem Tag des Verkaufs an den Verbraucher. Wir beseitigen Mängel, die auf Material- oder Fabrikationsfehlern beruhen, die Garantieleistung erfolgt durch Instandsetzung oder Austausch mangelhafter Teile nach unserer Wahl. Eine Garantieleistung entfällt für Schäden an Verschleißteilen sowie für Schäden und Mängel, die durch unsachgemäße Behandlung, Wartung oder durch die Verwendung von Fremtteilen auftreten. Weitergehende Folgeschäden an fremden Gegenständen sind ausgeschlossen. Die Garantie wird nur gewährt, wenn das unzerlegte Gerät mit kurzer Fehlerbeschreibung, Kassenbono oder Rechnung (Kaufdatum und Händlerstempel), gut verpackt, an die zutreffende Servicestation eingesandt wird.

Service

Nach Ablauf der Garantiezeit oder Mängeln ohne Garantieanspruch repariert unser Werksservice. Bitte das Produkt gut verpackt an die nächste Servicestation senden.

**FUNKTIONS-
36 Monate
GARANTIE**

Principle

The Presence Control PRO KNX detector allows you to select your chosen brightness setting by infrared remote control and memorise up to 4 scenes. It also gives you the option of controlling light to stay 'ON' or 'OFF' for 4 hours.

Functions

Dimming function

☾ DIM ☼ **1** Reduces or increases level of dimming.
Sets the desired level of lighting. Light switches 'ON' again in the setting last selected.

Light 'ON' / 'OFF'

☾ 4h ☼ **2** Press these buttons to set light to stay 'ON' or 'OFF' for 4 hours.

Memorising scenes 1-4

- 3** memorises the scene of your choice
 activates the scene of your choice

Reset

4 Resets the detector's values to the last selected ETS software settings. If the detector is in the 4 h mode, only this will be terminated. The Reset button is then locked for 5 sec. Values are only returned to the ETS settings after pressing the button again (after 5 sec.).

Functional Warranty

This STEINEL product has been manufactured with utmost care, tested for proper operation and safety and then subjected to random sample inspection. Steinel guarantees that it is in perfect condition and proper working order. The warranty period is 36 months, starting on the date of sale to the consumer. We will remedy defects caused by material flaws or manufacturing faults. The warranty will be met by repair or replacement at our own discretion. The warranty does not cover damage to wear parts or damage and defects caused by improper treatment, maintenance or the use of non-genuine parts. Further consequential damage to other objects shall be excluded. Claims under the warranty will only be accepted if the unit is sent fully assembled and well-packed with a brief description of the fault, a receipt or invoice (date of purchase and dealer's stamp) to the appropriate Service Centre.

Service

Our Customer Service Department will repair faults not covered by warranty or after the warranty period. Please send the product well packed to your nearest Service Centre.

**FUNCTIONAL
36 month
WARRANTY**