

- D** STEINEL-Schnell-Service
Dieselstraße 80-84 · 33442 Herzbrock-Clarholz
Tel.: +49/5245/448-1188 · Fax: +49/5245/448-197 · www.steinel.de
- A** I. MÜLLER
Peter-Paul-Str. 15 · A-2201 Gerasdorf bei Wien
Tel.: +43/2246/2146 · Fax: +43/2246/25466 · www.imueller.at
- CH** PUAG AG
Oberebenestrasse 51 · CH-5620 Bremgarten
Tel.: +41/56/6488888 · Fax: +41/56/6488880 · www.puag.ch
- GB** STEINEL U.K. LTD.
25, Manasty Road · Axis Park · Orton Southgate
GB-Peterborough Cambs PE2 6UP · UK · Tel.: +44/1733/366-701
Fax: +44/1733/366-701 · www.steinel.co.uk
- IRL** STC SOCKET TOOL COMPANY Limited
8, Queen Street, Smithfield · IRL-Dublin 7
Tel.: +353/1/8725433 · Fax: +353/1/8725195
sockettool@eircom.net
- F** DUVAUCHEL S.A.
ACTICENTRE - CTR 2
Rue des Famards - Bat. M - Lot 3 · F-59818 Lesquin Cedex
Tél.: +33/3/20 30 34 00 · Fax: +33/3/20 30 34 20
www.duvauchel.com
- NL** VAN SPLUK AGENTUREN BV
Postbus 2 · NL-5688 ZH Orschot
De Scheper 260 · NL-5688 HP Orschot
Tel.: +31/499/571810 · Fax: +31/499/575795
www.vsa-hegema.nl
- B** VSA handel Bvba
Hagelberg 29 · B-2440 Geel
Tel.: +32/14/256050 · Fax: +32/14/256059 · www.vsa-handel.be
- L** A. R. Tech.
19, Rue Eugène Ruppert, Cloche D'Or · BP 1044
L-1010 Luxembourg
Tel.: +352/49/3333 · Fax: +352/40/2634 · www.artech.lu
- I** STEINEL Italia S.r.l.
Largo Donegani 2 · I-20121 Milano
Tel.: +39/02/96457231 · Fax: +39/02/96459295 · www.steinel.it
- E** SAET-94 S.L.
C/ Trapadella, nº 10 · Pol. Ind. Castellbisbal Sud
E-08755 Castellbisbal (Barcelona)
Tel.: +34/93/772 28 49 · Fax: +34/93/772 01 80 · www.sae94.com
- P** PRONODIS · Sol. Tec., Lda
Zona Industrial Vila Verde Sul, Lt 14
P-3770-305 Oliveira do Bairro
Tel.: +351/234/484031 · Fax: +351/234/484033 · www.pronodis.pt
- S** KARL H STRÖM AB
Verktygsvägen 4 · S-55302 Jönköping
Tel.: +46/36/31 42 40 · Fax: +46/36/31 42 49 · www.khs.se
- DK** BROMMANN ApS
Ellegaardvej 18 · DK-6400 Sønderborg
Tel.: +45/7442 8862 · Fax: +45/7443 43 60 · www.brommann.dk
- FIN** Oy Hedtec Ab
Hedengren yhtiö · Lauttasaarentie 50 · FIN-00200 Helsinki
Tel.: +358/9/682881 · Fax: +358/9/673813 · www.hedtec.fi/valaistus
- N** Vilan AS
Tvetervenisen 30 B · N-0666 Oslo
Tel.: +47/22725000 · Fax: +47/22725001 · www.vilan.no
- GR** PANOS Lingonis + Sons O. E.
Aristofanos 8 Str. · GR-10554 Athens
Tel.: +30/210/3212021 · Fax: +30/210/3218630
lygonis@otenet.gr
- TR** EGE SENSÖRLÜ AYDINLATMA İTH. İHR.
TİC. VE PAZ. Ltd. STİ.
Gersan Sarayı Sitesi 659
Sokak No. 510 · TR-06370 Bati Sitesi (Ankara)
Tel.: +90/312/2571233 · Fax: +90/312/2566041
www.egedayinlatma.com
- AT** ATERSAN İTHALAT MAK. İNŞ. TEKNİK
MLZ. SAN. ve TİC. A.Ş.
Tersane Cad. No: 63 · TR-34420 Karaköy/İstanbul
Tel.: +90/212/2920664 Pbx. · Fax: +90/212/2920665
info@atersan.com · www.atersan.com
- CZ** ELNAS s.r.o.
Obšlekovice 394 · CZ-67181 Znojmo
Tel.: +420/515/220126 · Fax: +420/515/244347
www.elnas.cz
- PL** LANGE ŁUKASZUK Sp.j
Byków 25a · PL-55-095 Mirków
Tel.: +48/71/3 98 08 861 · Fax: +48/71/3 98 19
www.lange.lukaszuk.pl
- TD** DINOCOOP Kft
Radvány u. 24 · H-1118 Budapest
Tel.: 36/1/3193064 · Fax: +36/1/3193066
www.dinocoop.hu
- LT** KIVARCAS
Neries krantinė 32 · LT-48463, Kaunas
Tel.: +370/37/408030 · Fax: +370/37/408031 · www.kivarcas.lt
- ES** FORTTRONIC AS
Tegui 45c · EST 50113 Tartu
Tel.: +372/71475208 · Fax: +372/71/367229 · www.forttronic.ee
- SI** LOG Zabrnica D.O.O.
Podjetje Za Trgovino · Srednje Bitnje 70
SLO-4209 Zabrnica
Tel.: +386/42/312000 · Fax: +386/42/312331 · www.log.si
- SK** Neco s.r.o.
Ruzová ul. 111 · SK-01901 Ilava
Tel.: +421/42/4 45 67 10 · Fax: +421/42/4 45 67 11
www.neco.sk
- RO** Steinell Distribution SRL
Parc industrial Metrom · RO · 500269 Brasov
Str. Carpatilor nr. 60
Tel.: +40/0268 53 00 00 · Fax: +40/0268 53 11 11
www.steinell.ro
- HR** Daljinsko Upravljanje d.o.o.
B. Smetane 10 · HR-10 000 Zagreb
Tel.: +3 85/1/3 88 02 47 · Fax: +3 85/1/3 88 02 47
daljinsko-upravljanje@zg.t-com.hr
- LV** Ambergs SIA
Brivibas gatve 195-16 · LV-1039 Riga
Tel.: +3 71/75 07 40 · Fax: +3 71/75 28 50
www.ambergs.lv
- RUS** Производители:
STEINEL Vertrieb GmbH & Co. KG
D-33442 Херцбрук-Кларholz, Германия
Тел.: +49(0) 5245/448-0 · Факс: +49(0) 5245/448-197
SVETILNIKI
Str. Malaya Ordinka, 39 · RUS-113184 Moskva
Тел.: +7/95/2 37 28 58 · Факс: +7/95/2 37 11 26
goncharov@o-svet.rz

IS 3180

IS 3360

IS 345

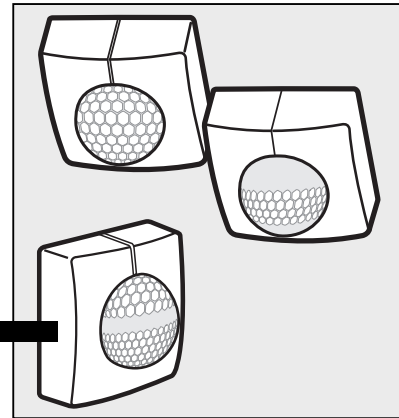

Steinel Bewegungsmelder IS 3360

i

STEINEL®

German Quality

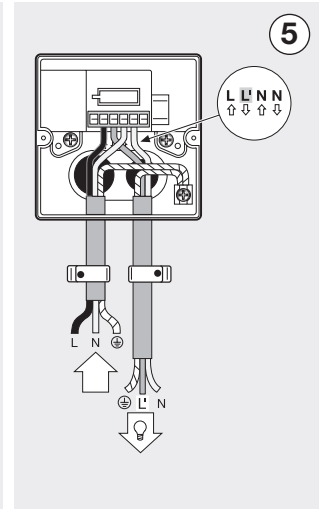
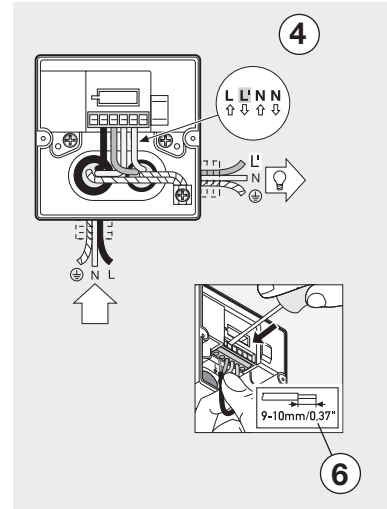
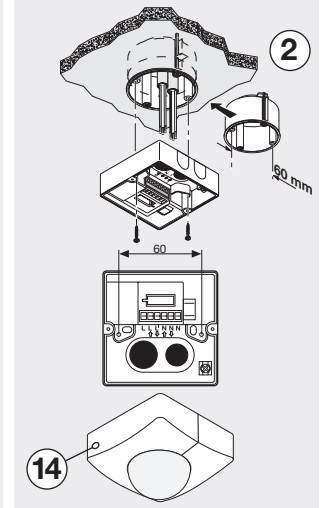
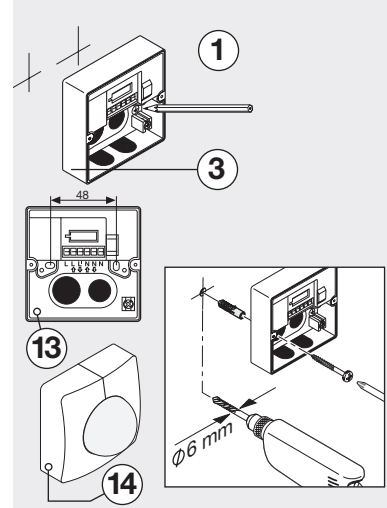
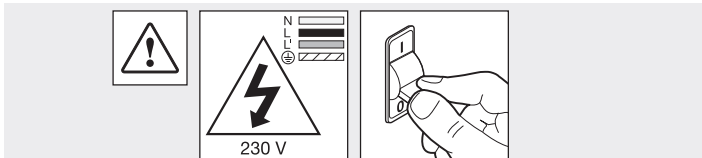
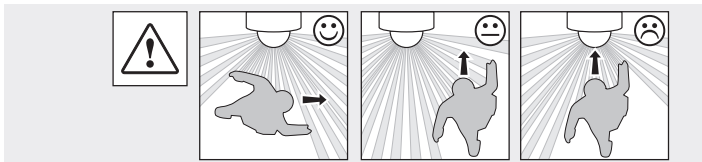
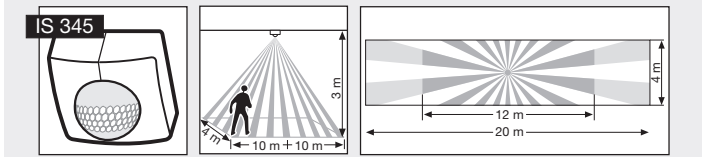
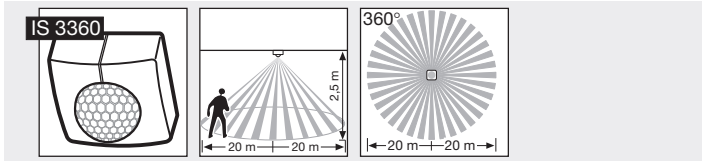
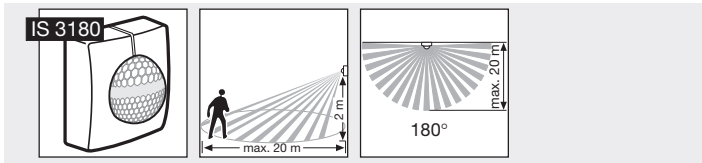

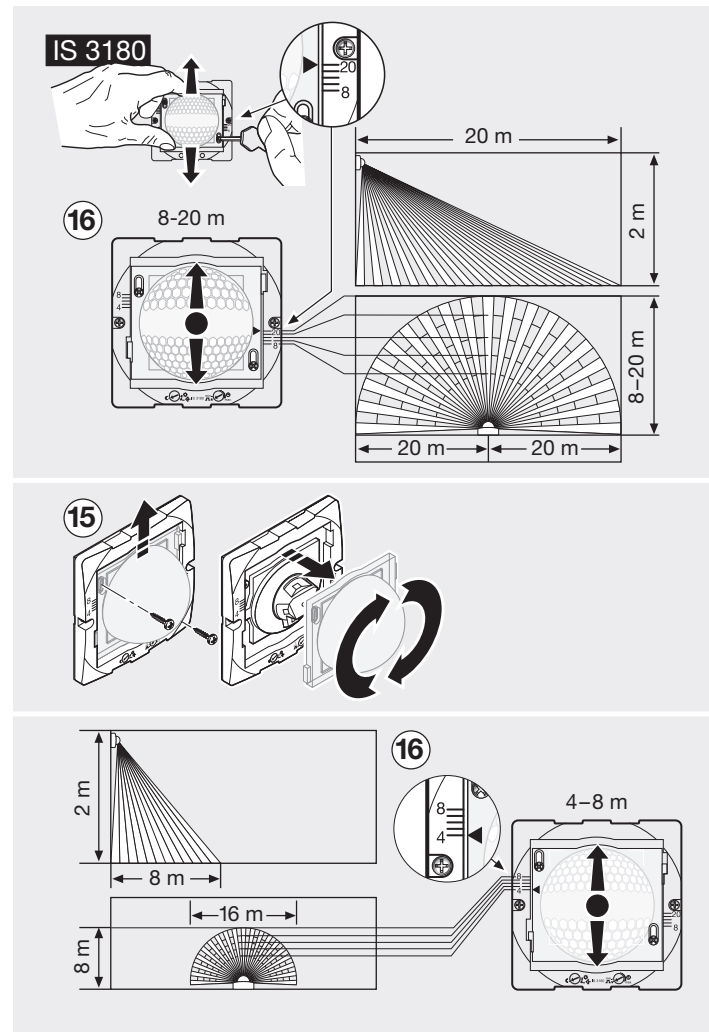
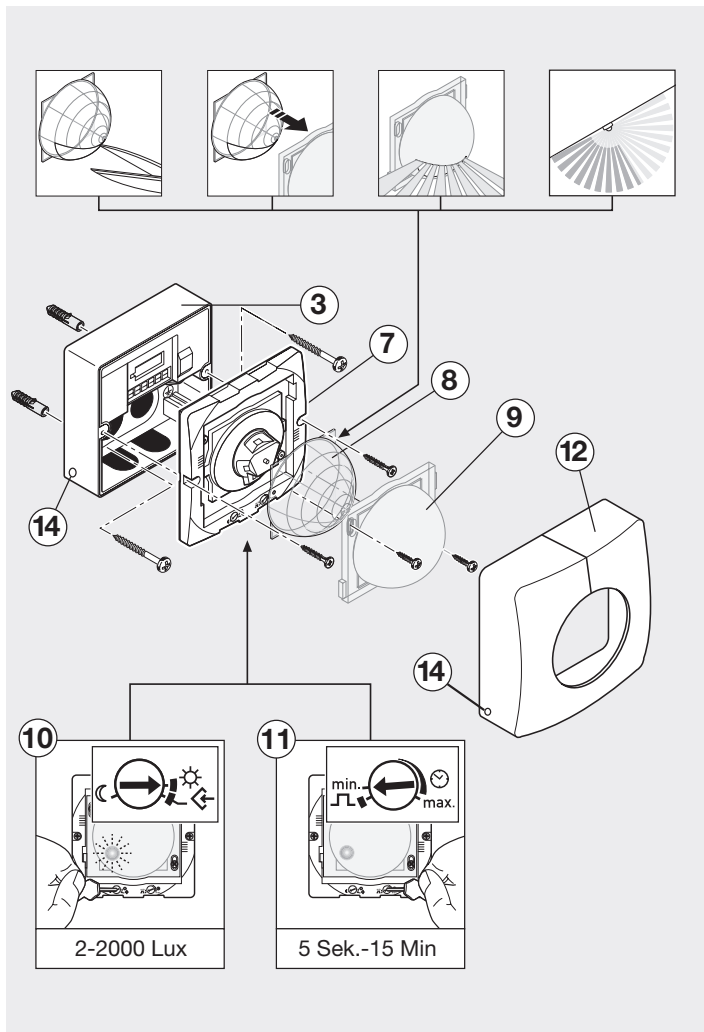

IS 3360

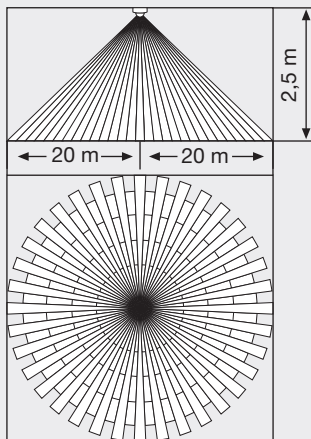
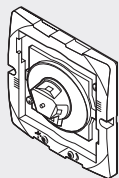
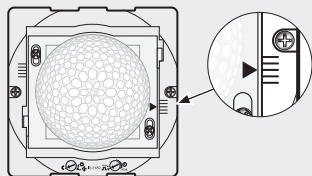

IS 345

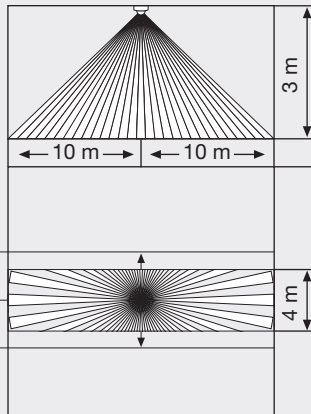
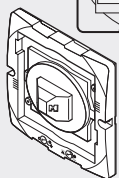
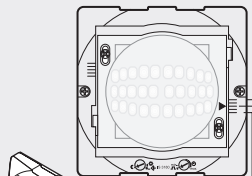
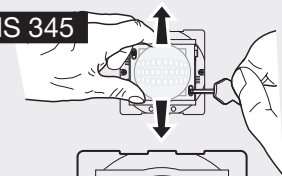

17

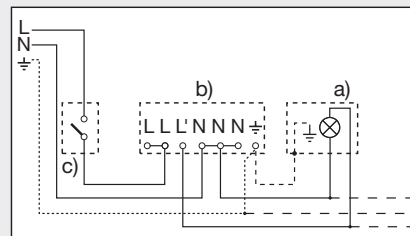

18

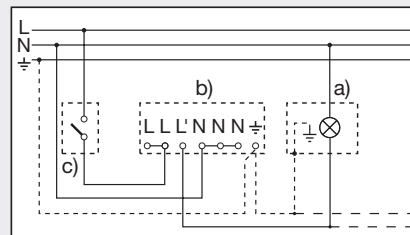

19

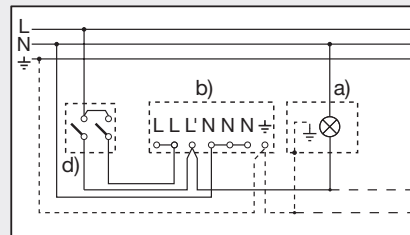

20

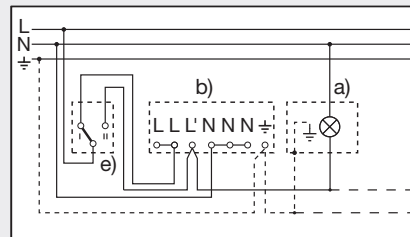

D Montageanleitung

Sehr geehrter Kunde,

vielen Dank für das Vertrauen, das Sie uns beim Kauf Ihres neuen STEINEL-Infrarot-Sensors entgegengebracht haben. Sie haben sich für ein hochwertiges Qualitätsprodukt entschieden, das mit größter Sorgfalt produziert, getestet und verpackt wurde. Bitte machen Sie sich vor der Installation mit

dieser Montageanleitung vertraut. Denn nur eine sachgerechte Installation und Inbetriebnahme gewährleistet einen langen, zuverlässigen und störungsfreien Betrieb.

Wir wünschen Ihnen viel Freude an Ihrem neuen Infrarot-Sensor.

Das Prinzip

Das Gerät ist mit Pyro-Sensoren ausgestattet, die die unsichtbare Wärmestrahlung von sich bewegenden Körpern (Menschen, Tieren, etc.) erfassen. Diese registrierte Wärmestrahlung wird elektronisch umgesetzt, und ein angeschlossener Verbraucher (z. B. eine Leuchte)

wird eingeschaltet. Zusätzlich leuchtet die eingebaute rote LED. Durch Hindernisse, wie z. B. Mauern oder Glasscheiben wird keine Wärmestrahlung erkannt, es erfolgt also auch keine Schaltung.

Installationshinweise

Der Montageort sollte mindestens 50 cm von einer anderen Leuchte entfernt sein, da Wärmestrahlung zur Auslösung des Systems führen kann. Zur Montage in Innen- oder Außenecken ist optional ein Eckwandhalter (Art.-Nr. 648015 schwarz oder 648114 weiß) erhältlich.

Bei Beschädigung der Dichtgummis müssen die Öffnungen zur Kabeldurchführung mit einem Doppelmembranstutzen M 16 bzw. M 20 (mind. IP 54) abgedichtet werden.

Neben den Dichtgummis ist ein Kondenswasserloch angedeutet. Dies muss bei Bedarf geöffnet werden.

Die Netzleitung besteht aus einem 3-adrigen Kabel:

- L** = Phase
- N** = Nullleiter
- PE** = Schutzleiter (⊥)

⚠ Sicherheitshinweise

- Vor allen Arbeiten am Sensor die Spannungszufuhr unterbrechen!
- Bei der Montage muss die anzuschließende elektrische Leitung spannungsfrei sein. Daher als erstes Strom abschalten und Spannungsfreiheit mit einem Spannungsprüfer überprüfen.
- Bei der Installation des Sensors handelt es sich um eine Arbeit an der Netzspannung. Sie muss daher fachgerecht nach den landesüblichen Installationsvorschriften und Anschlussbedingungen durchgeführt werden. (D) - VDE 0100, (A) - ÖVE-EN 1, (SE) - SEV 1000
- Zeit- und Dämmerungseinstellung nur mit montierter Linse vornehmen.

Gerätebeschreibung

IS 3180, IS 3360, IS 345

- ① Standardmontage
- ② Montage in Deckeneinbaudose
- ③ Grundelement
- ④ Kabelzuleitung Unterputz
- ⑤ Kabelzuleitung Aufputz
- ⑥ Steckklemmen
- ⑦ Bestückung mit dem Sensor-Aufsatz
- ⑧ Anbringen der Abdeckblenden
- ⑨ Anschrauben der Linse
- ⑩ Dämmerungseinstellung (2 – 2000 Lux)
- ⑪ Zeiteinstellung (5 Sek. – 15 Min.)

- ⑫ Aufsetzen der Designblende
- ⑬ Ablaufloch Wandmontage (bei Bedarf öffnen)
- ⑭ Ablaufloch Deckenmontage (bei Bedarf mit 5 mm Bohrer öffnen)

IS 3180

- ⑮ Linse drehbar für Grundeinstellungen: max. 8 m oder max. 20 m
- ⑯ Linse verschiebbar für Reichweitenjustierung 4 – 8 m oder 8 – 20 m

Reichweiten für IS 3180

Montagehöhe	20 m Linse			8 m Linse		
	Einstellstufe	tangential	radial	Einstellstufe	tangential	radial
1,5 m	8	5 m	2,5 m	4	3 m	2,0 m
	–	6 m	2,5 m	–	5 m	2,5 m
	–	7 m	3,0 m	–	6 m	3,0 m
	–	8 m	3,0 m	–	7 m	3,0 m
	20	12 m	4,5 m	8	9 m	3,5 m
2,0 m	8	5 m	2,5 m	4	4 m	3,0 m
	–	6 m	3,0 m	–	5 m	3,0 m
	–	7 m	3,5 m	–	6 m	3,0 m
	–	10 m	4,0 m	–	8 m	3,0 m
	20	20 m	4,5 m	8	8 m	3,5 m
2,5 m	8	6 m	3,0 m	4	5 m	3,0 m
	–	8 m	4,0 m	–	7 m	3,5 m
	–	10 m	5,0 m	–	8 m	3,5 m
	–	13 m	5,0 m	–	9 m	4,0 m
	20	20 m	4,0 m	8	10 m	3,5 m
3,0 m	8	8 m	4,0 m	4	5 m	3,0 m
	–	9 m	4,5 m	–	6 m	3,0 m
	–	12 m	5,0 m	–	8 m	4,0 m
	–	17 m	4,0 m	–	10 m	4,5 m
	20	20 m	4,0 m	8	13 m	5,5 m

Anschlussbeispiele

- ⑦ **Leuchte ohne vorhandenen Nullleiter**
- ⑧ **Leuchte mit vorhandenem Nullleiter**
- ⑨ **Anschluss über Serienschalter für Hand- und Automatik-Betrieb**
- ⑩ **Anschluss über einen Wechselschalter für Dauerlicht- und Automatik-Betrieb**
 - Stellung I: Automatik-Betrieb
 - Stellung II: Hand-Betrieb
 - Dauerbeleuchtung

Achtung: Ein Ausschalten der Anlage ist nicht möglich, lediglich der Wahlbetrieb zwischen Stellung I und Stellung II.
- a) Verbraucher, Beleuchtung max. 2000 W (siehe Technische Daten)
- b) Anschlussklemmen des Sensors
- c) Hausinterner Schalter
- d) Hausinterner Serienschalter, Hand, Automatik
- e) Hausinterner Wechselschalter, Automatik, Dauerlicht

Parallelschalten mehrerer Sensoren (o. Abb.)

Hierbei ist zu beachten, dass die maximale Anschlussleistung eines Sensors nicht überschritten wird. Außerdem müssen alle Geräte an der selben Phase angeschlossen werden.

Funktionen

Nachdem der Netzanschluss vorgenommen, das Gerät geschlossen und die Linse aufgesetzt ist, kann die Anlage in Betrieb genommen werden. Zwei Einstellmöglichkeiten liegen hinter der Designblende verborgen.

Wichtig: Zeit- und Dämmerungseinstellung nur mit montierter Linse vornehmen.

Dämmerungseinstellung (Ansprechschwelle) ⑩

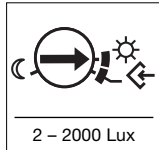

(Werkseinstellung: Tageslichtbetrieb 2000 Lux)

Die gewünschte Ansprechschwelle der Lampe kann stufenlos von ca. 2 – 2000 Lux eingestellt werden. Einstellregler Linksanschlag bedeutet Dämmerungsbetrieb ca. 2 Lux. Einstellregler Rechtsanschlag bedeutet Teach-Modus, kurz davor bedeutet Tageslichtbetrieb ca. 2000 Lux. (Bei Auslieferung ist der Sensor werkseitig auf Tageslichtbetrieb eingestellt.)

Teach-Modus ⚙️

Bei gewünschten Lichtverhältnissen, an denen der Sensor zukünftig bei Bewegung einschalten soll, ist der Regler auf ⚙️ zu stellen. Nach 10 Sek. wird der Wert der Umgebungshelligkeit gespeichert.

Dieser Bewegungsmelder ist mit einem integrierten Blendschutz ausgestattet, wobei folgendes zu beachten ist: Ist der Funktionstest bei Tageslicht durchgeführt, kann die Dämmerungsstellschraube auf Nachtbetrieb gestellt werden. Innerhalb der eingestellten Leuchtzeit und 60 Sek. danach darf keine Bewegung im Erfassungsbereich erfolgen, da sonst die Lampe weiterleuchtet. Bei jeder Veränderung der eingestellten Dämmerungsschwelle ist genauso zu verfahren.

Zeiteinstellung (Ausschaltverzögerung) ⑪



(Werkseinstellung: ca. 5 Sek.)

Die gewünschte Leuchtdauer der Lampe kann stufenlos von ca. 5 Sek. bis max. 15 Min. eingestellt werden. (Bei Auslieferung ist der Bewegungsmelder werkseitig auf kürzeste Zeit eingestellt.) Durch jede erfasste Bewegung vor Ablauf dieser Zeit wird die Zeituhr erneut gestartet.

Impulsfunktion ⚡

Mit der Impulsfunktion wird der Ausgang für 2 Sek. eingeschaltet (z.B. für Treppenhausautomat).

Dauerlichtfunktion

Wird ein Netzschalter in die Netzleitung montiert, sind neben dem einfachen Ein- und Ausschalten folgende Funktionen möglich:

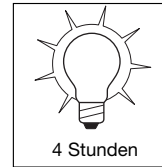
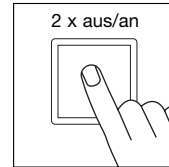
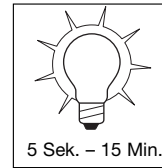
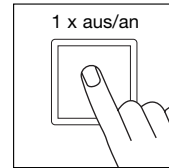

Wichtig: Das mehrmalige Betätigen des Schalters sollte schnell hintereinander erfolgen (im Bereich 0,5 – 1 Sek.).

Sensorbetrieb

1) Licht einschalten (wenn Leuchte AUS): Schalter 1 x AUS und AN.

Leuchte bleibt für die eingestellte Zeit an.

2) Licht ausschalten (wenn Leuchte AN): Schalter 1 x AUS und AN.

Leuchte geht aus bzw. in den Sensorbetrieb über.

Dauerlichtbetrieb

1) Dauerlicht einschalten:

Schalter 2 x AUS und AN. Die Leuchte wird für 4 Stunden auf Dauerlicht gestellt (rote LED leuchtet hinter der Linse). Anschließend geht sie automatisch wieder in den Sensorbetrieb über (rote LED aus).

2) Dauerlicht ausschalten:

Schalter 1 x AUS und AN. Leuchte geht aus bzw. in den Sensorbetrieb über.

Technische Daten

	IS 3180:	IS 3360:	IS 345:
Abmessungen:	(L x B x H) 95 x 95 x 65 mm		
Leistung:	<ul style="list-style-type: none"> • max. 2000 W, VDE geprüft (ohmsche Last, z. B. Glühlampe) • max. 10 AX, VDE geprüft (Leuchtstofflampen) • max. 900 W (reihenkompensiert) • max. 500 W (parallelkompensiert, • mit C = 45,6 µF • max. 600 W (EVGs, kapazitiv, z.B. Energiesparlampen, • max. 8 Stück) 		
Netzanschluss:	230 – 240 V, 50 Hz		
empf. Montagehöhe:	2 m	2,5 m	3 m
Erfassungswinkel:	180° horizontal 90° vertikal	360° horizontal 180° vertikal	12 x 4 m radial 20 x 4 m tangential
Reichweiten:	–	max. 20 m rundum	max. 20 x 4 m
Grundeinstellung 1:	max. 4 – 8 m	–	–
Grundeinstellung 2:	max. 8 – 20 m	–	–
Erfassungsebenen:	7	10	5
Schaltzonen:	448	1416	280
Dämmerungseinstellung:	2 – 2000 Lux	2 – 2000 Lux	2 – 2000 Lux
Zeiteinstellung:	5 Sek. – 15 min.	5 Sek. – 15 min.	5 Sek. – 15 min.
Dauerlicht:	schaltbar (4 Std.)	schaltbar (4 Std.)	schaltbar (4 Std.)
Schutzart:	IP 54	IP 54	IP 54
Temperaturbereich:	- 20 °C bis + 50 °C	- 20 °C bis + 50 °C	- 20 °C bis + 50 °C

Betriebsstörungen

Störung	Ursache	Abhilfe
Sensor ohne Spannung	<ul style="list-style-type: none"> ■ Sicherung defekt, nicht eingeschaltet, Leitung unterbrochen ■ Kurzschluss 	<ul style="list-style-type: none"> ■ neue Sicherung, Netzschalter einschalten, Leitung mit Spannungsprüfer überprüfen ■ Anschlüsse überprüfen
Sensor schaltet nicht ein	<ul style="list-style-type: none"> ■ bei Tagesbetrieb, Dämmerungseinstellung steht auf Nachtbetrieb ■ Glühlampe defekt ■ Netzschalter AUS ■ Sicherung defekt ■ Erfassungsbereich nicht gezielt eingestellt 	<ul style="list-style-type: none"> ■ neu einstellen ■ Glühlampe austauschen ■ einschalten ■ neue Sicherung, evtl. Anschluss überprüfen ■ neu justieren
Sensor schaltet nicht aus	<ul style="list-style-type: none"> ■ dauernde Bewegung im Erfassungsbereich ■ geschaltete Leuchte befindet sich im Erfassungsbereich und schaltet durch Temperaturveränderung neu ■ geschaltete Leuchte befindet sich im Dauerlicht-Betrieb (LED an) 	<ul style="list-style-type: none"> ■ Bereich kontrollieren und evtl. neu justieren, bzw. abdecken ■ Bereich ändern bzw. abdecken ■ Dauerlichtbetrieb deaktivieren
Sensor schaltet immer EIN/AUS	<ul style="list-style-type: none"> ■ geschaltete Leuchte befindet sich im Erfassungsbereich ■ Tiere bewegen sich im Erfassungsbereich 	<ul style="list-style-type: none"> ■ Bereich umstellen bzw. abdecken, Abstand vergrößern ■ Bereich umstellen, bzw. abdecken
Sensor schaltet unerwünscht ein	<ul style="list-style-type: none"> ■ Wind bewegt Bäume und Sträucher im Erfassungsbereich ■ Erfassung von Autos auf der Straße ■ Sonnenlicht fällt auf die Linse ■ plötzliche Temperaturveränderung durch Witterung (Wind, Regen, Schnee) oder Abluft aus Ventilatoren, offenen Fenstern 	<ul style="list-style-type: none"> ■ Bereich umstellen ■ Bereich umstellen ■ Sensor geschützt anbringen oder Bereich umstellen ■ Bereich verändern, Montageort verlegen
Sensor-Reichweitenveränderung	<ul style="list-style-type: none"> ■ andere Umgebungstemperaturen 	<ul style="list-style-type: none"> ■ Erfassungsbereich durch Abdeckschalen genau einstellen
LED blinkt schnell (ca. 5 x pro Sekunde)	<ul style="list-style-type: none"> ■ zu große Last angeschlossen 	<ul style="list-style-type: none"> ■ Last verkleinern oder Schutz verwenden

Betrieb/Pflege

Der Infrarot-Sensor eignet sich zur automatischen Schaltung von Licht. Für spezielle Einbruchalarmanlagen ist das Gerät nicht geeignet, da die hierfür vorgeschriebene Sabotagesicherheit fehlt. Witterungseinflüsse können die Funktion des Bewegungsmelders beeinflussen. Bei starken Windböen, Schnee, Regen, Hagel

kann es zu einer Fehlauflösung kommen, da die plötzlichen Temperaturschwankungen nicht von Wärmequellen unterschieden werden können. Die Erfassungslinse kann bei Verschmutzung mit einem feuchten Tuch (ohne Reinigungsmittel) gesäubert werden.

CE Konformitätserklärung

Das Produkt erfüllt die Niederspannungsrichtlinie 73/23/EWG und die EMV-Richtlinie 89/336/EWG.

Funktionsgarantie

Dieses STEINEL-Produkt ist mit größter Sorgfalt hergestellt, funktions- und sicherheitsgeprüft nach geltenden Vorschriften, und anschließend einer Stichprobenkontrolle unterzogen. STEINEL übernimmt die Garantie für einwandfreie Beschaffenheit und Funktion. Die Garantiefrist beträgt 36 Monate und beginnt mit dem Tag des Verkaufs an den Verbraucher. Wir beseitigen Mängel, die auf Material- oder Fabrikationsfehlern beruhen. Die Garantieleistung erfolgt durch Instandsetzung oder Austausch mangelhafter Teile nach unserer Wahl. Eine Garantieleistung entfällt für Schäden an Verschleißteilen, sowie für Schäden und Mängel, die durch unsachgemäße Behandlung oder Wartung auftreten. Weitergehende Folgeschäden an fremden Gegenständen sind ausgeschlossen.

Die Garantie wird nur gewährt, wenn das unzerlegte Gerät mit kurzer Fehlerbeschreibung, Kassenbono oder Rechnung (Kaufdatum und Händlerstempel), gut verpackt, an die zutreffende Servicestation eingesandt wird.

Reparaturservice:

Nach Ablauf der Garantiezeit oder Mängeln ohne Garantieanspruch repariert unser Werksservice. Bitte das Produkt gut verpackt an die nächste Servicestation senden.



Dear Customer,

Congratulations on purchasing your new STEINEL infrared sensor and thank you for the confidence you have shown in us. You have chosen a high-quality product that has been manufactured, tested and packed with the greatest care. Please familiarise yourself with these instructions before attempting to install the sensor because prolonged reliable and trouble-free operation will only be ensured if it is fitted properly.

We hope your new infrared sensor brings you lasting pleasure.

We hope your new infrared sensor brings you lasting pleasure.

Principle

The unit is equipped with pyro sensors that detect the invisible heat emitted from moving objects (people, animals etc.). The heat detected in this way is electronically converted into a signal that switches on connected loads

(e.g. a light). The built-in red LED also lights up. The sensor does not detect heat radiated from behind obstacles, such as walls or panes of glass. Heat radiation of this type will therefore not activate a light.

Installation

The site of installation should be at least 50 cm away from another light because heat radiated from it may activate the system.

An optional corner wall mount (product no. 648015 black or 648114 white) is available for installing the sensor on internal and external corners.

The mains lead consists of a 3 phase cable.

- L** = Phase
- N** = Neutral conductor
- PE** = Protective-earth conductor 

If the rubber seal is damaged, the cable entry openings must be sealed with an M 16 or M 20 (at least IP 54) double seal cable gland.

A condensation hole is indicated next to the rubber seal. This must be opened if necessary.

⚠ Safety warnings

- Disconnect the power supply before attempting any work on the sensor!
- The electrical connection lead must be dead during installation. Therefore, switch off the power first and use a voltage tester to make sure the wiring is off circuit.
- Installing the sensor involves work on the mains power supply. This work must therefore be carried out professionally in accordance with applicable national wiring regulations and electrical operating conditions. (D-VDE 0100, A-ÖVE-EN 1, C-SEV 1000)
- Only select time and twilight setting with the lens in place.

System components

IS 3180, IS 3360, IS 345

- ① Standard installation
- ② Installation in ceiling box
- ③ Basic element
- ④ Concealed wiring
- ⑤ Surface wiring
- ⑥ Plug-in terminals
- ⑦ Fitting the sensor cover
- ⑧ Fitting the shrouds
- ⑨ Screwing on the lens
- ⑩ Twilight setting (2 – 2000 lux)

- ⑪ Time setting (5 sec. – 15 min.)
- ⑫ Fitting the decorative faceplate
- ⑬ Lens rotates for selecting basic settings: 8 m max. or 20 m max.
- ⑭ Lens slides for adjusting reach: 4 – 8 m or 8 – 20 m

IS 3180

- ⑮ Drainage hole for wall installation (open if necessary)
- ⑯ Drainage hole for ceiling installation (open with a 5 mm drill if necessary)

Reaches for IS 3180

Mounting height	20 m lens			8 m lens		
	Setting level	tangentially	radially	Setting level	tangentially	radially
1.5 m	8	5 m	2.5 m	4	3 m	2.0 m
	–	6 m	2.5 m	–	5 m	2.5 m
	–	7 m	3.0 m	–	6 m	3.0 m
	–	8 m	3.0 m	–	7 m	3.0 m
	20	12 m	4.5 m	8	9 m	3.5 m
2.0 m	8	5 m	2.5 m	4	4 m	3.0 m
	–	6 m	3.0 m	–	5 m	3.0 m
	–	7 m	3.5 m	–	6 m	3.0 m
	–	10 m	4.0 m	–	8 m	3.0 m
	20	20 m	4.5 m	8	8 m	3.5 m
2.5 m	8	6 m	3.0 m	4	5 m	3.0 m
	–	8 m	4.0 m	–	7 m	3.5 m
	–	10 m	5.0 m	–	8 m	3.5 m
	–	13 m	5.0 m	–	9 m	4.0 m
	20	20 m	4.0 m	8	10 m	3.5 m
3.0 m	8	8 m	4.0 m	4	5 m	3.0 m
	–	9 m	4.5 m	–	6 m	3.0 m
	–	12 m	5.0 m	–	8 m	4.0 m
	–	17 m	4.0 m	–	10 m	4.5 m
	20	20 m	4.0 m	8	13 m	5.5 m

Connection examples

- ⑰ **Lamp not fitted with a neutral conductor**
 - ⑱ **Lamp fitted with a neutral conductor**
 - ⑲ **Connection via two-circuit switch for manual and automatic operation**
 - ⑳ **Connection via a two-way switch for manual override and automatic operation**
 Position I: automatic operation
 Position II: manual operation
 light ON permanently
Note: the system cannot be switched off, but operated only at settings I and II.
 - a) Load, max. illumination 2000 W (see Technical specifications)
 - b) Sensor connection terminals
 - c) Indoor switch
 - d) Indoor two-circuit switch, manual, automatic
 - e) Indoor two-way switch, automatic, manual override
- Several sensors connected in parallel (not illustrated)**
 In this case, it is important not to exceed a sensor's maximum connected rating. In addition, all units must be connected to the same phase.

Functions

The system can be put into operation once the mains power has been connected and the unit is closed. Two setting options are concealed behind the decorative faceplate.

Important: Only select time and twilight setting with the lens in place.

Twilight setting (response threshold) ⑩

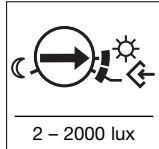

(factory setting:
daylight operation
2000 lux)

The desired response threshold of the light can be infinitely adjusted from approx. 2 – 2000 lux. Turn control fully anticlockwise to select night-time operation at about 2 lux. Turn control fully clockwise to select teach mode, shortly before this position means daylight operation at about 2000 lux. (The light leaves the factory set to daylight operation.)

Teach mode: ↶

At the light level at which you want the Sensor to respond to movement, the control should be set to ↶. After 10 sec. the value of the ambient brightness is saved.

This motion detector is equipped with an integrated anti-glare protection feature requiring the following course of action: If the function test is performed in daylight, the light threshold adjustment screw can be set to night-time operation. No movement must take place in the detection zone within the selected light 'ON' time and 60 sec. thereafter or the lamp with continue to shine. Exactly the same procedure must be followed if any change is made to the twilight threshold.

Time setting (switch OFF delay) ⑪



(factory setting:
approx. 5 sec.)

The chosen light ON time can be varied continuously from approx. 5 sec. to a maximum of 15 min. (The light leaves the factory set to the shortest time.) Any movement detected before this time elapses will re-start the timer.

Pulse function

The pulse function activates the output for 2 sec. (e.g. for staircase lighting time switches).

Manual override function

If a mains switch is installed in the mains supply lead, the light is capable of the following functions in addition to the simple ON/OFF function:

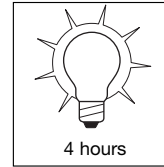
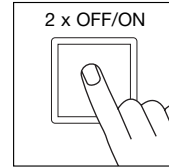
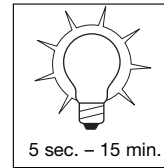
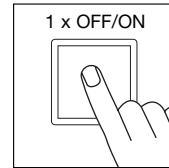

Important: The switch should be actuated in rapid succession (in the 0.5 – 1 sec. range).

Sensor operation

1) Switch light ON (when light is OFF):
Turn switch OFF and ON once.
Light stays on for the period selected.

2) Switch light OFF (when light is ON):
Turn switch OFF and ON once.

The light goes out or switches over to sensor mode.

Manual override

1) Select manual override :

Turn switch OFF and ON twice. The lamp is set to stay on for 4 hours (red LED lights up behind the lens). Then it returns automatically to sensor mode (red LED off).

2) Deactivate manual override:

Turn switch OFF and ON once. The light goes out or switches over to sensor mode.

Technical specifications

	IS 3180	IS 3360	IS 345
Dimensions:	(l x w x h) 95 x 95 x 65 mm		
Output:	<ul style="list-style-type: none"> • 2000 W max., VDE tested (resistive load, e.g. filament bulb) • 10 AX max., VDE tested (fluorescent tube) • 900 W max. (series corrected) • 500 W max. (parallel corrected, at C = 45,6 µF) • 600 W max. (electronic ballasts, capacitive, e.g. low-energy lamps, 8 each max.) 		
Mains power:	230 – 240 V, 50 Hz		
Recom. mounting height:	2 m	2,5 m	3 m
Angle of coverage:	180° horizontally 90° vertically	360° horizontally 180° vertically	12 x 4 m radially 20 x 4 m tangentially
Reaches:	–	20 m max. all-round	20 x 4 m max.
Basic setting 1:	4 – 8 m max.	–	–
Basic setting 2:	8 – 20 m max.	–	–
Detection levels:	7	10	5
Switching zones:	448	1416	280
Twilight setting:	2 – 2000 lux	2 – 2000 lux	2 – 2000 lux
Time setting:	5 sec. – 15 min.	5 sec. – 15 min.	5 sec. – 15 min.
Manual override:	selectable (4 h)	selectable (4 h)	selectable (4 h)
Enclosure:	IP 54	IP 54	IP 54
Temperature ranging from:	- 20° C bis + 50° C	- 20° C bis + 50° C	- 20° C bis + 50° C

Troubleshooting

Malfunction	Cause	Remedy
Sensor without power	<ul style="list-style-type: none"> ■ Fuse faulty, not switched ON, break in wiring ■ Short circuit 	<ul style="list-style-type: none"> ■ New fuse, turn on power switch, check wiring with voltage tester ■ Check connections
Sensor will not switch ON	<ul style="list-style-type: none"> ■ Twilight control set to night-time mode during daytime operation ■ Bulb faulty ■ Power switch OFF ■ Fuse faulty ■ Detection zone not properly targeted 	<ul style="list-style-type: none"> ■ Reset ■ Change bulb ■ Switch ON ■ New fuse, check connection if necessary ■ Re-adjust
Sensor will not switch OFF	<ul style="list-style-type: none"> ■ Continuous movement in the detection zone ■ Light being operated in the detection zone causing sensor to respond as a result of change in temperature ■ Light being operated in the manual override mode (LED ON) 	<ul style="list-style-type: none"> ■ Check zone, adjusting if necessary, or shroud ■ Change zone, or shroud ■ Deactivate manual override
Sensor keeps switching ON/OFF	<ul style="list-style-type: none"> ■ Lamp being operated in the detection zone ■ Animals moving in the detection zone 	<ul style="list-style-type: none"> ■ Change zone, shroud or increase distance ■ Change zone, or shroud
Sensor responds when it should not	<ul style="list-style-type: none"> ■ Wind is moving trees and bushes in the detection zone ■ Cars in the street are being detected ■ Sunlight is falling onto the lens ■ Sudden temperature changes due to weather (wind, rain, snow) or air expelled from fans, open windows 	<ul style="list-style-type: none"> ■ Change detection zone ■ Change detection zone ■ Mount sensor in a sheltered place or change detection zone ■ Change detection zone, change site of installation
Change in sensor's reach	<ul style="list-style-type: none"> ■ Differing ambient temperatures 	<ul style="list-style-type: none"> ■ Use shrouds to define detection zone precisely
LED flashing rapidly (approx. 5 x per second)	<ul style="list-style-type: none"> ■ Load connected is too high 	<ul style="list-style-type: none"> ■ Reduce load or use contactor

Operation/Maintenance

The infrared sensor is suitable for switching on light automatically. The unit is not suitable for burglar alarm systems as it is not tamperproof in the manner prescribed for such systems. Weather conditions may affect the way the motion detector works. Strong gusts of wind,

snow, rain or hail may cause the light to come on when it is not wanted because the sensor is unable to distinguish sudden changes of temperature from sources of heat. The detector lens may be cleaned with a damp cloth if it gets dirty (do not use cleaning agents).

CE Declaration of conformity

This product complies with the European Directive on Low-Voltage Appliances, 73/23/EEC and the EMC Directive 89/336/EEC.

Functional warranty

This STEINEL product has been manufactured with the utmost care, tested for proper operation and safety in accordance with applicable regulations and then subjected to random sample inspection. STEINEL guarantees that it is perfect condition and proper working order. The warranty period is 36 months, starting on the date of sale to the consumer. We will remedy defects caused by material flaws or manufacturing faults. The warranty will be met by repair or replacement of defective parts at our own discretion. This warranty shall not cover damage to wearing parts, damage or defects caused by improper treatment or maintenance. Further consequential damage to other objects is excluded.

The warranty will only be honoured if the product is sent to the appropriate Service Centre fully assembled and well packed with a brief description of the fault, receipt or invoice (date of purchase and dealer's stamp).

Repair Service:

Our Customer Service Department will repair faults not covered by warranty or occurring after the warranty period has expired. Please send the product well packed to your nearest Service Centre.

FUNCTIONAL
36 month
WARRANTY

F Instructions de montage

Cher client,

Nous vous remercions de la confiance que vous avez témoignée à STEINEL en achetant ce détecteur infrarouge. Vous avez choisi un article de très grande qualité, fabriqué, testé et conditionné avec le plus grand soin.

Avant de l'installer, veuillez lire attentivement ces instructions de montage. En effet, seules une

installation et une mise en service correctement effectuées garantiront durablement un fonctionnement impeccable et fiable.

Nous souhaitons que votre nouveau détecteur infrarouge vous apporte entière satisfaction.

Le principe

L'appareil est muni de capteurs pyroélectriques qui détectent le rayonnement de chaleur invisible émis par les corps en mouvement (personnes, animaux, etc.). Ce rayonnement de chaleur capté est ensuite traité par un système électronique qui met en mar-

che l'appareil raccordé (p. ex. une lampe). De plus, la DEL rouge intégrée s'allume. Les obstacles comme les murs ou les vitres s'opposent à la détection du rayonnement de chaleur et empêchent toute commutation.

Conseils d'installation

Il faut monter l'appareil à 50 cm au moins de toute lampe dont la chaleur pourrait entraîner un déclenchement intempestif du détecteur.

Un support mural d'angle (réf. 648015 noir ou 648114 blanc) est disponible en option pour le montage dans les angles intérieurs ou extérieurs.

Si les joints en caoutchouc sont détériorés, il faut assurer l'étanchéité des ouvertures de passage des câbles avec un bouchon à double membrane M 16 ou M 20 (indice de protection minimum IP 54).

Un trou d'évacuation de l'eau condensée est indiqué près des joints en caoutchouc. Il faut l'ouvrir si nécessaire.

La conduite secteur est composée d'un câble à 3 conducteurs:

L = phase
N = neutre
PE = terre (⊕)

⚠ Consignes de sécurité

- Avant toute intervention sur le détecteur, couper l'alimentation électrique !
- Pendant le montage, les conducteurs à raccorder doivent être hors tension. Il faut donc d'abord couper le courant et s'assurer de l'absence de courant à l'aide d'un testeur de tension

- L'installation du détecteur implique une intervention sur le réseau électrique et doit donc être effectuée correctement et conformément à la norme NF C-15100.
- Ne régler la temporisation et la crépuscularité que lorsque la lentille est en place.

Description de l'appareil

IS 3180, IS 3360, IS 345

- ① Montage standard
- ② Montage dans une boîte d'encastrement de plafond
- ③ Mécanisme
- ④ Chemin de câble, en montage encastré
- ⑤ Chemin de câble, en montage en saillie
- ⑥ Domino
- ⑦ Équipement avec le capuchon du détecteur
- ⑧ Fixation des caches enfichables
- ⑨ Vissage de la lentille
- ⑩ Réglage de crépuscularité (2 – 2 000 lux)
- ⑪ Temporisation (5 sec – 15 min)

- ⑫ Mise en place du cache design
- ⑬ Trou d'évacuation montage au mur (l'ouvrir en cas de besoin)
- ⑭ Trou d'évacuation montage au plafond (l'ouvrir en cas de besoin avec un foret de 5 mm)

IS 3180

- ⑮ Lentille pivotante pour le réglage des valeurs de base: max. 8 m ou max. 20 m
- ⑯ Lentille décalable pour l'ajustage de la portée (4 – 8 m ou 8 – 20 m)

Portées de l'IS 3180

Hauteur d'installation	Lentille 20 m			Lentille 8 m		
	Réglage	tangentièlement	radialement	Réglage	tangentièlement	radialement
1,5 m	8	5 m	2,5 m	4	3 m	2,0 m
	–	6 m	2,5 m	–	5 m	2,5 m
	–	7 m	3,0 m	–	6 m	3,0 m
	–	8 m	3,0 m	–	7 m	3,0 m
	20	12 m	4,5 m	8	9 m	3,5 m
2,0 m	8	5 m	2,5 m	4	4 m	3,0 m
	–	6 m	3,0 m	–	5 m	3,0 m
	–	7 m	3,5 m	–	6 m	3,0 m
	–	10 m	4,0 m	–	8 m	3,0 m
	20	20 m	4,5 m	8	8 m	3,5 m
2,5 m	8	6 m	3,0 m	4	5 m	3,0 m
	–	8 m	4,0 m	–	7 m	3,5 m
	–	10 m	5,0 m	–	8 m	3,5 m
	–	13 m	5,0 m	–	9 m	4,0 m
	20	20 m	4,0 m	8	10 m	3,5 m
3,0 m	8	8 m	4,0 m	4	5 m	3,0 m
	–	9 m	4,5 m	–	6 m	3,0 m
	–	12 m	5,0 m	–	8 m	4,0 m
	–	17 m	4,0 m	–	10 m	4,5 m
	20	20 m	4,0 m	8	13 m	5,5 m

Exemples de branchement

- ⑰ Lampe sans conducteur de neutre
 - ⑱ Lampe avec conducteur de neutre
 - ⑲ Raccordement par interrupteur en série pour la commande manuelle ou automatique
 - ⑳ Raccordement par un interrupteur va-et-vient pour un éclairage permanent ou une commande automatique
- Position I: Commande automatique
Position II: Commande manuelle
Éclairage permanent
- a) Consommateur, éclairage max. 2 000 W (cf. caractéristiques techniques)
 - b) Bornes du détecteur
 - c) Interrupteur de l'habitation
 - d) Interrupteur en série de l'habitation, pour une commande manuelle ou automatique
 - e) Interrupteur va-et-vient de l'habitation, pour une commande automatique ou un éclairage permanent

Montage en parallèle de plusieurs détecteurs (sans illustration)

Il faut veiller à ne pas dépasser la puissance recommandée d'un détecteur. Par ailleurs, tous les appareils doivent être raccordés à la même phase.

Attention: une mise hors circuit de l'appareil n'est pas possible, seul le choix de la commande entre la position I ou II est possible.

Fonctionnement

Après avoir branché l'appareil au secteur, l'avoir fermé et mis la lentille en place, vous pouvez mettre l'installation en service. En retirant le cache design, on accède à deux possibilités de réglage.

Important: ne régler la temporisation et la crépuscularité que lorsque la lentille est en place.

Réglage de crépuscularité (seuil de réaction) ⑩

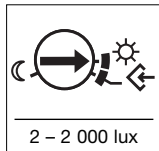

(réglage effectué en usine: fonctionnement diurne 2 000 lux)

Le seuil de réaction de la lampe est réglable en continu d'env. 2 à 2000 lux. Bouton de réglage butée à gauche signifie fonctionnement nocturne 2 lux env. Bouton de réglage butée à droite signifie mode apprentissage, juste avant fonctionnement diurne 2000 lux env. (Au moment de la livraison, la lampe est réglée d'usine sur fonctionnement diurne.)

Mode apprentissage

Quand la luminosité ambiante a atteint la valeur à laquelle le détecteur devra allumer la lumière en cas de mouvement, mettre le bouton de réglage sur . Au bout de 10 s, la luminosité ambiante est enregistrée.

Ce détecteur de mouvement est muni d'une protection intégrée contre l'éblouissement, qui exige de tenir compte des indications suivantes : Si le test de fonctionnement est effectué à la lumière du jour, on peut mettre la vis de réglage de crépuscularité sur le fonctionnement nocturne. Il ne doit pas y avoir de mouvement dans la zone de détection pendant la durée d'éclairage réglée et pendant 60 secondes après ; sinon, la lampe restera allumée. Il faut procéder ainsi à chaque modification du seuil de crépuscularité réglé.

Temporisation de l'extinction (minuterie) ⑪

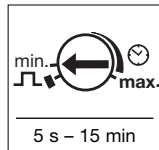

(réglage effectué en usine: env. 5 sec)

La durée d'éclairage souhaitée de la lampe peut être réglée en continu d'env. 5 s à 15 min max. (Au moment de la livraison la lampe est réglée d'usine sur la durée la plus courte.) La minuterie redémarre à chaque détection d'un mouvement avant la fin de cette durée.

Fonction par intermittence

La fonction par intermittence met la sortie sous tension pendant 2 s (pour une minuterie de cage d'escalier, par exemple).

Fonction éclairage permanent

Si un interrupteur est installé sur la conduite secteur, en plus de l'allumage et de l'extinction, on dispose des fonctions suivantes:

Important : Il faut actionner l'interrupteur rapidement en suivant (en l'espace de 0,5 à 1 s).

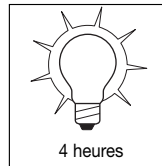
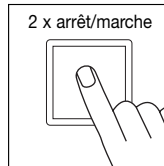
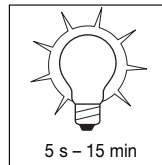
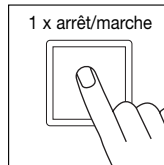

Fonctionnement avec détecteur

1) Allumer la lumière (si la lampe est sur ARRÊT): Actionner l'interrupteur 1 x ARRÊT/MARCHE. La lampe reste allumée pendant la durée réglée.

2) Éteindre la lumière

(si la lampe est sur MARCHÉ): Actionner l'interrupteur 1 x ARRÊT/MARCHE. La lampe s'éteint ou bien repasse en mode détection.

Éclairage permanent

1) Activer l'éclairage permanent:

Actionner l'interrupteur 2 x ARRÊT/MARCHE. La lampe est mise en éclairage permanent pendant 4 heures (la DEL rouge derrière la lentille clignote). Elle repasse ensuite automatiquement en mode détection (DEL rouge éteinte).

2) Éteindre l'éclairage permanent:

Actionner l'interrupteur 1 x ARRÊT/MARCHE. La lampe s'éteint ou bien repasse en mode détection.

Caractéristiques techniques

	IS 3180:	IS 3360:	IS 345:
Dimensions:	(long. x larg. x haut.) 95 x 95 x 65 mm		
Puissance:	<ul style="list-style-type: none"> • max. 2 000 W, contrôlé VDE (charge ohmique, p. ex. lampe à incandescence) • max. 10 AX, contrôlé VDE (lampe fluorescente) • max. 900 W (compensée en série) • max. 500 W (compensée en parallèle avec C = 45,6 µF) • max. 600 W (ballasts électroniques, capacitive, p. ex. lampes fluocompactes, 8 lampes max.) 		
Alimentation:	230 - 240 V, 50 Hz		
Hauteur d'installation conseillée:	2 m	2,5 m	3 m
Angle de détection:	180° horizontal 90° vertical	360° horizontal 180° vertical	12 x 4 m radial 20 x 4 m tangentiel
Portées:	-	circulaire max. 20 m	max. 20 x 4 m
Réglage de base 1:	max. 4 - 8 m	-	-
Réglage de base 2:	max. 8 - 20 m	-	-
Niveaux de détection:	7	10	5
Zones de commutation:	448	1416	280
Réglage de crépuscularité:	2 - 2 000 lux	2 - 2 000 lux	2 - 2 000 lux
Temporisation:	5 s - 15 min	5 s - 15 min	5 s - 15 min
Éclairage permanent:	commutable (4 h)	commutable (4 h)	commutable (4 h)
Classe:	IP 54	IP 54	IP 54
Intervalle de température :	- 20° C à + 50° C	- 20° C à + 50° C	- 20° C à + 50° C

Dysfonctionnements

Problème	Cause	Remède
Le détecteur n'est pas sous tension	<ul style="list-style-type: none"> ■ Fusible défectueux, appareil hors circuit, câble coupé ■ Court-circuit 	<ul style="list-style-type: none"> ■ Changer le fusible défectueux, mettre l'interrupteur en circuit, vérifier le câble à l'aide d'un testeur de tension ■ Vérifier le branchement
Le détecteur n'allume pas la lampe	<ul style="list-style-type: none"> ■ Pendant la journée, le réglage de crépuscularité est en position nocturne ■ Ampoule défectueuse ■ Interrupteur de secteur sur ARRÊT ■ Fusible défectueux ■ Réglage incorrect de la zone de détection 	<ul style="list-style-type: none"> ■ Régler à nouveau ■ Changer l'ampoule ■ Mettre en circuit ■ Changer le fusible, éventuellement vérifier le branchement ■ Régler à nouveau
Le détecteur n'éteint pas la lampe	<ul style="list-style-type: none"> ■ Mouvement continu dans la zone de détection ■ La lampe raccordée se trouve dans la zone de détection et se rallume sous l'effet des variations de température ■ La lampe raccordée est en mode éclairage permanent (DEL allumée) 	<ul style="list-style-type: none"> ■ Contrôler la zone de détection, éventuellement la régler à nouveau ou la masquer ■ Modifier la zone ou la masquer ■ Désactiver le mode d'éclairage continu
Le détecteur s'allume et s'éteint continuellement	<ul style="list-style-type: none"> ■ La lampe raccordée se trouve dans la zone de détection ■ Des animaux se déplacent dans la zone de détection 	<ul style="list-style-type: none"> ■ Modifier la zone ou la masquer, augmenter la distance ■ Modifier la zone ou la masquer
Le détecteur allume la lampe de façon intempestive	<ul style="list-style-type: none"> ■ Le vent agite des arbres et des arbustes dans la zone de détection ■ Détection de voitures passant sur la chaussée ■ Rayons solaires sur la lentille ■ Variations subites de température dues aux intempéries (vent, pluie, neige) ou à des courants d'air provenant de ventilateurs ou de fenêtres ouvertes 	<ul style="list-style-type: none"> ■ Modifier la zone ■ Modifier la zone ■ Monter le détecteur dans un endroit protégé ou modifier la zone ■ Modifier la zone, monter l'appareil à un autre endroit
Variation de la portée du détecteur	<ul style="list-style-type: none"> ■ Variations de la température ambiante 	<ul style="list-style-type: none"> ■ Réglage de précision de la zone de détection par caches enfichables
La DEL clignote rapidement (env. 5 fois par seconde)	<ul style="list-style-type: none"> ■ La charge raccordée est trop importante 	<ul style="list-style-type: none"> ■ Réduire la charge ou utiliser un contacteur

Utilisation/entretien

Le détecteur à infrarouge est conçu pour la commutation automatique de l'éclairage. Il n'est toutefois pas prévu pour les alarmes spéciales anti-intrusion car il n'est pas protégé en conséquence contre le vandalisme. Les conditions atmosphériques peuvent influencer le fonctionnement du détecteur de mou-

vement. Les rafales de vent, la neige, la pluie, la grêle peuvent entraîner un déclenchement intempêtif car le détecteur ne peut pas distinguer les brusques variations de température des sources de chaleur. Si la lentille se salit, on la nettoiera avec un chiffon humide (ne pas utiliser de détergent).

CE Déclaration de conformité

Ce produit répond aux prescriptions de la directive basse tension 73/23/CEE et de la directive Compatibilité électromagnétique 89/336/CEE.

Service après-vente et garantie

Ce produit Steinel a été fabriqué avec le plus grand soin. Son fonctionnement et sa sécurité ont été contrôlés suivant des procédures fiables et il a été soumis à un contrôle final par sondage. Steinel garantit un état et un fonctionnement irréprochables. La durée de garantie est de 36 mois et débute au jour de la vente au consommateur. Nous remédions aux défauts provenant d'un vice de matière ou de construction. La garantie sera assurée à notre discrétion par réparation ou échange des pièces défectueuses. La garantie ne s'applique ni aux pièces d'usure, ni aux dommages et défauts dus à une utilisation ou maintenance incorrectes. Les dommages consécutifs causés à d'autres objets sont exclus de la garantie.

La garantie ne s'applique que si l'appareil non démonté est retourné à la station de service après-vente la plus proche, dans un emballage adéquat, accompagné d'une brève description du défaut et d'un ticket de caisse ou d'une facture portant la date d'achat et le cachet du vendeur.

Service de réparation :

Le service après-vente de notre usine effectue également les réparations non couvertes par la garantie ou survenant après l'expiration de celle-ci. Veuillez envoyer le produit correctement emballé à la station de service après-vente la plus proche.

GARANTIE

36 mois

DE FONCTIONNEMENT

Geachte klant,

Hartelijk dank voor het vertrouwen dat u met de aanschaf van uw nieuwe STEINEL-infraroodsensor in ons heeft gesteld. U heeft voor een hoogwaardig kwaliteitsproduct gekozen, dat met de grootste zorgvuldigheid geproduceerd, getest en verpakt is.

Lees voor de installatie deze gebruiksaanwij-

zing nauwkeurig door, want alleen een vakkundige installatie en ingebruikneming garanderen een duurzaam, betrouwbaar en storingsvrij gebruik.

Wij wensen u veel plezier met uw nieuwe infraroodsensor.

Het principe

Het apparaat is uitgerust met pyro-sensoren, die de onzichtbare warmtestraling van bewegende lichamen (mensen, dieren, etc.) meten. Deze zo geregistreerde warmtestraling wordt elektronisch omgezet en aangesloten apparaat (bijv. een lamp) wordt ingeschakeld. Daar-

naast brandt de ingebouwde rode LED. Door obstakels zoals muren of ramen wordt geen warmtestraling herkend en vindt er dus ook geen schakeling plaats.

Installatie-instructies

De plaats van montage moet minimaal 50 cm van een lamp verwijderd zijn, omdat warmtestraling de sensor kan activeren. Voor de montage in binnen- of buitenhoeken is optioneel een hoekwandhouder (art.-nr. 648015 zwart of 648114 wit) verkrijgbaar.

Bij beschadiging van de afdichtingsrubbers moeten de openingen voor de kabeldoorvoer met een dubbele membraanmof M 16 resp. M 20 (min. IP 54) worden afgedicht.

Naast de afdichtingsrubbers is een condenswateropening aangebracht. Deze moet indien nodig worden geopend.

De stroomtoevoer bestaat uit een 3-polige kabel:

- L** = fase
- N** = nulleider
- PE** = aardendraad

⚠ Veiligheidsvoorschriften

- Voor alle werkzaamheden aan de sensor dient de spanningstoevoer te worden onderbroken!
- Bij de montage moet de elektrische kabel die u wilt aansluiten spanningsloos zijn. Om die reden eerst de stroom uitschakelen en spanningsloosheid met een spanningzoekcr controleren.

- Bij de installatie van de sensor wordt er aan de netspanning gewerkt. Dit moet vakkundig en volgens de gebruikelijke installatievoorschriften en aansluitingsvoorwaarden worden uitgevoerd.

(NL): NEN 1010, (E): (ARE) NBN 15-101
(D)-VDE 0100, (A)-ÖVE-EN 1, (C)-SEV 1000

- Tijdsinstelling en instelling van de schemerschakelaar uitsluitend met gemonteerde lens uitvoeren.

Beschrijving van het apparaat

IS 3180, IS 3360, IS 345

- ① Standaard montage
- ② Montage in plafondinbouwdoos
- ③ Basiselement
- ④ Leiding in de muur
- ⑤ Leiding op de muur
- ⑥ Insteekklemmen
- ⑦ Uitrusting met het sensorgedeelte
- ⑧ Aanbrengen van de afdekplaatjes
- ⑨ Opschroeven van de lens
- ⑩ Instelling van de schemerschakelaar (2 – 2000 lux)

- Ⓣ Tijdsinstelling (5 sec. – 15 min.)
- Ⓜ Plaatsen van de designplaat
- Ⓝ Afvoergat wandmontage (indien nodig openen)
- Ⓞ Afvoergat plafondmontage (indien nodig met een 5 mm-boortje openen)

IS 3180

- Ⓟ Lens draaibaar voor basisinstellingen: max. 8 m of max. 20 m
- Ⓠ Lens verschuifbaar voor reikwijdte-instelling 4 – 8 m of 8 – 20 m

Reikwijdten voor IS 3180

Montage- hoogte	20 m lens			8 m lens		
	instelniveau	tangentiaal	radiaal	instelniveau	tangentiaal	radiaal
1,5 m	8	5 m	2,5 m	4	3 m	2,0 m
	–	6 m	2,5 m	–	5 m	2,5 m
	–	7 m	3,0 m	–	6 m	3,0 m
	–	8 m	3,0 m	–	7 m	3,0 m
	20	12 m	4,5 m	8	9 m	3,5 m
2,0 m	8	5 m	2,5 m	4	4 m	3,0 m
	–	6 m	3,0 m	–	5 m	3,0 m
	–	7 m	3,5 m	–	6 m	3,0 m
	–	10 m	4,0 m	–	8 m	3,0 m
	20	20 m	4,5 m	8	8 m	3,5 m
2,5 m	8	6 m	3,0 m	4	5 m	3,0 m
	–	8 m	4,0 m	–	7 m	3,5 m
	–	10 m	5,0 m	–	8 m	3,5 m
	–	13 m	5,0 m	–	9 m	4,0 m
	20	20 m	4,0 m	8	10 m	3,5 m
3,0 m	8	8 m	4,0 m	4	5 m	3,0 m
	–	9 m	4,5 m	–	6 m	3,0 m
	–	12 m	5,0 m	–	8 m	4,0 m
	–	17 m	4,0 m	–	10 m	4,5 m
	20	20 m	4,0 m	8	13 m	5,5 m

Aansluitvoorbeelden

- Ⓣ **Lamp zonder nulleider**
 - Ⓜ **Lamp met nulleider**
 - Ⓝ **Aansluiting via serieschakelaar voor handmatig en automatisch gebruik**
 - Ⓞ **Aansluiting via een wisselschakelaar voor permanente verlichting en automatisch gebruik**
- Stand I: automatische werking
Stand II: handbediening
permanente verlichting
- Opgelet:** Uitschakelen van de installatie is niet mogelijk, alleen de keuze tussen stand I en II.
- a) Verbruiker, verlichting max. 2000 W (zie technische gegevens)
 - b) Aansluitklemmen van de sensor
 - c) Schakelaar binnenshuis
 - d) Serieschakelaar binnenshuis, hand, automatisch
 - e) Wisselschakelaar binnenshuis, automatisch, permanente verlichting
- Parallelschakeling van meerdere sensoren (z. afb.)**
Hierbij moet er op gelet worden dat het maximale aansluitvermogen van een sensor niet mag worden overschreden. Bovendien moeten alle apparaten aan dezelfde fase worden aangesloten.

Functies

Nadat de netaansluiting uitgevoerd, het apparaat gesloten en de lens bevestigd is, kan de installatie in gebruik worden genomen. Achter de designplaat zijn twee instelmogelijkheden verborgen.

Belangrijk: Tijdsinstelling en instelling van de schemerstand uitsluitend met gemonteerde lens uitvoeren.

Instelling van de schemerstand (drempelwaarde)

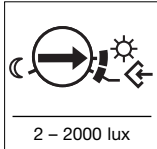

(instelling af fabriek: daglichtstand 2000 lux)

Het gewenste inschakelniveau van de lamp kan traploos van ca. 2 – 2000 lux worden ingesteld. Instelknopje linkeraanslag betekent schemerstand ca. 2 lux. Instelknopje rechteraanslag betekent teach-modus, stand op 3/4 betekent daglichtstand ca. 2000 lux. (Bij de levering is de lamp in de fabriek op daglichtstand ingesteld.)

Teach-modus:

Bij de gewenste lichtverhoudingen, waarbij de sensorlamp voortaan bij beweging moet inschakelen, moet het instelknopje op  worden gezet. Na 10 sec. wordt de waarde van de omgevingslichtsterkte opgeslagen.

Deze bewegingsmelder is voorzien van een ingebouwde schakelvertraging, waarbij op het volgende gelet dient te worden: Wanneer de functiecontrole bij daglicht is uitgevoerd, kan de stelschroef voor de schemerschakeling op nachtstand worden gezet. Tijdens de ingestelde branduur en 60 sec. daarna, mag er geen beweging plaatsvinden in het registratiebereik, omdat de lamp anders blijft branden. Bij iedere verandering van de ingestelde lichtgevoelheidswaarde moet exact zo te werk worden gegaan.

Tijdsinstelling (uitschakelvertraging)

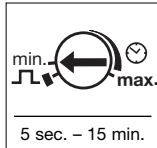

(instelling af fabriek: ca. 5 sec.)

De gewenste branduur van de lamp kan traploos van ca. 5 sec. tot max. 15 min. worden ingesteld. (Bij levering is de lamp in de fabriek op de kortste tijd ingesteld.) Door iedere geregistreeerde beweging voor afloop van deze tijd wordt de klok opnieuw gestart.

Impulsfunctie

Met de impulsfunctie wordt de uitgang 2 sec. ingeschakeld (bijv. voor trappenhuisautomaat).

Permanente verlichting

Als er een netschakelaar in de kabel gemonteerd wordt, zijn naast het eenvoudige in- en uitschakelen ook de volgende functies mogelijk:

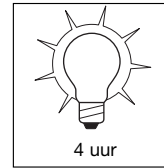
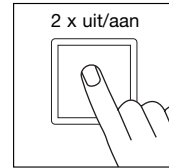
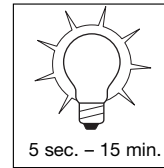
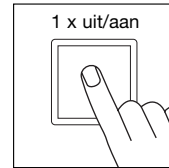

Belangrijk: Het meerdere malen op de schakelaar drukken moet snel achter elkaar gebeuren (ca. 0,5 – 1 sec.).

Sensormodus

1) Licht inschakelen (bij lamp UIT): schakelaar 1 x UIT en AAN. De lamp blijft gedurende de ingestelde tijd aan.
2) Licht uitschakelen (indien lamp AAN): schakelaar 1 x UIT en AAN. De lamp gaat uit resp. schakelt over op sensormodus.

Permanente verlichting

1) Permanente verlichting inschakelen: schakelaar 2 x UIT en AAN. De lamp wordt 4 uur lang op permanente verlichting gezet (rode LED achter de lens is aan). Vervolgens schakelt de lamp automatisch weer over op sensormodus (rode LED uit).
2) Permanente verlichting uitschakelen: schakelaar 1 x UIT en AAN. De lamp gaat uit resp. schakelt over op sensormodus.

Technische gegevens

	IS 3180:	IS 3360:	IS 345:
Afmetingen:	(L x B x H) 95 x 95 x 65 mm		
Vermogen:	<ul style="list-style-type: none"> • max. 2000 W, goedgekeurd door VDE (Ohmse last, bijv. gloeilamp) • max. 10 AX, goedgekeurd door VDE (TL-lamp) • max. 900 W (serie-gecompenseerd) • max. 500 W (parallel-gecompenseerd), met C = 45,6 µF • max. 600 W (elektronische voorschakelapparaten, capacatief, bijv. energiespaarlampen, max. 8 stuks) 		
Netaansluiting:	230 – 240 V, 50 Hz		
Aanbev. montagehoogte:	2 m	2,5 m	3 m
Registratiehoek:	180° horizontaal 90° verticaal	360° horizontaal 180° verticaal	12 x 4 m radiaal 20 x 4 m tangentiaal
Reikwijdten:	–	max. 20 m rondom	max. 20 x 4 m
Basisinstelling 1:	max. 4 – 8 m	–	–
Basisinstelling 2:	max. 8 – 20 m	–	–
Registratieniveaus:	7	10	5
Schakelzones:	448	1416	280
Schemerinstelling:	2 – 2000 lux	2 – 2000 lux	2 – 2000 lux
Tijdsinstelling:	5 sec. – 15 min.	5 sec. – 15 min.	5 sec. – 15 min.
Permanente verlichting:	schakelbaar (4 uur)	schakelbaar (4 uur)	schakelbaar (4 uur)
Bescherming:	IP 54	IP 54	IP 54
Temperatuurbereik:	- 20° C tot + 50° C	- 20° C tot + 50° C	- 20° C tot + 50° C

Storingen

Storing	Oorzaak	Oplossing
Sensor zonder netspanning	<ul style="list-style-type: none"> ■ zekering defect, niet ingeschakeld, kabel onderbroken ■ kortsluiting 	<ul style="list-style-type: none"> ■ nieuwe zekering, netschakelaar inschakelen, kabel met spanningzoeker controleren ■ aansluitingen testen
Sensor schakelt niet in	<ul style="list-style-type: none"> ■ bij werking overdag staat de instelling van de schemerschakelaar op nachtstand ■ gloeilamp defect ■ netschakelaar UIT ■ zekering defect ■ registratiebereik niet gericht ingesteld 	<ul style="list-style-type: none"> ■ opnieuw instellen ■ gloeilamp vervangen ■ inschakelen ■ nieuwe zekering, evt. aansluiting controleren ■ opnieuw instellen
Sensor schakelt niet uit	<ul style="list-style-type: none"> ■ continue beweging binnen het registratiebereik ■ geschakelde lamp bevindt zich binnen het registratiebereik en schakelt opnieuw door temperatuurverandering ■ geschakelde lamp bevindt zich in 'permanent brandend licht-modus' (LED aan) 	<ul style="list-style-type: none"> ■ bereik controleren en evt. opnieuw instellen resp. afdekken ■ bereik anders instellen resp. afdekken ■ permanent brandend licht deactiveren
Sensor schakelt altijd AAN/UIT	<ul style="list-style-type: none"> ■ geschakelde lamp bevindt zich binnen het registratiebereik ■ dieren bewegen zich binnen het registratiebereik 	<ul style="list-style-type: none"> ■ bereik anders instellen resp. afdekken, afstand vergroten ■ bereik anders instellen resp. afdekken
Sensor schakelt ongewenst in	<ul style="list-style-type: none"> ■ wind beweegt bomen en struiken binnen het registratiegebied ■ registratie van auto's op straat ■ er valt zonlicht op de lens ■ plotselinge verandering van temperatuur door het weer (wind, regen, sneeuw) of afvoerlucht van ventilatoren, open ramen 	<ul style="list-style-type: none"> ■ bereik veranderen ■ bereik veranderen ■ sensor afschermen of bereik veranderen ■ bereik veranderen of montageplaats verleggen
Sensor-reikwijdteverandering	<ul style="list-style-type: none"> ■ andere omgevingstemperaturen 	<ul style="list-style-type: none"> ■ registratiebereik door afdekplaatjes exact instellen
LED knippert snel (ca. 5 x per seconde)	<ul style="list-style-type: none"> ■ te grote last aangesloten 	<ul style="list-style-type: none"> ■ last verkleinen of zekeren

Gebruik/onderhoud

De infraroodsensor is ontwikkeld voor het automatisch schakelen van licht. Het apparaat is niet geschikt voor speciale inbraakalarminstallaties, omdat de hiervoor voorgeschreven sabotageveiligheid ontbreekt. Weersinvloeden kunnen de werking van de bewegingsmelder beïnvloeden. Bij hevige windvlagen, sneeuw,

regen, hagel kan een foutieve schakeling voorkomen, omdat de plotselinge temperatuurverschillen niet van warmtebronnen onderscheiden kunnen worden. De registratielens kan bij vervuiling met een vochtige doek (zonder reinigingsmiddel) worden schoongemaakt.

CE Conformiteitsverklaring

Dit product voldoet aan de laagspanningsrichtlijn 73/23/EG en de EMC-richtlijn 89/336/EG.

Funcatiegarantie

Dit STEINEL-product is met de grootste zorgvuldigheid geproduceerd en gecontroleerd op werking en veiligheid conform de geldende voorschriften. Aansluitend is het aan een steekproefcontrole onderworpen. STEINEL verleent garantie op de storingsvrije werking. De garantietermijn bedraagt 36 maanden en gaat in op de datum van aanschaf door de klant. Wij verhelpen gebreken die berusten op materiaal- of productiefouten. Uitgesloten van garantie zijn schade aan slijtageonderdelen en schade en gebreken als gevolg van onvakkundige behandeling of onderhoud. Schade aan andere voorwerpen is uitgesloten van garantie.

De garantie wordt alleen verleend, als het niet-gedemonteerde apparaat met korte foutbeschrijving, kassabon of rekening (aankoopdatum en winkeliersstempel) goed verpakt aan het betreffende service-adres wordt opgestuurd.

Reparatieservice:

Na afloop van de garantietermijn of bij schade die niet onder de garantie valt, kan ook door ons gerepareerd worden. Gelieve het product goed verpakt aan het dichtstbijzijnde serviceadres op te sturen.

FUNCTIE
36 maanden
GARANTIE

I Istruzioni per il montaggio

Gentili Clienti,

Vi ringraziamo molto per la fiducia che ci avete dimostrato acquistando il Vostro nuovo interruttore a raggi infrarossi STEINEL. Avete scelto un prodotto pregiato di alta qualità costruito, provato e confezionato con la massima cura.

Vi preghiamo di procedere all'installazione solo dopo aver letto attentamente le presenti istruzioni di

montaggio. Solo un'installazione ed una messa in funzione effettuate a regola d'arte possono infatti garantire un funzionamento affidabile, privo di disturbi e di lunga durata.

Vi auguriamo di essere pienamente soddisfatti del Vostro nuovo interruttore a raggi infrarossi.

Il principio

L'apparecchio è dotato di pirosensori che rilevano l'invisibile radiazione termica di corpi in movimento (persone, animali, ecc.). Le radiazioni termiche registrate vengono commutate in impulsi elettronici che inseriscono un utilizzatore connesso (viene p. es.

accesa una lampada). In aggiunta si illumina il LED rosso incorporato. Attraverso ostacoli, quali ad esempio muri o vetri, non viene riconosciuta nessuna radiazione termica, pertanto l'apparecchio non viene azionato.

Indicazioni per l'installazione

Il luogo di montaggio deve distare almeno 50 cm da un'altra lampada, in quanto l'irraggiamento termico proveniente da quest'ultima può provocare l'intervento del sistema.

Per il montaggio in angoli interni o esterni è disponibile come accessorio un supporto angolare a muro (Art. n. 648015 nero o 648114 bianco).

Il cavo di collegamento alla rete ha 3 fili.

L = fase

N = filo neutro

PE = conduttore di terra

In caso di danneggiamento della guarnizione di gomma, i fori per il passaggio dei cavi devono venire chiusi a tenuta mediante bocchettoni a membrana doppia M 16 o M 20 (grado di protezione almeno IP 54).

Vicino alla guarnizione di gomma è segnato un foro per l'acqua di condensazione. In caso di necessità esso deve venire aperto.

Avvertenze sulla sicurezza

■ prima di effettuare qualsiasi lavoro sull'apparecchio, togliete sempre la corrente!

■ in fase di montaggio la linea elettrica che deve venire allacciata deve essere fuori tensione.

Prima del lavoro, occorre pertanto togliere la tensione ed accertare l'assenza di tensione mediante uno strumento di misura della tensione.

■ l'installazione dell'interruttore crepuscolare è un lavoro che richiede un intervento sulla tensione di rete. Per questo motivo l'installazione deve essere eseguita a regola d'arte.

(D)-VDE 0100, (A)-ÖVE-EN 1, (CH)-SEV 1000

■ effettuate la regolazione del periodo di accensione e la regolazione di luce crepuscolare solo quando la lente è montata.

Descrizione apparecchio

IS 3180, IS 3360, IS 345

- ① Montaggio standard
- ② Montaggio ad incasso nel soffitto
- ③ Elemento base
- ④ Cavo di alimentazione sotto intonaco
- ⑤ Cavo di alimentazione sopra intonaco
- ⑥ Morsetti ad innesto
- ⑦ Applicazione dell'involucro del sensore
- ⑧ Regolazione luce crepuscolare
- ⑨ Avvitamento della lente
- ⑩ Regolazione luce crepuscolare (2 – 2000 Lux)

- ⑪ Regolazione del periodo di accensione (5 sec. – 15 min.)
- ⑫ Applicazione cover
- ⑬ Foro di scarico montaggio a muro (aprire in caso di necessità)
- ⑭ Foro di scarico montaggio a soffitto (in caso di necessità aprire con punta da trapano da 5 mm)

IS 3180

- ⑮ Lente girevole per impostazioni base: max. 8 m o max. 20 m
- ⑯ Lente scorrevole per la regolazione del raggio d'azione 4 – 8 m o 8 – 20 m

Raggi d'azione per IS 3180

Altezza di montaggio	lente 20 m		lente 8 m			
	Grado di regolazione	tangenziale	radiale	radiale		
1,5 m	8	5 m	2,5 m	4	3 m	2,0 m
	–	6 m	2,5 m	–	5 m	2,5 m
	–	7 m	3,0 m	–	6 m	3,0 m
	–	8 m	3,0 m	–	7 m	3,0 m
	20	12 m	4,5 m	8	9 m	3,5 m
2,0 m	8	5 m	2,5 m	4	4 m	3,0 m
	–	6 m	3,0 m	–	5 m	3,0 m
	–	7 m	3,5 m	–	6 m	3,0 m
	–	10 m	4,0 m	–	8 m	3,0 m
	20	20 m	4,5 m	8	8 m	3,5 m
2,5 m	8	6 m	3,0 m	4	5 m	3,0 m
	–	8 m	4,0 m	–	7 m	3,5 m
	–	10 m	5,0 m	–	8 m	3,5 m
	–	13 m	5,0 m	–	9 m	4,0 m
	20	20 m	4,0 m	8	10 m	3,5 m
3,0 m	8	8 m	4,0 m	4	5 m	3,0 m
	–	9 m	4,5 m	–	6 m	3,0 m
	–	12 m	5,0 m	–	8 m	4,0 m
	–	17 m	4,0 m	–	10 m	4,5 m
	20	20 m	4,0 m	8	13 m	5,5 m

Esempi di allacciamento

① Lampada senza presenza di filo neutro

② Lampada con presenza di filo neutro

③ Allacciamento attraverso un interruttore in serie per funzionamento manuale e funzionamento automatico

④ Allacciamento attraverso un deviatore per funzionamento con luce continua e funzionamento automatico

Posizione I: funzionamento automatico

Posizione II: funzionamento manuale

Illuminazione continua

Attenzione: non è possibile lo spegnimento dell'impianto bensì solo la commutazione del funzionamento tra Posizione I e Posizione II.

a) utenza, illuminazione max. 2000 W (vedi Dati Tecnici)

b) morsetti di allacciamento del sensore

c) interruttore interno alla casa

d) interruttore in serie interno alla casa, manuale, automatico

e) deviatore interno alla casa, automatico, luce continua

Collegamento in parallelo di più sensori (figura in alto)

Qui si deve badare che la massima potenza di allacciamento di un sensore non venga superata. Inoltre tutti gli apparecchi devono essere collegati alla stessa fase.

Funzioni

Dopo che l'allacciamento alla rete è stato effettuato, l'apparecchio è stato collegato e la lente è stata applicata, l'impianto può essere messo in funzione. Dietro il pannello design sono nascoste due possibilità di regolazione.

Regolazione luce crepuscolare (soglia d'intervento) ⑩

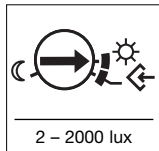

(Impostazione da parte del costruttore: funzionamento con luce diurna 2000 Lux)

La soglia d'intervento desiderata della lampada può venire impostata a regolazione continua a partire da ca. 2 - 2000 Lux. Regolatore impostazione del tempo completamente a sinistra significa funzionamento con luce crepuscolare ca. 2 Lux. Regolatore impostazione del tempo completamente a destra significa modalità Teach, poco prima significa funzionamento con luce diurna ca. 2000 Lux. (L'apparecchio viene consegnato impostato dal costruttore sul funzionamento con luce diurna.)

Regolazione del periodo di accensione (ritardo di spegnimento) ⑪

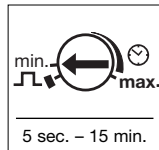

(Impostazione da parte del costruttore: ca. 5 sec.)

Importante: Effettuate la regolazione del periodo di accensione e la regolazione di luce crepuscolare solo quando la lente è montata.

Modalità Teach

In presenza della luminosità a cui si desidera che la lampada a sensore in futuro si spenga in caso di movimento, si deve impostare il regolatore su . Dopo 10 secondi viene memorizzato il valore della luminosità dell'ambiente circostante.

Questo segnalatore di movimento è dotato di una protezione antiabbagliante integrata; è necessario tenere presente quanto segue: se il test di funzionamento viene eseguito alla luce diurna, la vite di regolazione della soglia crepuscolare può venire impostata sul funzionamento di notte. Entro il tempo di luce impostato e 60 sec. dopo di ciò non deve più verificarsi nessun movimento nel campo di rilevamento, altrimenti la lampada rimane accesa. Si deve procedere esattamente in questo modo ad ogni modifica della soglia crepuscolare impostata.

La durata di illuminazione della lampada può venire impostata a regolazione continua tra ca. 5 sec. e max. 15 min. (L'apparecchio viene consegnato impostato dal costruttore sul tempo minimo.) Ogni volta che viene rilevato un movimento prima che decorra questo periodo di tempo il contaminuti si azzerà.

Funzione ad impulsi

Con la funzione ad impulsi l'uscita viene accesa per 2 sec. (per es. per interruttore automatico vano scale).

Funzionamento con luce continua

Se viene montato un interruttore di rete nella linea di allacciamento alla rete, oltre alle semplici operazioni di accensione e spegnimento sono possibili anche le seguenti funzioni:

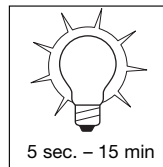
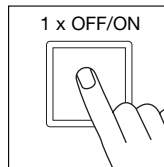

Funzionamento del sensore

1) Accendere la luce (quando la lampada è spenta): Interruttore 1 x OFF e ON. La lampada rimane accesa per il periodo impostato.
2) Spegnerla la luce (se la lampada è in posizione ON): Interruttore 1 x OFF e ON. La lampada si spegne, ossia passa in esercizio sensore.

Funzionamento con luce continua

1) Avvio della funzione luce continua: Interruttore 2 x OFF e ON. La lampada viene impostata per 4 ore su luce continua (il LED rosso si illumina dietro la lente). Dopo questo periodo di tempo la lampada passa di nuovo automaticamente in esercizio sensore (il LED rosso si spegne).
2) Disattivazione della funzione luce continua: Interruttore 1 x OFF e ON. La lampada si spegne, ossia passa in esercizio sensore.

Dati tecnici

	IS 3180:	IS 3360:	IS 345:
Dimensioni:	(L x L x A) 95 x 95 x 65 mm		
Potenza:	<ul style="list-style-type: none"> max. 2000 W, certificato VDE (carico ohmico, per es. lampadina) max. 10 AX, certificato VDE (lampada fluorescente) max. 900 W (compensato in serie) max. 500 W (compensato in parallelo, con C = 45,6 µF) max. 600 W (EVGs, capacitivo, per esempio lampade a basso consumo energetico, max. 8 pezzi) 		
Allacciamento alla rete:	230 - 240 V, 50 Hz		
Altezza di montaggio consigliata:	2 m	2,5 m	3 m
Angolo di rilevamento:	180° orizzontale 90° verticale	360° orizzontale 180° verticale	12 x 4 m radiale 20 x 4 m tangenziale
Raggi d'azione:	-	max. 20 m tutt'attorno	max. 20 x 4 m
Impostazione base 1:	max. 4 - 8 m	-	-
Impostazione base 2:	max. 8 - 20 m	-	-
Piani di rilevamento:	7	10	5
Zone di commutazione:	448	1416	280
Regolazione crepuscolare:	2 - 2000 Lux	2 - 2000 Lux	2 - 2000 Lux
Regolazione tempo:	5 sec. - 15 min.	5 sec. - 15 min.	5 sec. - 15 min.
Luce continua:	commutabile (4 ore)	commutabile (4 ore)	commutabile (4 ore)
Classe di protezione:	IP 54	IP 54	IP 54
Campo di temperatura:	da -20° C a +50° C	da -20° C a +50° C	da -20° C a +50° C

Disturbi di funzionamento

Disturbo	Causa	Rimedi
Sensore privo di tensione	<ul style="list-style-type: none"> ■ fusibile guasto, interruttore non acceso, linea di alimentazione interrotta ■ corto circuito 	<ul style="list-style-type: none"> ■ sostituite il fusibile, accendete l'interruttore, controllate la linea di alimentazione con un voltmetro ■ controllate gli allacciamenti
Il sensore non accende	<ul style="list-style-type: none"> ■ in caso di funzionamento diurno: la regolazione di luce crepuscolare è impostata su funzionamento di notte ■ lampadina guasta ■ interruttore di rete spento ■ fusibile guasto ■ il campo di rilevamento non è impostato in modo mirato 	<ul style="list-style-type: none"> ■ effettuate una nuova impostazione ■ sostituite la lampadina ■ accendere ■ sostituite il fusibile, controllate eventualmente l'allacciamento ■ effettuate una nuova regolazione
Il sensore non spegne	<ul style="list-style-type: none"> ■ continuo movimento all'interno del campo di rilevamento ■ la lampada allacciata si trova all'interno del campo di rilevamento e si attiva a causa del cambiamento della temperatura ■ la lampada allacciata è impostata su funzionamento a luce continua (LED acceso) 	<ul style="list-style-type: none"> ■ controllate il campo ed eventualmente regolatelo nuovamente, ossia copritelo ■ modificate ossia coprite il campo ■ disattivate il funzionamento a luce continua
Il sensore continua ininterrottamente ad accendere e spegnere	<ul style="list-style-type: none"> ■ la lampada allacciata si trova all'interno del campo di rilevamento ■ presenza di animali che si muovono all'interno del campo di rilevamento 	<ul style="list-style-type: none"> ■ modificate, ossia coprite il campo, aumentate la distanza ■ modificate, ossia coprite il campo
Il sensore interviene a sproposito	<ul style="list-style-type: none"> ■ il vento muove alberi e cespugli nel campo di rilevamento ■ vengono rilevate automobili sulla strada ■ la luce solare cade sulla lente ■ improvvisi sbalzi di temperatura dovuti a condizioni atmosferiche (vento, pioggia, neve) o causati da aria di scarico di ventilatori o da aria proveniente da finestre aperte 	<ul style="list-style-type: none"> ■ spostate il campo ■ spostate il campo ■ applicate il sensore con protezioni o spostare il campo ■ cambiate luogo di montaggio o impostatelo altrove
Modifica del raggio d'azione del sensore	<ul style="list-style-type: none"> ■ diverse temperature ambientali 	<ul style="list-style-type: none"> ■ regolate precisamente il campo di rilevamento utilizzando le calotte di copertura
Il LED lampeggia rapidamente (ca. 5 volte al secondo)	<ul style="list-style-type: none"> ■ è allacciato un carico eccessivo 	<ul style="list-style-type: none"> ■ riducete il carico o utilizzate la protezione

Funzionamento/Cura

Il sensore a raggi infrarossi serve per l'accensione e spegnimento automatico della luce. L'apparecchio non è adatto all'impiego in impianti speciali antifuoco, in quanto gli manca la protezione contro il sabotaggio che in questi casi è obbligatoria. Le condizioni atmosferiche possono influenzare il funzionamento del segnalatore di movimento. In caso di forti raffiche di vento, neve, pioggia o grandine si può verificare

un intervento a sproposito, in quanto l'apparecchio non può riconoscere che gli improvvisi sbalzi di temperatura provocati da tali fenomeni non provengono da fonti di calore che esso ha il compito di rilevare. In caso la lente di rilevamento fosse sporca, pulitela con un panno umido (senza utilizzare detersivi).

CE Dichiarazione di conformità

Il prodotto è conforme alla direttiva europea per la bassa tensione 73/23/CEE e alla direttiva europea sulla compatibilità elettromagnetica 89/336/CEE.

Garanzia di funzionamento

Questo prodotto della STEINEL è stato costruito con la massima cura e il suo funzionamento e la sua sicurezza sono stati confermati con prove eseguite in base alle norme vigenti; infine esso è stato sottoposto ad un controllo a campione. La STEINEL garantisce la perfetta qualità ed il funzionamento. La garanzia si estende a 36 mesi ed inizia il giorno d'acquisto da parte dall'utilizzatore. Noi ripariamo guasti che sono da ricondurre a difetti di materiale o di fabbricazione. La prestazione della garanzia avviene, a nostra discrezione, mediante la riparazione o la sostituzione dei pezzi difettosi. Non viene prestata alcuna garanzia in caso di danni a pezzi soggetti ad usura nonché in caso di danni e difetti che si sono presentati a causa di un trattamento o di una manutenzione inadeguati. Sono esclusi dal diritto di garanzia gli ulteriori danni conseguenti su oggetti estranei.

La garanzia viene prestata solo se l'apparecchio viene inviato al relativo centro di assistenza non smontato, accompagnato da una breve descrizione del guasto nonché dallo scontrino o dalla fattura (in cui è indicata la data dell'acquisto e timbro del rivenditore) e ben imballato.

Centro assistenza tecnica:

Con periodo di garanzia scaduto e nel caso di difetti che non danno diritto a prestazioni di garanzia, il nostro centro di assistenza esegue le relative riparazioni. Inviatelo il prodotto ben imballato, al più vicino centro di assistenza.

GARANZIA
36 mesi
sulle funzioni

E Instrucciones de montaje

Apreciado cliente:

Gracias por la confianza que nos ha dispensado al comprar su nuevo sensor infrarrojo STEINEL. Se ha decidido por un producto de alta calidad, producido, probado y embalado con el mayor cuidado. Le rogamos se familiarice con estas instrucciones de montaje antes de instalarlo. Sólo una instalación

y puesta en funcionamiento adecuadas garantizarán un servicio prolongado, eficaz y sin alteraciones.

Le deseamos que disfrute durante mucho tiempo con su nuevo sensor infrarrojo.

El concepto

El aparato va equipado con sensores piroeléctricos que registran la radiación térmica invisible de objetos en movimiento (personas, animales etc.). Esta radiación térmica registrada se transforma electrónicamente, activando un consumidor conectado (p. ej.

una lámpara). Adicionalmente se ilumina el LED rojo montado. Si debido a los obstáculos como paredes o cristales no se detecta radiación térmica, no se produce tampoco ninguna conmutación.

Indicaciones de instalación

El lugar de montaje debe hallarse a una distancia mínima de 50 cm de cualquiera lámpara debido a que la radiación térmica de la misma puede hacer que se active erróneamente el sensor.

Para el montaje en esquinas interiores o exteriores puede suministrarse opcionalmente un soporte esquinero de pared (nº de art. 648015 negro o 648114 blanco).

Si las juntas de goma están dañadas, deben sellarse las aberturas de paso de cables con un manguito de doble membrana M 16 o M 20 (mín. IP 54).

Al lado de las juntas de goma existe un orificio para agua condensada. Debe abrirse cuando sea necesario.

El cable de alimentación de red consta de 3 conductores:

L = fase

N = neutro

PE = toma de tierra ⊥

⚠ Indicaciones de seguridad

- ¡Antes de comenzar cualquier trabajo en el sensor, interrúmpase la alimentación de tensión!
- Para el montaje, el cable eléctrico a enchufar deberá estar sin tensión. Por tanto, desconecte primero la corriente y compruebe que no hay tensión utilizando un comprobador de tensión.

- La instalación del sensor es un trabajo en la red eléctrica. Debe realizarse, por tanto, profesionalmente, de acuerdo con las normativas de instalación específicas de cada país.
(D) - VDE 0100, (A) - ÖVE-EN 1, (SE) - SEV 1000
- Realizar la temporización y regulación crepuscular sólo con el lente montado.

Descripción del aparato

IS 3180, IS 3360, IS 345

- ① Montaje estándar
- ② Montaje en caja para techo
- ③ Elemento básico
- ④ Cable de alimentación empotrado
- ⑤ Cable de alimentación sobre revocoque
- ⑥ Bornes de enchufe
- ⑦ Colocación del elemento sensor
- ⑧ Colocación de las cubiertas
- ⑨ Atornillado del lente
- ⑩ Regulación crepuscular (2 – 2000 Lux)

- ⑪ Temporización (5 seg. – 15 min.)
- ⑫ Colocación de la cubierta decorativa
- ⑬ Agujero de desagüe para montaje en pared (abrir si es necesario)
- ⑭ Agujero de desagüe para montaje en techo (abrir con broca de 5 mm, si es necesario)

IS 3180

- ⑮ Lente giratorio para ajustes básicos: máx. 8 m o máx. 20 m
- ⑯ Lente desplazable para ajuste del alcance 4 – 8 m o 8 – 20 m

Alcances para IS 3180

Altura de montaje	Lente 20 m			Lente 8 m		
	Nivel de ajuste	tangencial	radial	Nivel de ajuste	tangencial	radial
1,5 m	8	5 m	2,5 m	4	3 m	2,0 m
	–	6 m	2,5 m	–	5 m	2,5 m
	–	7 m	3,0 m	–	6 m	3,0 m
	–	8 m	3,0 m	–	7 m	3,0 m
	20	12 m	4,5 m	8	9 m	3,5 m
2,0 m	8	5 m	2,5 m	4	4 m	3,0 m
	–	6 m	3,0 m	–	5 m	3,0 m
	–	7 m	3,5 m	–	6 m	3,0 m
	–	10 m	4,0 m	–	8 m	3,0 m
	20	20 m	4,5 m	8	8 m	3,5 m
2,5 m	8	6 m	3,0 m	4	5 m	3,0 m
	–	8 m	4,0 m	–	7 m	3,5 m
	–	10 m	5,0 m	–	8 m	3,5 m
	–	13 m	5,0 m	–	9 m	4,0 m
	20	20 m	4,0 m	8	10 m	3,5 m
3,0 m	8	8 m	4,0 m	4	5 m	3,0 m
	–	9 m	4,5 m	–	6 m	3,0 m
	–	12 m	5,0 m	–	8 m	4,0 m
	–	17 m	4,0 m	–	10 m	4,5 m
	20	20 m	4,0 m	8	13 m	5,5 m

Ejemplos de conexión

- ⑦ Lámpara sin conductor neutro
 - ⑧ Lámpara con conductor neutro
 - ⑨ Conexión mediante un interruptor en serie para funcionamiento manual y automático
 - ⑩ Conexión mediante un interruptor selector para funcionamiento con alumbrado permanente y automático
- Posición I: Funcionamiento automático
Posición II: Funcionamiento manual
Iluminación permanente
- Atención:** El sistema no puede desconectarse; sólo puede elegirse entre la posición I y la II.
- a) Consumidor, alumbrado máx. 2000 W (véanse Datos técnicos)
 - b) Bornes del sensor
 - c) Interruptor en el interior de la casa
 - d) Interruptor en serie del interior de la casa, manual, automático
 - e) Interruptor selector en el interior de la casa, automático, alumbrado permanente
- Conexión paralela de varios sensores (sin figura)**
Para ello, debe tenerse en cuenta que no se supera la potencia de conexión máxima de un sensor. Además, todos los aparatos deben conectarse en la misma fase.

Funciones

Una vez realizada la conexión a la red, cerrado el aparato y acoplado el lente, puede ponerse en funcionamiento la instalación. Detrás de la cubierta decorativa se ocultan dos posibilidades de regulación.

Importante: Realizar la temporización y regulación crepuscular sólo con el lente montado.

Regulación crepuscular (punto de activación)

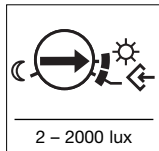

(regulación de fábrica: funcionamiento a la luz del día 2000 Lux)

El punto de activación deseado de la lámpara puede regularse gradualmente entre 2 – 2000 Lux aprox. El tope izquierdo del regulador significa funcionamiento crepuscular a aprox. 2 Lux. El tope derecho del regulador significa el modo de aprendizaje, un poco antes significa funcionamiento a la luz del día aprox. 200 Lux. (En la entrega, el sensor está ajustado fábrica en el funcionamiento a la luz del día).

Modo de aprendizaje

Con las condiciones de alumbrado deseadas en las que debe conectarse el sensor en caso de movimiento en el futuro, el regulador debe ponerse en . Después de 10 seg. se graba el valor de la luminosidad ambiental.

El detector de movimiento está equipado con una protección antideslumbrante integrada, por lo que debe tenerse en cuenta lo siguiente: Si la prueba de funcionamiento se realiza de día, el tornillo de ajuste crepuscular se puede ajustar en el modo nocturno. Dentro de la temporización ajustada y durante 60 segundos después no se puede realizar ningún movimiento en el campo de detección, ya que de lo contrario la lámpara continuaría encendida. Debe procederse de esta forma cada vez que se modifique el punto de activación crepuscular.

Temporización (regulación del período de alumbrado)

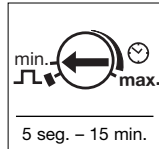

(regulación de fábrica: aprox. 5 seg.)

La duración deseada de alumbrado de la lámpara puede regularse gradualmente de 5 seg. aprox. hasta 15 min. máx. (En la entrega, el detector de movimiento viene ajustado de fábrica al tiempo mínimo.) Con cada movimiento detectado antes de transcurrir este período de tiempo se inicia de nuevo la cuenta del reloj.

Función de impulso

Con esta función de impulso se conecta la salida durante 2 seg. (p.ej.), para el automático de escalera).

Función de alumbrado permanente

Si se monta un interruptor en el cable de alimentación de red, además de la simple función de encendido y apagado puede disponerse de las siguientes funciones:

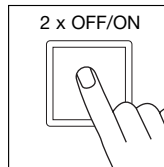
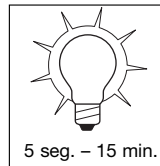
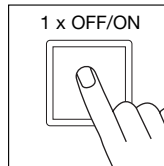

Importante: La secuencia de pulsación del interruptor debe ser rápida (del orden de 0,5 a 1 seg. entre pulsación y pulsación).

Funcionamiento de sensor

1) Conectar la luz (si la lámpara está en OFF):
Pulse el interruptor OFF y ON una vez. Lámpara queda encendida durante el tiempo definido.
2) Desconectar la luz (si la lámpara está en ON):
Pulse el interruptor OFF y ON una vez. La lámpara se apaga o pasa a funcionamiento de sensor.

Alumbrado permanente

1) Conectar alumbrado permanente:
Pulse el interruptor OFF y ON dos veces. La lámpara se enciende de modo permanente por un período de 4 horas (el LED rojo - detrás del lente - se enciende). A continuación pasa de nuevo automáticamente a funcionamiento de sensor (el LED rojo se apaga).
2) Desconectar alumbrado permanente:
Pulse el interruptor OFF y ON una vez. La lámpara se apaga o pasa a funcionamiento de sensor.

Datos técnicos

	IS 3180:	IS 3360:	IS 345:
Dimensiones:	(long. x anch. x alt.) 95 x 95 x 65 mm		
Potencia de ruptura:	<ul style="list-style-type: none"> • máx. 2000 W, verificado por VDE (carga resistiva, p. ej. bombilla) • máx. 10 AX, verificado por VDE (lámpara fluorescente) • máx. 900 W (compensada en serie) • máx. 500 W (compensada en paralelo, con C = 45,6 µF) • máx. 600 W (reguladores electrónicos de tensión, capacitiva, p. ej. bombillas de bajo consumo, máx. 8 uds.) 		
Tensión de alimentación:	230 – 240 V, 50 Hz		
Altura de montaje recomendada:	2 m	2,5 m	3 m
Ángulo de detección:	180° horizontal 90° vertical	360° horizontal 180° vertical	12 x 4 m radial 20 x 4 m tangencial
Alcances:	máx. 20 m omnidireccional		
Ajuste básico 1:	-		
Ajuste básico 2:	-		
Niveles de captura:	7	10	5
Zonas de conmutación:	448	1416	280
Regulación crepuscular:	2 – 2000 Lux	2 – 2000 Lux	2 – 2000 Lux
Temporización:	5 seg. – 15 min.	5 seg. – 15 min.	5 seg. – 15 min.
Alumbrado permanente:	conmutable (4 horas)	conmutable (4 horas)	conmutable (4 horas)
Tipo de protección:	IP 54	IP 54	IP 54
Campos de temperatura:	- 20° C hasta + 50° C	- 20° C hasta + 50° C	- 20° C hasta + 50° C

Fallos de funcionamiento

Fallo	Causa	Solución
Sensor sin tensión	<ul style="list-style-type: none"> ■ fusible defectuoso, interruptor en OFF, línea interrumpida ■ cortocircuito 	<ul style="list-style-type: none"> ■ cambiar fusible, poner interruptor en ON, comprobar la línea de alimentación con un comprobador de tensión ■ comprobar conexiones
El sensor no se enciende	<ul style="list-style-type: none"> ■ en funcionamiento a la luz del día, regulación crepuscular ajustada para funcionamiento nocturno ■ bombilla defectuosa ■ interruptor en OFF ■ fusible defectuoso ■ campo de detección sin ajustar selectivo 	<ul style="list-style-type: none"> ■ volver a ajustar ■ cambiar bombilla ■ conectar ■ cambiar fusible y dado el caso comprobar conexión ■ volver a ajustar
El sensor no se apaga	<ul style="list-style-type: none"> ■ movimiento permanente en el campo de detección ■ la lámpara conectada se encuentra en el campo de detección y conmuta de nuevo al modificarse la temperatura ■ la lámpara conectada se encuentra en el modo de alumbrado permanente (LED encendido) 	<ul style="list-style-type: none"> ■ controlar el campo de detección y dado el caso ajustar de nuevo o bien cubrir partes del sensor ■ reajustar campo de detección o bien cubrir partes del sensor ■ desactivar el modo de luz permanente
El sensor se enciende y apaga continuamente	<ul style="list-style-type: none"> ■ la lámpara conectada se halla en el campo de detección ■ animales en movimiento en el campo de detección 	<ul style="list-style-type: none"> ■ reajustar campo de detección o bien cubrir partes del sensor, aumentar distancia ■ reajustar campo de detección o bien cubrir partes del sensor
El sensor se enciende inoportunamente	<ul style="list-style-type: none"> ■ el viento mueve árboles y matorrales en el campo de detección ■ detección de automóviles en la calle ■ la luz del sol le da al lente ■ cambio de temperatura repentino debido a las condiciones atmosféricas (viento, lluvia, nieve) o a ventiladores o ventanas abiertas 	<ul style="list-style-type: none"> ■ modificar campo de detección ■ modificar campo de detección ■ montar sensor de manera protegida o modificar campo de detección ■ modificar campo de detección, cambiar lugar de montaje
Modificación del alcance del sensor	<ul style="list-style-type: none"> ■ otras temperaturas ambientales 	<ul style="list-style-type: none"> ■ ajústese bien campo de detección a base de cubiertas
El LED parpadea rápidamente (5 veces por segundo aprox.)	<ul style="list-style-type: none"> ■ carga excesiva conectada 	<ul style="list-style-type: none"> ■ reducir la carga o usar un contactor

Funcionamiento/Cuidados

El sensor infrarrojos sirve para encender la luz automáticamente. No es apto para alarmas antirrobo especiales debido a que carece de la seguridad antisabotaje prescrita para las mismas. Las condiciones atmosféricas pueden afectar al funcionamiento del detector de movimientos. Fuertes ráfagas de viento,

la nieve, la lluvia y el granizo pueden provocar una activación errónea al no poder distinguir entre cambios de temperatura repentinos y fuentes térmicas. El lente de detección puede limpiarse con un paño húmedo (sin detergente) cuando esté sucio.

CE Declaración de conformidad

El producto cumple la directiva para baja tensión 73/23/CEE y la directiva de compatibilidad electromagnética 89/336/CEE.

Garantía de funcionamiento

Este producto STEINEL ha sido elaborado con el máximo esmero, habiendo pasado los controles de funcionamiento y seguridad previstos por las disposiciones vigentes, así como un control adicional de muestreo al azar. STEINEL garantiza el perfecto estado y funcionamiento.

El período de garantía es de 36 meses comenzando el día de la venta al consumidor. Reparamos las deficiencias en el material o la fabricación. La garantía se aplica mediante reparación o cambio de piezas defectuosas, a nuestra elección.

La prestación de garantía queda anulada para daños producidos en piezas de desgaste y daños y defectos originados por uso o mantenimiento inadecuados.

Quedan excluidos de la garantía los daños consecuentes causados en objetos ajenos.

Sólomente se le otorga el derecho a la garantía si se entrega el aparato sin despiecez con una descripción corta del error, junto al justificante de caja o factura (fecha de compra y sello del comercial), embalado correctamente y remitido a la estación de asistencia técnica correspondiente.

Servicio de reparación:

Una vez transcurrido el período de garantía o en caso de defectos no cubiertos por la misma, las reparaciones las lleva a cabo nuestro departamento técnico. Rogamos envíen el producto bien embalado a la dirección indicada.

GARANTÍA
36 meses
DE FUNCIONAMIENTO

P Instruções de montagem

Estimado cliente

Agradecemos-lhe a confiança depositada em nós ao comprar o novo sensor de infravermelhos STEINEL. Trata-se de um produto de elevada qualidade produzido, testado e embalado com o máximo cuidado.

Procure familiarizar-se com estas instruções de montagem antes da instalação. Só uma instalação

e colocação em funcionamento correctas podem garantir a longevidade do produto e um funcionamento fiável e isento de falhas.

Fazemos votos que tenha prazer ao trabalhar com o seu novo sensor de infravermelhos.

O princípio

O aparelho está equipado com sensores pirelétricos que detectam a radiação térmica invisível proveniente de corpos em movimento (pessoas, animais, etc.). A radiação térmica registada é transformada por via electrónica e liga um consumidor que

esteja conectado (p. ex. um candeeiro). Adicionalmente, acende-se o LED vermelho integrado. Os obstáculos, como p. ex. muros ou vidros, não permitem a detecção de radiações térmicas, impossibilitando a comutação.

Instruções de instalação

O local de montagem deve encontrar-se a uma distância mínima de 50 cm de outro candeeiro, pois a radiação térmica pode ocasionar a activação errada do sensor.

Para a montagem em cantos ou esquinas pode ser fornecido opcionalmente um suporte de canto de fixação à parede (nº de refº 648015 preto ou 648114 branco).

Se a borracha vedante for danificada, é preciso vedar as aberturas de passagem dos cabos com um bocal de membrana dupla M 16 ou M 20 (no min. IP 54).

Ao lados das borrachas vedantes está assinalado um orifício de drenagem da água de condensação. Se for necessário, este orifício deve ser aberto.

O cabo proveniente da rede é formado por um cabo de 3 fios:

L = fase

N = neutro

PE = condutor terra (⏚)

⚠ Considerações em matéria de segurança

- Antes de executar qualquer trabalho no sensor, desligá-lo da alimentação de corrente!
- Durante a montagem, o cabo eléctrico a conectar deve estar isento de tensão. Para tal, desligar primeiro a corrente e verificar se não há tensão, usando um medidor de tensão.

- A instalação do sensor consiste essencialmente em lidar com tensão de rede. Por esse motivo, terá de ser realizada de forma profissional segundo as respectivas prescrições de instalação e condições de conexão habituais nos diversos países. (D) – VDE 0100, (A) – ÖVE-EN 1, (SE) – SEV 1000
- Efectuar a regulação crepuscular e o ajuste do tempo apenas com a lente instalada.

Descrição do aparelho

IS 3180, IS 3360, IS 345

- ① Montagem standard
- ② Montagem numa caixa de distribuição de tecto
- ③ Elemento básico
- ④ Ligação dos cabos por montagem embutida
- ⑤ Ligação dos cabos por montagem de superfície
- ⑥ Barras de junção
- ⑦ Colocação do elemento sensórico
- ⑧ Montagem das paíais
- ⑨ Aparafusamento da lente
- ⑩ Regulação da intensidade da luz ambiente (2 – 2000 lux)

- ⑪ Ajuste do tempo (5 seg. – 15 min.)
- ⑫ Colocação da tampa estilizada
- ⑬ Furo de escoamento para a montagem de parede (abrir quando necessário)
- ⑭ Furo de escoamento para a montagem de tecto (abrir com broca de 5 mm quando necessário)

IS 3180

- ⑮ Lente orientável para os ajustes básicos: máx. 8 m ou máx. 20 m
- ⑯ Lente deslocável para ajustar o alcance entre 4 – 8 m ou 8 – 20 m

Alcances IS 3180

Altura de montagem	Nível de ajuste	lente de 20 m		Nível de ajuste	lente de 8 m	
		tangencial	radial		tangencial	radial
1,5 m	8	5 m	2,5 m	4	3 m	2,0 m
	–	6 m	2,5 m	–	5 m	2,5 m
	–	7 m	3,0 m	–	6 m	3,0 m
	–	8 m	3,0 m	–	7 m	3,0 m
	20	12 m	4,5 m	8	9 m	3,5 m
2,0 m	8	5 m	2,5 m	4	4 m	3,0 m
	–	6 m	3,0 m	–	5 m	3,0 m
	–	7 m	3,5 m	–	6 m	3,0 m
	–	10 m	4,0 m	–	8 m	3,0 m
	20	20 m	4,5 m	8	8 m	3,5 m
2,5 m	8	6 m	3,0 m	4	5 m	3,0 m
	–	8 m	4,0 m	–	7 m	3,5 m
	–	10 m	5,0 m	–	8 m	3,5 m
	–	13 m	5,0 m	–	9 m	4,0 m
	20	20 m	4,0 m	8	10 m	3,5 m
3,0 m	8	8 m	4,0 m	4	5 m	3,0 m
	–	9 m	4,5 m	–	6 m	3,0 m
	–	12 m	5,0 m	–	8 m	4,0 m
	–	17 m	4,0 m	–	10 m	4,5 m
	20	20 m	4,0 m	8	13 m	5,5 m

Exemplos de conexão

- ⑰ Candeeiro sem neutro
 - ⑱ Candeeiro com neutro
 - ⑲ Conexão mediante comutador de lustre para modo manual e automático
 - ⑳ Conexão mediante comutador inversor para modo de luz permanente e automático
- Posição I: Modo automático
Posição II: Funcionamento manual
iluminação permanente
- Atenção:** Não se pode desligar a instalação, só é possível seleccionar entre as posições I e II.

- a) Consumidores, iluminação máx. 2000 W (ver Dados Técnicos)
 - b) Bornes de conexão do sensor
 - c) Interruptor no interior da casa
 - d) Comutador em série no interior da casa, modo manual
 - e) Comutador de escada no interior da casa, modo automático, luz permanente
- Ligar em paralelo vários sensores (sem fig.)**
É preciso prestar atenção para não ultrapassar a potência de conexão máxima dum sensor. Além disso, todos os aparelhos têm de ser conectados à mesma fase.

Funções

O sistema pode ser posto em funcionamento depois de realizar a ligação à rede, fechar o aparelho e colocar a lente. A tampa estilizada oculta duas possibilidades de ajuste.

Importante: Regular a intensidade da luz ambiente e ajustar o tempo apenas com a lente instalada.

Regulação crepuscular (limiar de resposta) ⑩

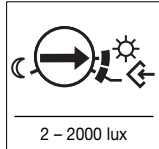

(Regulação de fábrica: regime diurno 2000 lux)

O limiar de resposta do candeeiro pode ser regulado progressivamente de aprox. 2 a 2000 lux. Quando o parafuso de ajuste se encontra no limite do lado esquerdo significa que está regulado o regime crepuscular com aprox. 2 lux. Parafuso de ajuste todo para a direita significa modo Teach, pouco antes do limite direito é o regime diurno com aprox. 2000 lux. (Ao ser fornecido, o candeeiro vem da fábrica com o ajuste em regime diurno).

Modo Teach

No momento em que se verificam as condições de luminosidade desejadas para a activação futura do candeeiro com sensor, o regulador deve ser colocado em . Após 10 segundos, o valor da luminosidade do ambiente fica memorizada.

Este detector de movimentos está equipado com um dispositivo de protecção antiencandeamto, sendo necessário observar o seguinte: se o teste de funcionamento tiver sido realizado à luz do dia, pode colocar-se o parafuso de regulação crepuscular em modo nocturno. Dentro do tempo de iluminação predefinido e os sessenta segundos seguintes não pode haver qualquer movimento dentro da área de detecção, senão o candeeiro continuará aceso. Sempre que haja qualquer modificação do limiar crepuscular, é necessário repetir precisamente este procedimento.

Ajuste do tempo (retardamento na desoperação) ⑪

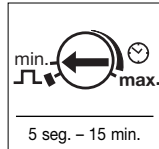

(Regulação de fábrica: aprox. 5 seg.)

A duração da luz do candeeiro pode ser regulada progressivamente de aprox. 5 seg. até ao máx. de 15 min. (Ao ser fornecido, o candeeiro vem da fábrica com o ajuste do tempo mínimo.) Cada detecção de movimento faz reiniciar o cronómetro.

Função de impulso

Com a função de impulso, a saída é ligada por 2 seg. (p.ex. para automatismo em vãos de escada).

Função de iluminação permanente

Se for montado um interruptor de corrente no cabo proveniente da rede, além das meras funções de ligar e desligar da lâmpada conectada, ainda são possíveis as funções seguidamente enunciadas:

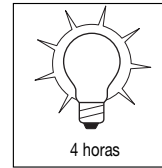
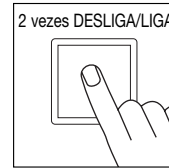
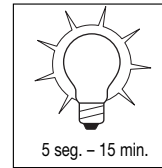

Importante: ao accionar o interruptor várias vezes seguidas, os intervalos devem ser mínimos (na ordem de 0,5 - 1 seg.).

Funcionamento do sensor

1) Ligar a luz (estando lâmpada DESLIGADA): Interruptor 1 vez DESLIGA e LIGA. A lâmpada fica acesa durante o tempo predefinido.
2) Desligar a luz (estando a lâmpada LIGADA): Interruptor 1 vez DESLIGA e LIGA. A lâmpada desliga-se ou passa para o funcionamento de sensor.

Funcionamento de luz permanente

1) Ligar a luz permanente: Interruptor 2 vezes DESLIGA e LIGA. A lâmpada é ligada por 4 horas em modo de luz permanente (LED vermelho por detrás da lente acende). A seguir, passa automaticamente para o funcionamento de sensor (LED vermelho apaga)
2) Desligar a luz permanente: Interruptor 1 vez DESLIGA e LIGA. A lâmpada desliga-se ou passa para o funcionamento de sensor.

Dados técnicos

	IS 3180:	IS 3360:	IS 345:
Dimensões:	(c x l x a) 95 x 95 x 65 mm		
Potência:	<ul style="list-style-type: none"> máx. 2000 W, com homologação VDE (carga óhmica, p.ex. lâmpada incandescente) máx. 10 AX, com homologação VDE (lâmpada fluorescente) máx. 900 W (compensado em série) máx. 500 W (compensado em paralelo, sendo C = 45,6 µF) máx. 600 W (balastos electrónicos, capacitivos, p.ex. lâmpadas economizadoras de energia, máx. 8 unidades) 		
Ligação à rede:	230 - 240 V, 50 Hz		
Altura de montagem recomendada:	2 m	2,5 m	3 m
Ângulo de detecção:	180° horizontal 90° vertical	360° horizontal 180° vertical	12 x 4 m radial 20 x 4 m tangencial
Alcances:	-	máx. raio de 20 m	máx. 20 x 4 m
Ajuste básico 1:	máx. 4 - 8 m	-	-
Ajuste básico 2:	máx. 8 - 20 m	-	-
Níveis de detecção:	7	10	5
Zonas de comutação:	448	1416	280
Regulação crepuscular:	2 - 2000 lux	2 - 2000 lux	2 - 2000 lux
Ajuste do tempo:	5 seg. - 15 min.	5 seg. - 15 min.	5 seg. - 15 min.
Luz permanente:	comutável (4 h.)	comutável (4 h.)	comutável (4 h.)
Grau de protecção:	IP 54	IP 54	IP 54
Gama de temperaturas:	- 20° C a + 50° C	- 20° C a + 50° C	- 20° C a + 50° C

Falhas de funcionamento

Falha	Causa	Solução
O sensor não tem tensão	<ul style="list-style-type: none"> ■ Fusível queimado, não ligado, ligação interrompida ■ Curto-circuito 	<ul style="list-style-type: none"> ■ Fusível novo, ligar o interruptor de rede, verificar o condutor com medidor de tensão ■ Verificar as conexões
Sensor não liga	<ul style="list-style-type: none"> ■ Durante o regime diurno, a regulação crepuscular está ajustada para o regime nocturno ■ Lâmpada incandescente fundida ■ Interruptor de rede DESLIGADO ■ Fusível fundido ■ Área de detecção ajustada incorrectamente 	<ul style="list-style-type: none"> ■ Reajustar ■ Substituir a lâmpada ■ Ligar ■ Fusível novo, verificar eventualmente a conexão ■ Reajustar
Sensor não desliga	<ul style="list-style-type: none"> ■ Movimento constante na área de detecção ■ O candeeiro ligado está dentro da área de detecção e volta a ligar, devido a alteração térmica ■ O candeeiro ligado encontra-se em modo de funcionamento de luz permanente (LED aceso) 	<ul style="list-style-type: none"> ■ Examinar a área e eventualmente reajustar ou cobrir com pala ■ Modificar a área ou cobrir com pala ■ Desactivar o modo de funcionamento de luz permanente
O sensor está sempre a LIGAR/DESLIGAR	<ul style="list-style-type: none"> ■ O candeeiro ligado está dentro da área de detecção ■ Encontram-se animais em movimento dentro da área de detecção 	<ul style="list-style-type: none"> ■ Modificar a área ou cobrir com pala, aumentar a distância ■ Modificar a área ou cobrir com pala
Sensor liga inadvertidamente	<ul style="list-style-type: none"> ■ O vento agita árvores e arbustos na área de detecção ■ São detectados automóveis a passar na estrada ■ Luz do sol incide sobre a lente ■ Alteração térmica súbita devido a influências climáticas (vento, chuva, neve) ou ar evacuado de ventiladores, janelas abertas 	<ul style="list-style-type: none"> ■ Modificar a área ■ Modificar a área ■ Montar o sensor num ponto protegido ou reajustar a área ■ Modificar a área, mudar para outro local de montagem
Alteração do alcance do sensor	<ul style="list-style-type: none"> ■ Temperaturas ambiente diferentes 	<ul style="list-style-type: none"> ■ Ajustar com precisão a área de detecção usando palas
LED pisca com rapidez (aprox. 5 vezes por segundos)	<ul style="list-style-type: none"> ■ Carga conectada é excessiva 	<ul style="list-style-type: none"> ■ Reduzir a carga ou usar disjuntor

Funcionamento/conservação

O sensor de infravermelhos é adequado para a activação automática de luzes. O aparelho não se adequa a sistemas de alarme anti-roubo especiais, uma vez que não está garantida a protecção contra sabotagem exigida por lei. As influências climáticas podem deteriorar o funcionamento do detector de movimentos. As rajadas fortes de vento, a neve, a

chuva e o granizo podem causar uma activação errada, porque o sistema não consegue distinguir entre alterações súbitas de temperatura e irradiação proveniente de fontes de calor. Se estiver suja, a lente de detecção pode ser limpa com um pano húmido (sem usar produtos de limpeza).

CE Declaração de conformidade

O produto cumpre a Directiva do Conselho "Baixa tensão" 73/23/CEE e a directiva do Conselho "Compatibilidade electromagnética" (89/336/CEE).

Garantia de funcionamento

Este produto Steinel foi fabricado com todo o zelo e o seu funcionamento e segurança verificados, de acordo com as normas em vigor, e sujeito a um controlo por amostragem aleatória. A STEINEL garante o bom estado e o bom funcionamento do aparelho.

O prazo de garantia é de 36 meses a contar da data de compra. Eliminamos as falhas relacionadas com defeitos de material ou de fabrico. A garantia inclui a reparação ou a substituição das peças com defeito, de acordo com o nosso critério, estando excluídas as peças sujeitas a desgaste, os danos e as falhas originados por uma utilização ou manutenção incorrecta.

Excluem-se igualmente os danos provocados noutros objectos estranhos ao aparelho.

Os serviços previstos na garantia só serão prestados caso o aparelho seja apresentado bem embalado no respectivo serviço de assistência técnica, devidamente montado e acompanhado do talão da caixa ou da factura (data da compra e carimbo do revendedor) e duma pequena descrição do problema.

Serviço de reparação:

Depois de expirado o prazo de garantia ou em caso de falha não abrangida pela garantia, o nosso serviço de assistência técnica encarregar-se-á da reparação do seu aparelho. Basta enviar o produto bem acondicionado ao nosso centro de assistência técnica mais próximo de si.

GARANTIA

DE FUNCIONAMENTO

S Montageanvisning

Bäste kund!

Vi tackar för det förtroende du har visat oss genom köpet av din IR-sensor från STEINEL. Du har bestämt dig för en förstklassig kvalitetsprodukt, som har tillverkats, provats och förpackats med största omsorg. Vi ber dig att noga läsa igenom denna montageanvisning innan du installerar sensorn.

Korrekt installation och idrifttagning är en förutsättning för långvarig, tillförlitlig och störningsfri drift.

Vi hoppas att du får stor nytta av din nya IR-sensor från STEINEL.

Princip

Den integrerade infraröda sensorn är utrustad med pyrosensorer, som känner av den osynliga värmestrålningen från kroppar i rörelse (människor, djur etc). Den registrerade värmestrålningen omvandlas på elektronisk väg och tån-

der automatiskt en ansluten belastning (t.ex. en lampa). Vid detektering lyser den integrerade LED-lampan. Murar, fönsterrutor och liknande hindrar värmestrålningen från att nå fram till sensorn varvid belysningen inte tänds.

Installation

Monteringsplatsen skall vara minst 50 cm från belysning eftersom värmestrålningen från belysningen kan orsaka felutlösning av sensorn. Som tillbehör finns det ett hörnfäste (E1904817 vit) som kan användas vid montage i innerhörn eller på ytterhörn. Hörnfästet kan även användas för anslutning till IS 3180 med utanpåliggande kabel ovanifrån. Hörnfästet ger en distans för kabeln mellan vägg och sensor..

Om stryppniplarna (gummitätningarna) skadas måste dessa bytas ut mot nya stryppniplor i skyddklass minst IP54. Under stryppniplarna finns det en anvisning för ett dräneringshål för kondensvatten. Dräneringshålet måste öppnas vid montage på vägg.

Ett annat tillbehör till IS3180, IS3360 och IS345 är skyddsgaller i metall - E1904861.

Nätledningen består av en 2-3 ledarkabel:

L = Fas

N = Nollledare

PE = Skyddsledare ⊥

⚠ Säkerhetsanvisningar

- Innan installation och montage påbörjas måste spänningen kopplas bort.
- Inkoppling måste utföras i spänningsfritt tillstånd. Bryt strömmen och kontrollera med spänningsprovare att alla parter är spänningslösa.

- Eftersom sensorn installeras till nätspänningen måste arbetet utföras på ett fackmannamässigt sätt och enligt gällande installationsföreskrifter.
- Inställning av efterlystid och skymningsnivå får endast ske med monterad lins.

Produktbeskrivning

IS 3180, IS 3360, IS 345

- ① Standardmontage
- ② Montage på takdosa
- ③ Grundenhet
- ④ Anslutning av infälld kabel
- ⑤ Anslutning av utanpåliggande kabel
- ⑥ Plint
- ⑦ Montering av sensor-enhet
- ⑧ Montage av täckplattor
- ⑨ Fastsättning av lins
- ⑩ Skymningsinställning (2-2000 lux)

- ⑪ Tidsinställning (5 sek. – 15 min.)
- ⑫ Montering av frontkåpa
- ⑬ Brytöppning vid väggmontage (öppnas vid behov)
- ⑭ Brytöppning vid väggmontage (vid behov borras ett hål med 5 mm borr)

IS 3180

- ⑮ Lins vridbar för grundinställning av max räckvidd 8 m eller 20 m.
- ⑯ Lins skjutbar för justering av räckvidden 4 – 8 m eller 8 – 20 m.

Räckvidd för IS 3180

Montagehöjd	20 m lins tangentiellt			8 m lins tangentiellt		
	Inställt läge	radialt	radialt	Inställt läge	radialt	radialt
1,5 m	8	5 m	2,5 m	4	3 m	2,0 m
	–	6 m	2,5 m	–	5 m	2,5 m
	–	7 m	3,0 m	–	6 m	3,0 m
	–	8 m	3,0 m	–	7 m	3,0 m
	20	12 m	4,5 m	8	9 m	3,5 m
2,0 m	8	5 m	2,5 m	4	4 m	3,0 m
	–	6 m	3,0 m	–	5 m	3,0 m
	–	7 m	3,5 m	–	6 m	3,0 m
	–	10 m	4,0 m	–	8 m	3,0 m
	20	20 m	4,5 m	8	8 m	3,5 m
2,5 m	8	6 m	3,0 m	4	5 m	3,0 m
	–	8 m	4,0 m	–	7 m	3,5 m
	–	10 m	5,0 m	–	8 m	3,5 m
	–	13 m	5,0 m	–	9 m	4,0 m
	20	20 m	4,0 m	8	10 m	3,5 m
3,0 m	8	8 m	4,0 m	4	5 m	3,0 m
	–	9 m	4,5 m	–	6 m	3,0 m
	–	12 m	5,0 m	–	8 m	4,0 m
	–	17 m	4,0 m	–	10 m	4,5 m
	20	20 m	4,0 m	8	13 m	5,5 m

Kopplingsexempel

- ⑰ **Armatyr med nollledaren direkt ansluten**
 - ⑱ **Armatyr med nollledaren ansluten via sensor.**
 - ⑲ **Anslutning via kronströmställare manuell och automatisk drift**
 - ⑳ **Anslutning via trappströmställare för permanent ljus resp. automatisk drift**
- a) Belastning, extern, max 8st driftdon, drosslar (se tekniska data).
b) Inkopplingsplint
c) Förkopplad strömställare
d) Förkopplad kronströmställare, manuell drift/automatik
e) Förkopplad trappströmställare, fast sken/automatik

Parallellkopplig av två eller fler sensorer (visas ej på bild)

Två eller fler Steinel sensorer kan parallellkopplas, dock är det viktigt att den maximala belastningen ej överskrids för en sensor. Alla sensorer måste vara anslutna till samma fas.

Funktioner

Efter det att spänningen är inkopplad samt att sensorenheten och linsen är monterade kan sensorn tas i drift. Via två vred som finns under frontkåpan kan två inställningar utföras.

OBS! Inställning av efterlystid och skymningsnivå får endast ske med monterad lens.

Skymningsnivå

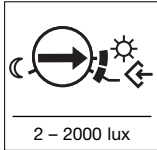

(Leveransinställning: drift i dagsljus 2000 lux)

Det önskade skymningsvärdet kan ställas in steglöst från ca 2–2000 Lux. Ställ skruven i vänster ändläge ger aktivering när det omgivande ljusvärdet understiger 2 lux dvs. drift endast i mörker. Ställskruven i höger ändläge betyder inläsningsnivå och läget strax innan detta ger aktivering oavsett omgivningens ljusvärde (2000 lux), 2000 lux. Vid leverans är skymningsnivån inställd på drift oavsett omgivningens ljusnivå 2000 Lux.

Inläsningsläge

Om ställskruven ställs på  i cirka 10 sek., så registreras omgivningens ljusnivå och sensorn aktiveras först när omgivningens ljusvärde understiger det inlästa ljusvärdet.

OBS! När skymningsvärdet har ställts in, börjar detta nya värde att gälla först efter att efterlystid + 60 sekunder har löpt ut. Dvs rörelsevaken släcker ansluten belysning, först efter att den inte har detekterat någon rörelse i bevakningsområdet under efterlystid + 60 sekunder.

Efterlystid



(Leveransinställning: ca. 5 sek.)

Den önskade efterlystiden kan ställas in steglöst mellan ca 5 sek. upp till maximalt 15 min. (Vid leverans är efterlystiden inställd på den kortaste tiden). Vid varje detekterad rörelse så startar tiden om på nytt.

Impulsfunktion

Sensorn har också en impulsfunktion vilket innebär att den kan fungera mot t.ex trappautomater. I läge för impulsfunktion är utgången sluten i 2 sek därefter vilande i 8 sek, detekterar sensorn fortfarande rörelse så sluter reläet på nytt i 2 sek osv.

Efterlystid, dvs hur länge anslutna armaturer ska vara tända efter sista rörelse i bevakningsområdet, kan ställas in steglöst mellan ca 5 sek. upp till maximalt 15 min. (Vid leverans är efterlystiden inställd på den kortaste tiden). Vid varje detekterad rörelse i bevakningsområdet så startar tiden om på nytt.

Permanent ljus

Om man kopplar en brytare på nätkabeln innan sensorn så är nedan beskrivna funktioner möjliga.

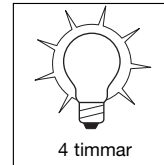
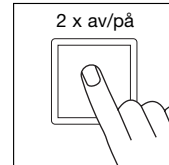
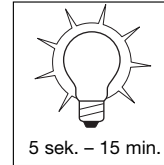
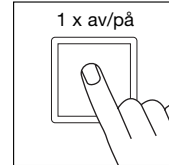

Viktigt: Tändningar och släckningar måste ske snabbt efter varandra (0,5 – 1 sek)

Sensordrift.

1. Tända ljuset (när ljuset är släckt)

Tryck 1 x AV/PÅ. Ljuset lyser enligt den inställda tidsinställningen.

2. Släcka ljuset (när ljuset är tätt)

Tryck 1 x AV/PÅ. Anslutna lampor övergår till sensordrift.

Permanent ljus

1. Tända ljuset

Tryck 2 x AV/PÅ. De anslutna lamporna lyser i 4 timmar med fast sken (röd LED lyser under linsen). Därefter återgår sensorn automatiskt till sensordrift. (röd LED släckt).

2. Släcka ljuset.

Tryck 1 x AV/PÅ. Anslutna lampor övergår efter 15 sekunder till sensordrift.

Tekniska data:

	IS 3180:	IS 3360:	IS 345:
Mått:	(L x B x H) 95 x 95 x 57 mm		
Maximal belastning:	<ul style="list-style-type: none"> • max 2000W glödljus och halogen (Ohmsk last) • max 8 st HF-don, drosslar, lågenergilampor, dock total last max. 800W lysrör. • Min. last 1W 		
Spänning:	230/240 V, 50/60 Hz		
Rek montagehöjd:	2,0 m (högre mont. höjd ger kortare räckvidd)	2,5 m (högre mont. höjd ger kortare räckvidd)	3,0 m (högre mont. höjd ger kortare räckvidd)
Bevakningsvinkel:	180° horisontalt 90° vertikalt	360° horisontalt 180° vertikalt	12 x 4 m radially 20 x 4 m tangentiellt
Räckvidd:	–	max. 20 m runtom	max. 20 x 4 m.
Grundinställning 1:	max. 4 – 8 m	–	–
Grundinställning 2:	max. 8 – 20 m	–	–
Bevakningsnivåer:	7	10	5
Antal fält:	448	1416	280
Skymningsinställning:	2 – 2000 Lux	2 – 2000 Lux	2 – 2000 Lux
Efterlystid:	5 sek – 15 min	5 sek – 15 min	5 sek – 15 min
Permanent ljus:	tvångstyrning via strömställare (4 timmar), därefter sensor-funktion		
Skyddsklass:	IP 54	IP 54	IP 54
Temperaturområde:	-20° C till + 50° C	-20° C till + 50° C	-20° C till + 50° C

Driftstörningar

Störning	Orsak	Åtgärd
Sensorn utan spänning.	<ul style="list-style-type: none"> ■ Defekt säkring, sensorn ej inkopplad, avbrott i kabel ■ Kortslutning. 	<ul style="list-style-type: none"> ■ Byt säkring, slå till spänningen. Testa med spänningsprovare ■ Kontrollera anslutningar
Sensorn tänder inte	<ul style="list-style-type: none"> ■ Skymningsnivån felinställd ■ Ljuskällan trasig ■ Strömbrytaren frånslagen ■ Defekt säkring ■ Bevakningsområdet felinställt 	<ul style="list-style-type: none"> ■ Andra inställning ■ Byt ljuskälla ■ Slå till strömbrytaren ■ Byt säkring, ev. kontrollera anslutningar ■ Bevakningsområdet felinställt
Sensorn släcker inte	<ul style="list-style-type: none"> ■ Ständig rörelse i bevakningsområdet. ■ Inkopplade lampor befinner sig i bevakningsområdet och orsakar ny inkoppling genom temperaturinverkan ■ Permanent ljus inkopplat (röd LED-lampa lyser) 	<ul style="list-style-type: none"> ■ Kontrollera bevakningsområdet ■ Ändra inställning eller skärma av med täckplattor ■ Koppla ifrån permanent ljus
Kopplar ständigt till och från	<ul style="list-style-type: none"> ■ Inkopplade belysningar och vakt befinner sig i bevakningsområdet ■ Djur rör sig i området 	<ul style="list-style-type: none"> ■ Ändra områdesinställningen eller avskärma, öka avståndet mellan vakt och belysning ■ Ändra områdesinställningen eller skärma av
Ger oönskade inkopplingar	<ul style="list-style-type: none"> ■ Rörelser från träd eller andra växter i området ■ Påverkan från bilar på gatan ■ Solljus lyser kraftigt på linsen ■ Plötsliga temperaturförändringar genom vådrets inverkan (vind, regn, snö) eller fläktutlopp, öppna fönster 	<ul style="list-style-type: none"> ■ Avskärma området med täckplattor ■ Avskärma området med täckplattor ■ Skärma av sensorn eller ändra områdesinställningen ■ Ändra områdesinställningen eller flytta sensorn
Räckvidden förändras	<ul style="list-style-type: none"> ■ Annan omgivningstemperatur 	<ul style="list-style-type: none"> ■ Ändra bevakningsområdet med täckplattor
LED-lampnan blinkar snabbt (ca 5 ggr / sek.)	<ul style="list-style-type: none"> ■ För stor belastningen är ansluten 	<ul style="list-style-type: none"> ■ Minska belastningen eller använd kontaktor

Drift/Skötsel

Sensorn är avsedd för automatisk inkoppling av belysning. Apparaten är inte avsedd för professionella tjuvarm, eftersom den inte uppfyller de krav som ställs mot överkan och sabotage. Väderleksförhållandena kan påverka rörelsevaktens funktion. Kraftiga vindbyar, snöfall,

regn- och hagelskurar kan orsaka feldetektering, eftersom de plötsliga temperaturskillnaderna inte kan skiljas från normala värmekällor. Bevakningslinsen kan rengöras med en fuktigt trasa (utan rengöringsmedel).

CE – överensstämmelseförsäkring

Produkten uppfyller lågspänningsdirektivet 73/23/EEG och EMC-direktivet 89/336/EEG.

Funktionsgaranti

Denna STEINEL produkt är tillverkad med största noggrannhet. Den är funktions- och säkerhetstestad enligt gällande föreskrifter och har därefter genomgått en stickprovskontroll. SteinEL garanterar felfri funktion. Garantin gäller i 36 månader från inköpsdagen. Vi återgår på fel som beror på material- eller tillverkningsfel. Garantin innebär att varan repareras eller att defekt del byts ut enligt vårt val. Garantin omfattar inte slitage och skador orsakade av felaktigt hanterande eller av bristande underhåll och skötsel av produkten. Följdsador på främmande föremål ersätts ej.

Garantin gäller endast då produkten, som inte får vara isärtagen lämnas eller sändes väl förpackad med en kort felbeskrivning, fakturakopia eller kvitto (inköpsdatum och stämpel) till inköpsstället för åtgärd.

Reparationservice:

Efter garantins utgång eller vid fel som inte omfattas av garantin kan produkten repareras på vår verkstad. Vänligen kontakta oss innan ni sänder tillbaka produkten för reparation.

FUNKTIONS-
36 månaders
GARANTI

Kære kunde,

Tak for den tillid, De har vist os, ved at købe denne infrarøde sensor fra STEINEL. De har valgt et førsteklasses kvalitetsprodukt, der er fremstillet, testet og emballeret med største omhu.

Læs venligst monteringsvejledningen, før de monterer sensoren. Korrekt installation og

brugttagning sikrer en lang, pålidelig og fejlfri drift.

Vi ønsker Dem god fornøjelse med Deres nye infrarøde sensor.

Princippet

Apparatet er udstyret med pyrosensorer, der opfanger usynlig varmeudstråling fra objekter, der bevæger sig (mennesker, dyr etc.). Den registrerede varmeudstråling omsættes elektronisk og den tilsluttede forbruger (f.eks.

en lampe) tændes. Samtidig lyser den indbyggede røde LED. Ved forhindringer såsom mure og glasrunder registreres der ingen varmeudstråling, hvorfor lampen ikke tændes.

Installationsanvisninger

Monteringsstedet skal befinde sig mindst 50 cm fra den anden lyskilde, da varmeudstrålingen kan medføre aktivering af systemet. Der fås et hjørnebeslag (artikelnr. 648015 sort eller 648114 hvid) til montering i hjørner.



Ved beskadigelse af tætningsgummiet skal hullerne til kabelgennemføring tættes med en dobbeltmembranstud M 16 eller M 20 (mindst IP 54).

Ved siden af tætningsgummiet er der markeret et hul til afløb af kondensvand. Dette skal ved behov åbnes.

Netledningen består af et 3-leder kabel:

- L** = fase
- N** = nulleder
- PE** = beskyttelsesleder 

⚠ Sikkerhedsanvisninger

- Afbryd strømtilførslen, inden der arbejdes på sensoren!
- Ved montering skal den elledning, der skal tilsluttes, være spændingsfri. Sluk derfor for strømmen og kontroller med en spændings-tester, at ledningen er spændingsfri.
- Ved installation af sensoren er der tale om arbejde med netspænding. Det bør derfor udføres fagligt korrekt iht. de gældende regler. -VDE 0100, -ÖVE-EN 1, -SEV 1000
- Tids- og skumringsindstilling må kun foretages med monteret linse.

Beskrivelse

IS 3180, IS 3360, IS 345

- ① Standardmontering
- ② Loftsmontage
- ③ Basisenhed
- ④ Skjult kabelføring
- ⑤ Synligt kabelføring
- ⑥ Stikklemmer
- ⑦ Montering af sensorplade
- ⑧ Montering af blændstykke
- ⑨ Montering af linse
- ⑩ Skumringsindstilling (2 – 2.000 lux)

- ⑪ Tidsindstilling (5 sek. – 15 min.)
- ⑫ Montering af dækplade
- ⑬ Udløbshul vægmontering (åbnes ved behov)
- ⑭ Udløbshul loftmontering (åbnes ved behov med 5 mm-bor)

IS 3180

- ⑮ Linsen kan drejes med henblik på grundindstilling: Maks. 8 m eller maks. 20 m
- ⑯ Linsen kan flyttes for rækkeviddejustering 4 – 8 m eller 8 – 20 m

Rækkevidder for IS 3180

Monterings-højde	20 m linse			8 m linse		
	Indstillingstrin	Tangentialt	Radialt	Indstillingstrin	Tangentialt	Radialt
1,5 m	8	5 m	2,5 m	4	3 m	2,0 m
	–	6 m	2,5 m	–	5 m	2,5 m
	–	7 m	3,0 m	–	6 m	3,0 m
	–	8 m	3,0 m	–	7 m	3,0 m
	20	12 m	4,5 m	8	9 m	3,5 m
2,0 m	8	5 m	2,5 m	4	4 m	3,0 m
	–	6 m	3,0 m	–	5 m	3,0 m
	–	7 m	3,5 m	–	6 m	3,0 m
	–	10 m	4,0 m	–	8 m	3,0 m
	20	20 m	4,5 m	8	8 m	3,5 m
2,5 m	8	6 m	3,0 m	4	5 m	3,0 m
	–	8 m	4,0 m	–	7 m	3,5 m
	–	10 m	5,0 m	–	8 m	3,5 m
	–	13 m	5,0 m	–	9 m	4,0 m
	20	20 m	4,0 m	8	10 m	3,5 m
3,0 m	8	8 m	4,0 m	4	5 m	3,0 m
	–	9 m	4,5 m	–	6 m	3,0 m
	–	12 m	5,0 m	–	8 m	4,0 m
	–	17 m	4,0 m	–	10 m	4,5 m
	20	20 m	4,0 m	8	13 m	5,5 m

Eksempler på tilslutning

- ⑦ **Lampe uden nulleder**
 - ⑮ **Lampe med nulleder**
 - ⑯ **Tilslutning via seriekontakt til manuel og automatisk drift**
 - ⑳ **Tilslutning via skiftekontakt til permanent belysning og automatisk drift**
 Position I: Automatisk drift
 Position II: Manuel drift
 Permanent belysning
Advarsel: Det er ikke muligt at slukke for systemet. Der kan kun vælges mellem position I og position II.
 - a) Forbruger, belysning maks. 2.000 W (se Tekniske data)
 - b) Sensorens tilslutningsklemmer
 - c) Kontakt inde i huset
 - d) Seriekontakt inde i huset, manuel, automatisk
 - e) Skiftekontakt inde i huset, automatisk, permanent belysning
- Parallelkobling af flere sensorer (billedet ovenfor).**
 Sørg i den forbindelse for, at sensorernes maksimale tilslutningseffekt ikke overskrides. Desuden skal alle apparater tilsluttes til samme fase.

Funktionen

Efter nettislutning, lukning af apparatet og montering af linsen, kan systemet tages i brug. Bag dækpladen kan man foretage indstilling af to funktioner.

Vigtigt: Tids- og skumringsindstilling må kun foretages, når linsen er monteret.

Skumringsindstilling (reaktionsværdi) ⑩

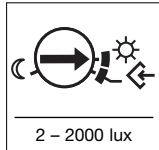

(Fabriksindstilling:
Dagsmodus 2.000 lux)

Den ønskede reaktionsværdi for lampen kan indstilles trinløst fra ca. 2 til 2.000 lux. Når justeringssskruen er drejet helt til venstre, betyder det skumringsdrift, ca. 2 lux. Når justeringssskruen er drejet helt til højre, betyder det teach-modus, positionen kort forinden betyder dagsmodus, ca. 2.000 lux. (Ved levering er lampen fra fabrikken indstillet på dagsmodus).

Teach-modus ↶

Ved lysforhold, hvor lampen ønskes tændt i tilfælde af bevægelse, skal justeringssskruen indstilles på ↶. Efter 10 sek. gemmes værdien for lysforholdene.

Denne bevægelsessensor er forsynet med en integreret dækpladesikring. Her skal man være opmærksom på følgende: Hvis funktionstesten er foretaget i dagslys, kan justeringsskruen til skumringsindstilling indstilles på natmodus. Hvis der inden for den indstillede brændetid er foretaget i dagslys, kan justeringsskruen til skumringsindstilling indstilles på natmodus. Hvis der inden for den indstillede brændetid og 60 sek. efter registreres en bevægelse i overvågningsområdet, fortsætter lampen med at lyse. Samme fremgangsmåde hver gang den indstillede skumringsværdi ændres.

Tidsindstilling (frakoblingsforsinkelse) ⑪

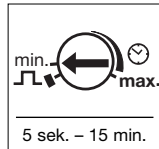

(Fabriksindstilling:
ca. 5 sek.)

Den ønskede brændetid for lampen kan indstilles trinløst fra ca. 5 sek. til maks. 15 min. (Ved levering er lampen fra fabrikken indstillet på den korteste tid). Hver gang der registreres en bevægelse, inden tiden er udløbet, aktiveres timeren på ny.

Impulsfunktion ⏏

Med impulsfunktionen bliver udgangen koblet til i 2 sek. (f.eks. til trappeopgangsautomat).

Permanent belysning

Hvis en tænd-/slukkontakt monteres i netledningen, er følgende funktioner mulige foruden tænd og sluk:

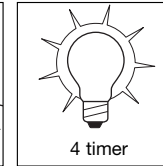
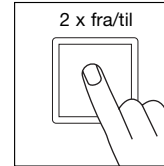
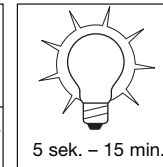
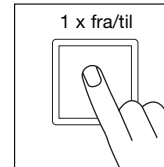

Vigtigt: Hvis kontakten skal aktiveres flere gange, bør dette ske hurtigt efter hinanden (inden for 0,5 – 1 sek.).

Sensorstyring

1) Tænd for lyset (når lampen er slukket):

Kontakt 1 x FRA og TIL.
Lampen er tændt i den indstillede tid.

2) Sluk for lyset (når lampen er tændt):

Kontakt 1 x FRA og TIL.
Lampen slukker eller går over til sensorstyring.

Permanent belysning

1) Tilkobling af permanent belysning:

Kontakt 2 x FRA og TIL. Lampen indstilles på permanent belysning i 4 timer (den røde LED lyser bag linsen). Derefter går den automatisk over til sensorstyring (den røde LED er slukket).

2) Frakobling af permanent belysning:

Kontakt 1 x FRA og TIL. Lampen slukker eller går over til sensorstyring.

Tekniske data

	IS 3180:	IS 3360:	IS 345:
Mål:	(l x b x h) 95 x 95 x 65 mm		
Effekt:	<ul style="list-style-type: none"> Maks. 2.000 W, VDE-godkendt (ohmsk belastning, f.eks. pære) Maks. 10 AX, VDE-godkendt (lysstofrør) Maks. 900 W (seriekompenseret) Maks. 500 W (parallelkompenseret, med C = 45,6 µF) Maks. 600 W (elektr. forkoblingsenheder, kapacitiv, f.eks. energisparepærer, maks. 8 stk.) 		
Nettislutning:	230 – 240 V, 50 Hz		
Anbefalet monteringshøjde:	2 m	2,5 m	3 m
Registreringsvinkel:	180° horisontalt 90° vertikalt	360° horisontalt 180° vertikalt	12 x 4 m radialt 20 x 4 m tangentalt
Rækkevidde:	–	Maks. 20 m 360°	Maks. 20 x 4 m
Grundindstilling 1:	Maks. 4 – 8 m	–	–
Grundindstilling 2:	Maks. 8 – 20 m	–	–
Registreringsniveauer:	7	10	5
Koblingsområder:	448	1416	280
Skumringsindstilling:	2 – 2.000 lux	2 – 2.000 lux	2 – 2.000 lux
Tidsindstilling:	5 sek. – 15 min.	5 sek. – 15 min.	5 sek. – 15 min.
Permanent belysning:	Kan aktiveres (4 timer)	Kan aktiveres (4 timer)	Kan aktiveres (4 timer)
Kapslingsklasse:	IP 54	IP 54	IP 54
Temperaturområde:	-20 ° - +50 °C	-20 ° - +50 °C	-20 ° - +50 °C

Driftsforstyrrelser

Fejl	Årsag	Afhjælpning
Sensoren er uden spænding	<ul style="list-style-type: none">■ Sikringen er defekt, ikke tændt, ledningen er afbrudt■ Kortslutning	<ul style="list-style-type: none">■ Udskift sikringen, tænd for tænd/sluk-kontakten, kontroller ledningen med spændingstester■ Kontroller tilslutningerne
Sensoren tænder ikke	<ul style="list-style-type: none">■ I dagsmodus, skumrings-indstillingen er indstillet på nattemodus■ Pæren er defekt■ Tænd/sluk-kontakten er slukket■ Sikringen er defekt■ Overvågningsområdet er ikke indstillet måltrettet	<ul style="list-style-type: none">■ Indstil på ny■ Udskift pæren■ Tænd■ Udskift sikringen, kontroller evt. tilslutningen■ Juster på ny
Sensoren slukker ikke	<ul style="list-style-type: none">■ Konstant bevægelse i overvågningsområdet■ Tilkoblet lampe er i overvågningsområdet og tændes på ny pga. temperaturforandringer■ Tilkoblet lampe er indstillet på permanent belysning (LED en tændt)	<ul style="list-style-type: none">■ Kontroller og evt. juster området eller tildæk det■ Ændr/tildæk området■ Frakobl permanent belysning
Sensoren tænder og slukker hele tiden	<ul style="list-style-type: none">■ Tilkoblet lampe i overvågningsområdet■ Dyr bevæger sig i overvågningsområdet	<ul style="list-style-type: none">■ Ændr/tildæk området, og afstanden■ Ændr/tildæk området
Sensoren tænder utilsigtet	<ul style="list-style-type: none">■ Vinden får træer og buske i overvågningsområdet til at bevæge sig■ Registrering af biler på vejen■ Der kommer sollys ind på linsen■ Pludselige temperatursvingninger pga. vejret (vind, regn, sne) eller luft fra ventilatorer eller åbne vinduer	<ul style="list-style-type: none">■ Indstil området■ Indstil området■ Anbring sensoren i skyggen eller indstil området på ny■ Ændr området, flyt monteringssted
Sensor-rækkeviddeændring	<ul style="list-style-type: none">■ Anden omgivelsestemperatur	<ul style="list-style-type: none">■ Indstil overvågningsområdet nøje vha. blændestykker
LEDen blinker hurtigt (ca. 5 x pr. sekund)	<ul style="list-style-type: none">■ En for stor belastning er tilsluttet	<ul style="list-style-type: none">■ Reducer belastningen eller brug kontaktor

Drift/vedligeholdelse

Den infrarøde sensor er velegnet til automatisk til- og frakobling af lys. Apparatet er ikke egnet til særlige tyverialarmer, da den forskrevne sabotagesikring mangler. Vejret kan påvirke sensorens funktion. Stærk vind, sne, regn, hagl kan medføre fejllaktivering, idet pludselige

temperatursvingninger ikke kan adskilles fra varmekilder. Linsen kan ved tilsmudsning rengøres med en fugtig klud (uden rengøringsmiddel).

CE Konformitetserklæring

Produktet overholder lavspændingsdirektivet 73/23/EØF og EMC-direktivet 89/336/EØF.

Funktionsgaranti

Dette STEINEL-produkt er fremstillet med største omhu, afprøvet iht. de gældende forskrifter samt underlagt stikprøvekontrol. STEINEL garanterer for upåklagelig beskaffenhed og funktion.

Garantien gælder i 36 måneder fra den dag, apparatet er solgt til forbrugeren. Ved materiale- eller fabrikationsfejl ydes garantien efter vores eget valg gennem reparation eller udskiftning af defekte dele.

Der ydes ikke garanti ved skader på siddele, ej heller ved skader eller fejl, der er opstået pga. ukorrekt behandling eller vedligeholdelse. Garantien omfatter ikke følgeskader på fremmede genstande.

Der ydes kun garanti mod forevisning af bon eller kvittering (med dato og stempel). Apparatet skal være intakt og indpakket forsvarligt ligesom der skal vedlægges en kort fejlbeskrivelse, når det fremsendes til serviceværkstedet.

Reparationservice:

Efter garantiperiodens udløb eller ved fejl, der ikke er dækket af garantien, kan apparatet repareres på vores værksted. Sørg for, at produktet er pakket forsvarligt ind under forsendelsen til nærmeste værksted.

FUNKTIONS
36 måneder
GARANTI



Arvoisa asiakas,

Olet ostanut STEINEL-infrapunatunnistimen. Kiitämme osoittamastasi luottamuksesta. Olet hankkinut arvokkaan laatutuotteen, joka on valmistettu, testattu ja pakattu huolellisesti. Tutustu ennen tunnistimen asennusta tähän asennusohjeeseen. Ainoastaan asianmukainen asennus ja käyttöönotto takaavat valaisimen

pitkäaikaisen, luotettavan ja häiriöttömän toiminnan.

Toivotamme sinulle paljon iloa uuden infrapunatunnistimen kanssa.

Toimintaperiaate

Laitte on varustettu pyrosähköisillä tunnistimilla, jotka havaitsevat liikkuvista ihmisistä, eläimistä ym. lähtevän näkyttömän lämpösäteilyn. Rekisteröity lämpösäteilin muunnetaan elektronisesti, jolloin liitetty laite (esim. valaisin) kyt-

keytyy päälle automaattisesti. Sen lisäksi punainen LED-valo palaa. Erilaiset esteet, kuten esim. seinä tai lasiruudut, estävät tunnistuksen eikä kytkentää tällöin tapahdu.

Asennusta koskevat ohjeet

Tunnistimen kiinnityspaikan tulisi olla vähintään 50 cm etäisyydellä muista valaisimista, sillä lämpösäteilin voi johtaa tunnistimen kytkentymiseen. Tunnistin voidaan kiinnittää sisä- ja ulko-kulmiin myös lisävarusteena saatavalla kulmaseinäpidikkeellä (tuotenumro 648015 musta tai 648114 valkoinen).

Jos tiivistekumit ovat viallisia, kaapelin läpivientiaukot on tiivistettävä kaksoiskalvonysällä M 16 / M 20 (vähint. IP 54).

Tiivistekumienviereen on merkitty kondensiovesireikä. Se on avattava tarvittaessa.

Verkkajohtona käytetään 3-napaista kaapelia:

- L** = vaihe
- N** = nolajohdin
- PE** = maajohdin

Turvaohjeet

- Katkaise virta, ennen kuin suoritat tunnistimelle mitään toimenpiteitä!
- Asennettavassa sähköjohtossa ei saa asennuksen yhteydessä olla jännitettä. Katkaise ensin virta ja tarkista jännitteettömyys jännitteenkoettimella.

- Tunnistin liitetään verkkojännitteeseen. Asennus on suoritettava asiantuntevasti. Voimassa olevia asennus- ja liitäntäohjeita on noudatettava. (D)-VDE 0100, (A)-ÖVE-EN 1, (C)-SEV 1000
- Suorita kytkentäajan ja hämäläyden asetukset vain linssin ollessa asennettu.

Laitteen osat

IS 3180, IS 3360, IS 345

- ① Tavallinen asennus
- ② Asennus kattoon asennettuun rasiaan
- ③ Runko-osa
- ④ Syyttöjohto seinäpinnan alle tehtävässä liitännässä
- ⑤ Syyttöjohto pintaliitännässä
- ⑥ Jousiliittimet
- ⑦ Tunnistinosa
- ⑧ Peitesuojus
- ⑨ Linssi
- ⑩ Hämäläyden säätö (2 – 2000 luksia)

- ⑪ Kytkeäntäajan asetus (5 s – 15 min)
- ⑫ Suojus
- ⑬ Tyhjennysaukko, asennus seinään (avattava tarvittaessa)
- ⑭ Tyhjennysaukko, asennus kattoon (avattava tarvittaessa 5 mm poralla)

IS 3180

- ⑮ Linssi käännettävissä perusasetuksia varten: enint. 8 m tai enint. 20 m
- ⑯ Linssi siirrettävissä toimintaetäisyyden asettamista varten: 4 – 8 m tai 8 – 20 m

IS 3180:n toimintaetäisyydet

Asennus- korkeus	säätöporras	20 m linssi		säätöporras	8 m linssi	
		tangentiaalinen	säteittäinen		tangentiaalinen	säteittäinen
1,5 m	8	5 m	2,5 m	4	3 m	2,0 m
	–	6 m	2,5 m	–	5 m	2,5 m
	–	7 m	3,0 m	–	6 m	3,0 m
	–	8 m	3,0 m	–	7 m	3,0 m
	20	12 m	4,5 m	8	9 m	3,5 m
2,0 m	8	5 m	2,5 m	4	4 m	3,0 m
	–	6 m	3,0 m	–	5 m	3,0 m
	–	7 m	3,5 m	–	6 m	3,0 m
	–	10 m	4,0 m	–	8 m	3,0 m
	20	20 m	4,5 m	8	8 m	3,5 m
2,5 m	8	6 m	3,0 m	4	5 m	3,0 m
	–	8 m	4,0 m	–	7 m	3,5 m
	–	10 m	5,0 m	–	8 m	3,5 m
	–	13 m	5,0 m	–	9 m	4,0 m
	20	20 m	4,0 m	8	10 m	3,5 m
3,0 m	8	8 m	4,0 m	4	5 m	3,0 m
	–	9 m	4,5 m	–	6 m	3,0 m
	–	12 m	5,0 m	–	8 m	4,0 m
	–	17 m	4,0 m	–	10 m	4,5 m
	20	20 m	4,0 m	8	13 m	5,5 m

Liitäntäesimerkkejä

- ⑦ Valaisin ilman nolajohdinta
 - ⑧ Valaisin nolajohdintamalla
 - ⑨ Liitäntä sarjakytkimellä käsin- ja automaattikäyttöä varten
 - ⑩ Liitäntä vaihtokytkimellä jatkuvaa valaisua ja automaattikäyttöä varten
- Asento I: automaattikäyttö
Asento II: käsinkäyttö
- Jatkuva valaistus
- Huomio:** Laitetta ei voi kytkeä pois päältä, mahdollista vaihdella ainoastaan asentojen I ja II välillä.
- a) Sähkölaite, valaistus enint. 2000 W (katso Tekniset tiedot)
 - b) Tunnistimen liittimet
 - c) Talonsisäinen kytkin
 - d) Talonsisäinen sarjakytkin, käsi, automaattikka
 - e) Talonsisäinen vaihtokytkin, automaattikka, jatkuva valaistus
- Useamman tunnistimen rinnakkaiskytkentä (ilman kuvaa)**
- Huomaa, että tunnistimen maksimiliitäntäteho ei saa ylittyä. Sen lisäksi kaikki laitteet on liitettävä samaan vaiheeseen.

Toiminta

Laitte voidaan ottaa käyttöön, kun se on kytketty sähköverkkoon, tunnistinosa ja linssi asetettu paikalleen. Tunnistinosa alaosassa on kaksi säätömahdollisuutta.

Tärkeää: Suorita kytkentäajan ja hämäryyden asetukset vain linssin ollessa asennettu.

Hämäräkytkimen säätö (kytkentäkynnys)

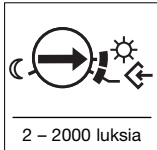

(Tehtaalla suoritettu asetus: päiväkäyttö, 2000 luksia)

Valaisimen haluttu kytketymiskynnys voidaan asettaa portaattomasti n. 2 – 2000 luksin välille. Kun säädin käännetään vasemmalle perille saakka, on asetettu noin 2 luksin hämäräkäyttö. Kun säädin käännetään oikealle perille saakka, on asetettu Teach-toiminto; kun se käännetään lähes perille saakka, on asetettu noin 2000 luksin päiväkäyttö. (Tehtaalla valaisin on asetettu päiväkäyttöön)

Teach-toiminto

Tunnistinvalaisin asetetaan kytketymään tietyssä valossa asettamalla säädin kohtaan . Ympäristön valoisuuden arvo tallentuu muistiin noin 10 sekunnin kuluessa.

Liiketunnistimeen on integroitu häikäisysuojus, ja sen suhteen on huomioitava seuraavat seikat: Jos toimintatesti tehdään päivänvalossa, hämäryyden säätöruuvi voidaan asettaa yökäyttöön. Tunnistusalueella ei saa olla liikettä asetetun kytkentäajan sisällä eikä 60 sekuntiin sen päätyttyä, koska lampun valo ei muuten sammuu. Hämäräkytkennän jokaisen muuttamisen yhteydessä on meneteltävä juuri näin.

Kytkentäajan asetus

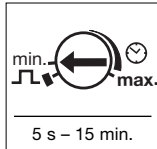

(Tehtaalla suoritettu asetus: n. 5 s)

Valaisimen haluttu kytkentäaika voidaan säätää portaattomasti n. 5 s ja 15 minuutin välille. (Tehtaalla on asetettu pienin mahdollinen kytkentäaika.) Ajastin kytketty uudelleen jokaisen tämän ajan sisällä tapahtuvan liikkeen yhteydessä.

Impulssitoiminto

Impulssitoiminnolla lähtö kytketään päälle 2 s ajaksi (esim. rappukäytävän valot).

Jatkuva valaistus

Jos verkkojohtoon asennetaan katkaisin, seuraavat toiminnot ovat mahdollisia valon kytkennän ja sammuttamisen lisäksi:

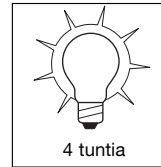
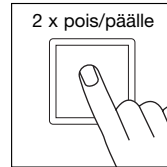
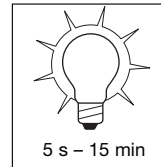
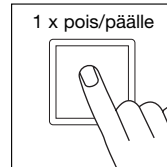

Tärkeää: Kun katkaisinta painetaan useamman kerran, tulisi painallusten seurata toisiaan nopeasti (0,5 – 1 s välein).

Tunnistinkäyttö

1) Valon syyttäminen

(kun valaisin POIS PÄÄLTÄ):

Katkaisin 1 x POIS ja PÄÄLLE.
Valo palaa asetetun ajan verran

2) Valon sammuttaminen

(kun valaisin PÄÄLLÄ):

Katkaisin 1 x POIS ja PÄÄLLE.

Valo sammuu tai valaisin siirtyy tunnistinkäyttöön.

Jatkuva valaistus

1) Jatkuvan valaistuksen kytkeminen:

Katkaisin 2 x POIS ja PÄÄLLE. Valaisimen valo asetetaan palamaan 4 tunnin ajaksi (punainen LED palaa linssin takana). Sen jälkeen se siirtyy automaattisesti takaisin tunnistinkäyttöön (punainen LED sammuu)

2) Jatkuvan valaistuksen sammuttaminen:

Katkaisin 1 x POIS ja PÄÄLLE. Valo sammuu tai valaisin siirtyy tunnistinkäyttöön.

Tekniset tiedot

	IS 3180:	IS 3360:	IS 345:
Mitat:	(P x L x K) 95 x 95 x 65 mm		
Teho:	<ul style="list-style-type: none">enint. 2000 W, VDE:n tarkastama (ohminen kuorma, esim. hehkulamppu)enint. 10 AX, VDE:n tarkastama (loistelamppu)enint. 900 W (rivikompensoitu)enint. 500 W (rinnakkaiskompensoitu, C = 45,6 µF)enint. 600 W (elektroniset kytkentälaitteet, kapasitiivinen, esim. energiansäästölamput, enint. 8 kpl)		
Verkkoliitäntä:	230-240 V, 50 Hz		
Suosittelut asennuskorkeus:	2 m		2,5 m 3 m
Toimintakulma:	180° vaakasuora 90° pystysuora	360° vaakasuora 180° pystysuora	12 x 4 m säteittäinen 20 x 4 m tangentialinen
Toimintaetäisyydet:	–	enint. 20 m ympäriinsä	enint. 20 x 4 m
Perusasetus 1:	enint. 4 – 8 m	–	–
Perusasetus 2:	enint. 8 – 20 m	–	–
Reagointitasot:	7	10	5
Kytkentävyöhykkeet:	448	1416	280
Hämäräkytkimen säätö:	2 – 2000 luksia	2 – 2000 luksia	2 – 2000 luksia
Kytkentäajan asetus:	5 s – 15 min.	5 s – 15 min.	5 s – 15 min.
Jatkuva valaistus:	kytkettävissä (4 h)	kytkettävissä (4 h)	kytkettävissä (4 h)
Suojausluokka:	IP 54	IP 54	IP 54
Lämpötila-alue:	-20° C ... +50° C	-20° C ... +50° C	-20° C ... +50° C

Käyttöhäiriöt

Häiriö	Syy	Häiriön poisto
Tunnistin ilman jännitettä	<ul style="list-style-type: none">■ Viallinen sulake, ei kytketty päälle, katkos johdossa■ oikosulku	<ul style="list-style-type: none">■ uusi sulake, kytketty verkkokatkaisiin päälle, tarkista johto jännitteenkoettimella■ tarkista liittännät
Tunnistimen valo ei syty	<ul style="list-style-type: none">■ päiväkäytössä hämäräkytkin asetettu yökäyttöön■ viallinen hehkulamppu■ valo sammutettu katkaisimella■ viallinen sulake■ toiminta-alueetta ei suunnattu oikein	<ul style="list-style-type: none">■ säädä uudelleen■ vaihda hehkulamppu■ syytä valo■ uusi sulake, tarkista liitäntä tarvittaessa■ säädä alue uudelleen
Tunnistimen valo ei sammuu	<ul style="list-style-type: none">■ jatkuva liikehdistä toiminta-alueella■ kytketty valaisin sijaitsee reagointialueella ja kytketty lämpötilan muutoksen takia uudelleen■ kytketty valaisin on kytketty jatkuvan valaistuksen käyttöön (LED palaa)	<ul style="list-style-type: none">■ tarkista alue ja säädä tarvittaessa uudelleen tai peitä osa liinssistä■ muuta aluetta tai peitä osa liinssistä■ deaktivoi jatkuva valaistus
Tunnistin kytketty aina PÄÄLLE/POIS	<ul style="list-style-type: none">■ kytketty valaisin on reagointialueella■ reagointialueella liikkuu eläimiä	<ul style="list-style-type: none">■ muuta aluetta tai säädä peitesuojuksen avulla, lisää etäisyyttä■ muuta aluetta tai säädä peitesuojuksen avulla
Tunnistimen valo syytyy ei-toivotusti	<ul style="list-style-type: none">■ tuuli liikuttelee puita ja pensaita toiminta-alueella■ tiellä liikkuu autoja■ auringonvalo osuu liinssiin■ sään (tuuli, sade, lumi), tuuletinten poistoilman tai avoimina olevien ikkunoiden aiheuttamat äkilliset lämpötilan muutokset	<ul style="list-style-type: none">■ muuta aluetta■ muuta aluetta■ suojaa tunnistin tai muuta aluetta■ muuta aluetta, vaihda tunnistimen paikkaa
Tunnistimen toiminta-alueen rajauksen muutos	<ul style="list-style-type: none">■ ympäristön lämpötilan muutokset	<ul style="list-style-type: none">■ säädä toiminta-alue tarkasti peitesuojuksen avulla
LED vilkkuu nopeasti (n. 5 x sekunnissa)	<ul style="list-style-type: none">■ liitetty liian suuri kuorma	<ul style="list-style-type: none">■ pienennä kuormaa tai käytä relettä

Käyttö/hoito

Infrapunatunnistin soveltuu valon automaattiseen kytkentään. Laite ei sovellu käytettäväksi murtohälytyslaitteistoissa, koska siitä puuttuu määräysten mukainen sabotaasisuojaus. Säätöolosuhteet saattavat vaikuttaa tunnistimen toimintaan. Voimakkaat tuulenpuuskat sekä lumi-

vesi- ja raesateet saattavat aiheuttaa virheitöitä, koska tunnistin ei erota säässä tapahtuvia äkillisiä lämpötilan vaihteluita lämmönlähteistä. Tunnistimen linssi voidaan puhdistaa kostealla rievulla (älä käytä puhdistusaineita).

€ Selvitys yhdenmukaisuudesta

Tuote on pienjännitedirektiivin 73/23/EY ja EMC-direktiivin 89/336/EY vaatimusten mukainen.

Toimintatakuu

Tämä STEINEL-tuote on valmistettu suurella tarkkuudella ja sen toiminta ja turvallisuus on testattu voimassa olevien määräysten mukaisesti. Lisäksi sille on suoritettu pistokoe. STEINEL myöntää takuun tuotteen moitteettomalle toiminnalle ja rakenteelle. Takuuaika on 36 kuukautta ostopäivästä alkaen. Vastaamme kaikista aine- ja valmistusvirjoista valintamme mukaan joko korjaamalla tai vaihtamalla vialliset osat. Takuun piiriin eivät kuulu kuluvat osat eivätkä vahingot, jotka ovat aiheutuneet väärästä käsittelystä tai huollosta. Takuu ei koske laitteen muille esineille mahdollisesti aiheuttamia vahinkoja.

Takuu on voimassa vain, kun osiin purkamaton laite lähetetään yhdessä lyhyen virhehuvauksen ja kassakuitin tai laskun kanssa (päivämäärä ja myyjän leima) hyvin pakattuna lähimpään huoltopisteeseen.

Korjauspalvelu:

Takuuajan jälkeen tai takuun piiriin kuulumatoman vian ollessa kyseessä laitteen korjaa huoltopalvelumme. Pyydämme lähettämään tuotteen hyvin pakattuna lähimpään huoltopisteeseen.

TOIMINTA

© ikt

TAKUU

N Monteringsanvisning

Kjære kunde.

takk for tilliten du viser oss ved ditt kjøp av denne STEINEL-infrarød-sensoren. Du har valgt et høyverdig kvalitetsprodukt som er produsert, testet og pakket med stor nøyaktighet. Vi ber deg lese denne monteringsveiledningen før du installerer sensoren. En lang, sikker og

feilfri drift kan kun garanteres dersom installasjon og igangsetting utføres korrekt.

Vi håper du vil ha mye glede av din nye infrarød-sensor.

Virkemåte

Apparatet er utstyrt med pyro-sensorer som registrerer den usynlige varmeutstrålingen fra mennesker, dyr etc. som beveger seg. Denne registrerte varmestrålingen omdannes elektronisk og slår automatisk på en strømkilde

(f.eks. en lampe). I tillegg lyser den innebygde LED-lampen. Det registreres ingen varmeutstråling gjennom hindre som f.eks. mur- eller glassvegger, dvs. lampen kobles ikke på.

Informasjon vedr. installasjon

Sensoren bør monteres minst 50 cm fra en annen lampe, ettersom varmeutstråling fra lampen kan føre til at sensorsystemet reagerer. En hjørnebrakett (Art.-Nr. 648015 sort eller 648114 hvit) til montering på utvendige og innvendige hjørner kan fås som tilleggsutstyr.

Ved skader på tetningsgummiene må ledningsåpningen tettes til med et dobbeltmembranrørstykke M 16 hhv. M 20 (min. IP 54).

Ved siden av tetningsgummiene er det stiplede et hull til kondensvann. Dette åpnes ved behov.

Nettledningen består av en 3-ledet kabel:

L = fase

N = fase

PE = jordledning 

⚠ Sikkerhetsmerknader

- Koble fra strømtilførselen før du foretar arbeider på sensoren!
- Under montering må tilkopplingsledningen være koplet fra strømmettet. Slå derfor først av strømmen og bruk en spenningsstester til å kontrollere at strømtilførselen er avbrutt.

- Under installasjon av sensoren kommer du i kontakt med strømmettet. (D)-VDE 0100, (A)-ÖVE-EN 1, (C)-SEV 1000
- Tids- og skumringsinnstilling skal kun utføres når linsen er montert.

Apparatbeskrivelse

IS 3180, IS 3360, IS 345

- ① Standardmontering
- ② Montering i boks innmontert i taket
- ③ Grunnelement
- ④ Skjult kabelføring
- ⑤ Åpen kabelføring
- ⑥ Innstikksklemmer
- ⑦ Bestykning med sensor-opsattsen
- ⑧ Sette på blanderen
- ⑨ Skru på linsen
- ⑩ Skumringsinnstilling (2 – 2000 Lux)

- ⑪ Tidsinnstilling (5 sek. – 15 min.)
- ⑫ Sette på dekslet
- ⑬ Linsen kan vris til grunninnstillingene: maks. 8 m eller maks. 20 m
- ⑭ Linsen kan forskyves for rekkeviddejustering 4 – 8 m eller 8 – 20 m

IS 3180

- ⑮ Linsen kan vris til grunninnstillingene: maks. 8 m eller maks. 20 m
- ⑯ Linsen kan forskyves for rekkeviddejustering 4 – 8 m eller 8 – 20 m

Rekkevidder for IS 3180

Monterings-høyde	20 m linse			8 m linse		
	innstillingsnivå	tangential	radial	innstillingsnivå	tangential	radial
1,5 m	8	5 m	2,5 m	4	3 m	2,0 m
	–	6 m	2,5 m	–	5 m	2,5 m
	–	7 m	3,0 m	–	6 m	3,0 m
	–	8 m	3,0 m	–	7 m	3,0 m
	20	12 m	4,5 m	8	9 m	3,5 m
2,0 m	8	5 m	2,5 m	4	4 m	3,0 m
	–	6 m	3,0 m	–	5 m	3,0 m
	–	7 m	3,5 m	–	6 m	3,0 m
	–	10 m	4,0 m	–	8 m	3,0 m
	20	20 m	4,5 m	8	8 m	3,5 m
2,5 m	8	6 m	3,0 m	4	5 m	3,0 m
	–	8 m	4,0 m	–	7 m	3,5 m
	–	10 m	5,0 m	–	8 m	3,5 m
	–	13 m	5,0 m	–	9 m	4,0 m
	20	20 m	4,0 m	8	10 m	3,5 m
3,0 m	8	8 m	4,0 m	4	5 m	3,0 m
	–	9 m	4,5 m	–	6 m	3,0 m
	–	12 m	5,0 m	–	8 m	4,0 m
	–	17 m	4,0 m	–	10 m	4,5 m
	20	20 m	4,0 m	8	13 m	5,5 m

Eksempler på tilkobling

- ① **Lampe uten fase**
- ② **Lampe med fase**
- ③ **Kobling via kronevender for manuell og automatisk drift**
- ④ **Kobling via vendebryter for permanent lys og automatisk drift**
Posisjon I: automatisk drift
Posisjon II: manuell drift
Permanent lys
OBS: Det er ikke mulig å slå av anlegget, kun valgdrift mellom posisjon I og posisjon II.

- a) Apparat, belysning maks. 2000 W (se tekniske data)
 - b) Sensorens tilkoblingsklemmer
 - c) Intern bryter i huset
 - d) Intern kronevender i huset, manuell, automatisk
 - e) Intern vendebryter i huset, automatisk, permanent lys
- Parallellkobling av flere sensorer (uten bilde)**
Påse at sensorens maksimale koblingseffekt ikke overskrides. Videre må alle apparater kobles til samme fase.

Funksjoner

Når systemet er koblet til strømnettet, apparatet er lukket og linsen satt på, kan anlegget tas i drift. Sensoren har to innstillingsmuligheter.

OBS: Tids- og skumringsinnstilling må bare foretas når linsen er montert.

Skumringsinnstilling ⑩

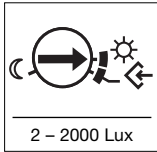

(Forinnstilling: dagslysdrift 2000 Lux)

Ønsket reaksjonsnivå for lampen kan innstilles trinnløst fra ca. 2 – 2000 Lux. Stillskruen helt til venstre betyr skumringsdrift ca. 2 Lux. Stillskruen helt til høyre betyr Teach-Modus, like før betyr dagslysdrift ca. 2000 Lux. (Ved levering er lampen innstilt på dagslysdrift.)

Teach-Modus ↻

Når det hersker slike lysforhold det er ønskelig at sensorlampen skal reagere ved, skal stillskruen stilles på ↻. Etter ca. 10 sek. lagres verdien for omgivelseslystyrken.

Denne bevegelsesmelderen har en integrert refleksbeskyttelse. Legg merke til følgende: Hvis funksjonstesten ble utført i dagslys, kan skumringsstillskruen stilles på nattdrift. Inntil 60 sekunder etter innstilt belysningstid må det ikke være bevegelser i dekningsområdet, ellers vil lampen fortsette å lyse. Gå frem på samme måte etter hver justering av det innstilte skumringsnivået.

Tidsinnstilling (Utløsingstid) ⑪



(Forinnstilling: ca. 5 sek.)

Ønsket belysningstid for lampen kan stilles inn trinnløst fra ca. 5 sek. til maks. 15 min. (Ved levering er lampen innstilt på kortest mulig tid.) Hver registrerte bevegelse før denne tiden er omme starter tidsuret på nytt.

Impulsfunksjon ⏏

Med impulsfunksjonen kobles utgangen inn i 2 sek. (f.eks. for trappeoppgangsautomat).

Permanent lys

Dersom det monteres en nettbryter på forsyningsledningen, har man følgende funksjoner i tillegg til enkel av- og påkopling:

OBS: Trykk på bryteren flere ganger i rask rekkefølge (rundt 0,5 – 1 sek.).

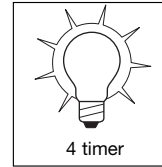
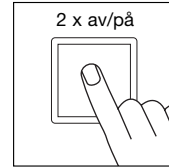
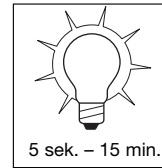
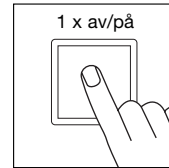

Sensordrift:

1) Tenne lys (når lampen er AV):

Bryter 1 x AV og PÅ. Lampen er tent over det tidsrom som er innstilt.

2) Slukke lys (når lampen er PÅ):

Bryter 1 x AV og PÅ. Lampen slukkes eller går over til sensordrift.

Permanent lys-funksjon

1) Slå på permanent lys:

Bryter 2 x AV og PÅ. Lampen stilles på 4 timers permanent lys (rød LED lyser bak linsen). Deretter går den automatisk over i sensordrift igjen (rød LED slukkes).

2) Slå av permanent lys:

Bryter 1 x AV og PÅ. Lampen slukkes eller går over til sensordrift.

Tekniske data

	IS 3180:	IS 3360:	IS 345:
Mål:	(l x bx h) 95 x 95 x 65 mm		
Effekt:	<ul style="list-style-type: none"> • maks. 2000 W, godkjent av VDE (ohmsk last, f.eks. lyspære) • maks. 10 AX, godkjent av VDE (lysstoffør) • maks. 900 W (seriekompensert) • maks. 500 W (parallellkompensert, med C = 45,6 µF) • maks. 600 W (elektrodrosselspøler, kapasitiv, f.eks. spårepærer, maks. 8 stk. 		
Spenning:	230 – 240 V, 50 Hz		
anbef. monteringshøyde:	2 m	2,5 m	3 m
Registreringsvinkel:	180° horisontal 90° vertikal	360° horisontal 180° vertikal	12 x 4 m radial 20 x 4 m tangential
Rekkevidder:	–	maks. 20 m helt rundt	maks. 20 x 4 m
Grunninnstilling 1:	maks. 4 – 8 m	–	–
Grunninnstilling 2:	maks. 8 – 20 m	–	–
Registreringsnivåer:	7	10	5
Koblingssoner:	448	1416	280
Skumringsinnstilling:	2 – 2000 Lux	2 – 2000 Lux	2 – 2000 Lux
Tidsinnstilling:	5 sek. – 15 min.	5 sek. – 15 min.	5 sek. – 15 min.
Permanent lys:	kan kobles på (4 t.)	kan kobles på (4 t.)	kan kobles på (4 t.)
Beskyttelsesklasse:	IP 54	IP 54	IP 54
Temperaturområde:	- 20° C til + 50° C	- 20° C til + 50° C	- 20° C til + 50° C

Driftsforstyrrelser

Feil	Årsak	Tiltak
Sensor har ikke spenning	<ul style="list-style-type: none"> ■ defekt sikring, ikke slått på, brudd på ledningen ■ kortslutning 	<ul style="list-style-type: none"> ■ ny sikring, slå på nettbryter, kontroller ledningen med spenningstester ■ kontroller koplingspunktene
Sensoren slår seg ikke på	<ul style="list-style-type: none"> ■ i dagdrift; skumringsinnstilling står på nattdrift ■ lyspære defekt ■ nettbryter AV ■ sikring defekt ■ registreringsområdet er ikke nøyaktig innstilt 	<ul style="list-style-type: none"> ■ still inn på nytt ■ skift lyspære ■ slå på ■ ny sikring, kontroller evt. koblingene ■ ny justering
Sensoren slår seg ikke av	<ul style="list-style-type: none"> ■ permanente bevegelser i registreringsområdet ■ temperaturforandringer på grunn av en tent lampe i registreringsområdet gjør tenner sensorlampen på nytt ■ det er en tent lampe i permanent-lys-drift (LED på) 	<ul style="list-style-type: none"> ■ kontroller området og juster det på nytt eller dekk til ■ forandre området eller dekk til ■ deaktiver permanent lys-funksjonen
Sensoren slår seg stadig PÅ/AV	<ul style="list-style-type: none"> ■ det er en tent lampe i registreringsområdet ■ dyr beveger seg i registreringsområdet 	<ul style="list-style-type: none"> ■ forandre området eller dekk til, øk avstanden ■ forandre området eller dekk til
Sensoren slår seg på når den ikke skal	<ul style="list-style-type: none"> ■ vind beveger trær og busker i registreringsområdet ■ registrering av biler på veien ■ det kommer sollys på linsen ■ plutselige temperaturforandringer på grunn av værforhold (vind, regn, snø) eller luft fra ventilatorer, åpne vinduer 	<ul style="list-style-type: none"> ■ ny innstilling av området ■ ny innstilling av området ■ monter sensoren på et beskyttet sted eller foreta ny innstilling av området ■ endre området, flytt sensoren
Sensor-rekkeviddeforandring	<ul style="list-style-type: none"> ■ andre omgivelsestemperaturer 	<ul style="list-style-type: none"> ■ bruk blendere til nøyaktig innstilling av registreringsområdet
LED blinker raskt (ca. 5 x pr. sekund)	<ul style="list-style-type: none"> ■ for stor last tilkoblet 	<ul style="list-style-type: none"> ■ reduser lasten eller bruk kontaktor

Drift/vedlikehold

Infrarød-sensoren egner seg til automatisk tenning av lys. Apparatet er ikke egnet for spesielle innbruddsalarmar, da det ikke har den sabotasjesikkerhet som er påbudt for slike anlegg. Værforholdene kan påvirke bevegelsesmelderens funksjon. sterke vindkast, snø, regn og haglbyger kan føre til feilkoplinger,

ettersom apparatet ikke kan skille mellom plutselige temperatursvingninger og varmekilder. Blir registreringslinsen skitten, kan den rengjøres med en fuktig klut (uten rengjøringsmiddel).

CE Konformitetserklæring

Produktet er i samsvar med lavspenningsdirektivet 73/23/EO/ og EMV-direktivet 89/336/EO/.

Funksjonsgaranti

Dette STEINEL -produktet er fremstilt med største nøyaktighet. Det er prøvet mht. funksjon og sikkerhet i henhold til gjeldende forskrifter og deretter underkastet en stikkprøvekontroll. STEINEL gir full garanti for kvalitet og funksjon.

Garantitiden utgjør 36 måneder, regnet fra dagen apparatet ble solgt til forbrukeren. Vi reparerer mangler som kan føres tilbake til material- eller fabrikkasjonsfeil. Garantien ytes ved reparasjon eller ved at deler med feil byttes ut etter vårt skjønn.

Garantien bortfaller ved skader på slitasjedeler og for skader eller mangler som oppstår som følge av ufagmessig bruk eller vedlikehold. Følgeskader ved bruk (skader på andre gjenstander) dekkes ikke av garantien.

Garantien ytes bare hvis det godt innpakket apparat sendes til importøren sammen med en kort beskrivelse av problemet samt kvittering eller regning (påført kjøpsdato og forhandlers stempel). Apparatet må ikke være tatt fra hverandre.

Reparasjonsservice:

Etter garantitidens utløp, eller dersom det skulle oppstå skader som ikke dekkes av garantien, kan vårt verksted foreta reparasjoner. Vennligst pakk apparatet godt inn og send det til importøren.

FUNKSJONS
36 måneder
GARANTI

Αξιότιμε Πελάτη,

σας ευχαριστούμε πολύ για την εμπιστοσύνη που μας δείξατε, αγοράζοντας το νέο σας ανιχνευτή με υπέρυθρο αισθητήρα της STEINEL. Επιλέξατε ένα προϊόν υψηλής ποιότητας, το οποίο κατασκευάζεται, ελέγχεται και συσκευάζεται με μεγάλη προσοχή. Σας παρακαλούμε, πριν από την εγκατάσταση να εξοικειωθείτε με τις παρούσες οδηγίες εγκατάστασης.

Διότι μόνο η εξειδικευμένη εγκατάσταση και θέση σε λειτουργία μπορούν να διασφαλίσουν τη μακρόχρονη, αξιόπιστη και άψογη λειτουργία χωρίς διαταραχές.

Επιθυμία μας είναι να χαρείτε τις λειτουργίες του νέου σας ανιχνευτή με υπέρυθρο αισθητήρα.

Η αρχή λειτουργίας

Η συσκευή διαθέτει πυρο-αισθητήρες, οι οποίοι ανιχνεύουν την άραστη θερμική ακτινοβολία κινούμενων σωμάτων (ανθρώπων, ζώων, κ.λπ.). Η ανιχνευθείσα θερμική ακτινοβολία μετατρέπεται ηλεκτρονικά και ενεργοποιεί αυτόματα ένα συνδεδεμένο καταναλωτή

(π.χ. λαμπτήρα). Επιπλέον ανάβει η ενσωματωμένη κόκκινη φωτοδιόδος LED. Μέσα από εμπόδια όπως π.χ. τοίχους ή υαλοπινάκες δεν ανιχνεύεται θερμική ακτινοβολία, και συνεπώς δεν επιγυχνάεται ενεργοποίηση.

Υποδείξεις εγκατάστασης

Το σημείο εγκατάστασης θα πρέπει να απέχει τουλάχιστον 50 cm από άλλο λαμπτήρα, διότι η ακτινοβολία θερμότητας ενδέχεται να προκαλέσει ενεργοποίηση του συστήματος.

Για την εγκατάσταση σε εσωτερικές ή εξωτερικές γωνίες υπάρχει προαιρετικά διαθέσιμο στήριγμα γωνίας (κωδ. 648015 μαύρο ή 648114 λευκό).

Ο αγωγός τροφοδοσίας αποτελείται από καλώδιο 3 ουρμάτων:



- L** = Φάση
- N** = Ουδέτερος αγωγός
- PE** = Αγωγός γείωσης 

Σε περίπτωση βλάβης των λαστιχίνων στεγανοποιητικών πρέπει τα ανοίγματα για το πέρασμα καλωδίου να στεγανοποιηθούν με στόμιο διπλού διαφράγματος M 16 ή M 20 (τουλάχισ. IP 54).

Δίπλα στα λαστιχένια στεγανοποιητικά υποδεικνύεται οπλή νερού συμπύκνωσης. Η οπλή αυτή θα πρέπει να ανοίχτει σε περίπτωση ανάγκης.

⚠ Υποδείξεις ασφάλειας

- Πριν από την εκτέλεση κάθε εργασίας στον αισθητήρα πρέπει να διακόπτετε την τροφοδοσία ηλεκτρικής τάσης!
- Κατά την εγκατάσταση ο προς σύνδεση ηλεκτρικός αγωγός πρέπει να είναι ελεύθερος ηλεκτρικής τάσης. Συνεπώς θα πρέπει να διακόπτετε πρώτα το ηλεκτρικό ρεύμα και να ελέγχετε με δοκιμαστικό τάσης, αν πράγματι έχει διακοπεί η τροφοδοσία ηλεκτρικής τάσης.

- Κατά την εγκατάσταση του αισθητήρα πρόκειται για εργασία στο δίκτυο ηλεκτρικής τάσης. Για το λόγο αυτό πρέπει να εκτελείται εξειδικευμένα και σύμφωνα με τις σχετικές προδιαγραφές εγκατάστασης και τους κανονισμούς σύνδεσης ( - VDE 0100,  - ÖVE-EN 1,  - SEV 1000).
- Η ρύθμιση χρόνου και λυκόφωτος να γίνεται μόνο εφόσον έχει συναρμολογηθεί ο φακός.

Περιγραφή συσκευής

IS 3180, IS 3360, IS 345

- ① Πρότυπη εγκατάσταση
- ② Εγκατάσταση σε εντοιχισμένο κουτί οροφής
- ③ Βασικό στοιχείο
- ④ Καλώδιο τροφοδοσίας ενδοτοιχία εγκατάσταση
- ⑤ Καλώδιο τροφοδοσίας εξωτοιχία εγκατάσταση
- ⑥ Ακροδέκτες
- ⑦ Εξοπλισμός με το εφάρμοσμα αισθητήρα
- ⑧ Προσαρμογή μακθής κάλυψης
- ⑨ Βίδα του φακού
- ⑩ Ρύθμιση λυκόφωτος (2 – 2000 Lux)

- ⑪ Ρύθμιση χρόνου (5 δευτ. – 15 λεπ.)
- ⑫ Προσαρμογή μάσκας ντιζίν
- ⑬ Οπή εκροής σε εγκατάσταση τοίχου (εν ανάγκη ανοίγεται)
- ⑭ Οπή εκροής σε εγκατάσταση οροφής (εν ανάγκη ανοίγεται με τρυπάνι 5 mm)

IS 3180

- ⑮ Φακός περιστρεφόμενος για βασικές ρυθμίσεις: μέγ. 8 m ή μέγ. 20 m
- ⑯ Φακός μετακινούμενος για ρύθμιση εμβέλειας 4 – 8 m ή 8 – 20 m

Εμβέλειες για IS 3180

Υψος εγκατάστασης	Βαθμίδα ρύθμισης	Φακός 20 m εφωπομενικά	ακτινικά	Βαθμίδα ρύθμισης	Φακός 8 m εφωπομενικά	ακτινικά
1,5 m	8	5 m	2,5 m	4	3 m	2,0 m
	-	6 m	2,5 m	-	5 m	2,5 m
	-	7 m	3,0 m	-	6 m	3,0 m
	-	8 m	3,0 m	-	7 m	3,0 m
	20	12 m	4,5 m	8	9 m	3,5 m
2,0 m	8	5 m	2,5 m	4	4 m	3,0 m
	-	6 m	3,0 m	-	5 m	3,0 m
	-	7 m	3,5 m	-	6 m	3,0 m
	-	10 m	4,0 m	-	8 m	3,0 m
	20	20 m	4,5 m	8	8 m	3,5 m
2,5 m	8	6 m	3,0 m	4	5 m	3,0 m
	-	8 m	4,0 m	-	7 m	3,5 m
	-	10 m	5,0 m	-	8 m	3,5 m
	-	13 m	5,0 m	-	9 m	4,0 m
	20	20 m	4,0 m	8	10 m	3,5 m
3,0 m	8	8 m	4,0 m	4	5 m	3,0 m
	-	9 m	4,5 m	-	6 m	3,0 m
	-	12 m	5,0 m	-	8 m	4,0 m
	-	17 m	4,0 m	-	10 m	4,5 m
	20	20 m	4,0 m	8	13 m	5,5 m

Παραδείγματα συνδέσεων

- ⑰ **Λαμπτήρας χωρίς ουδέτερο αγωγό**
 - ⑱ **Λαμπτήρας με ουδέτερο αγωγό**
 - ⑲ **Σύνδεση μέσω σειριακού διακόπτη για χειροκίνητη και αυτόματα λειτουργία**
 - ⑳ **Σύνδεση μέσω εναλλασσόμενου διακόπτη για αυτόματη λειτουργία και λειτουργία φωτός διαρκείας**
 Θέση I: Αυτόματη λειτουργία
 Θέση II: Χειροκίνητη λειτουργία
 Φως διαρκείας
Προσοχή: Η απενεργοποίηση του συστήματος είναι αδύνατη, εφικτή είναι μόνο η λειτουργία επιλογής μεταξύ θέσης I και θέσης II.
 - a) Καταναλωτής, φωτισμός μέγ. 2000 W (βλέπε Τεχνικά στοιχεία)
 - b) Ακροδέκτες σύνδεσης αισθητήρα
 - c) Διακόπτης οικίας
 - d) Σειριακός διακόπτης οικίας, χειροκίνητη, αυτόματα
 - e) Εναλλασσόμενος διακόπτης οικίας, αυτόματα, φως διαρκείας
- Παράλληλη σύνδεση πολλών αισθητήρων (χωρίς απεικ.)**
 Κατά τη σύνδεση αυτή θα πρέπει να προσέχετε ώστε να μη γίνεται υπέρβαση της μέγιστης ισχύος ενός αισθητήρα. Επιπλέον όλης οι συσκευές θα πρέπει να συνδεθούν στην ίδια φάση.

Λειτουργίες

Αφού πραγματοποιηθεί η σύνδεση με το δίκτυο, κλείνει η συσκευή και προσαρμόζεται ο φακός, μπορεί να τεθεί σε λειτουργία το σύστημα. Πίσω από τη μάσκα ντιζάιν κρύβονται δύο δυνατότητες ρύθμισης.

Προσοχή: Η ρύθμιση χρόνου και λυκόφωτος να γίνεται μόνο εφόσον έχει συναρμολογηθεί ο φακός.

Ρύθμιση λυκόφωτος (όριο ευαισθησίας)

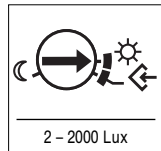

(Ρύθμιση εργοστασίου:
Λειτουργία φωτός ημέρας
2000 Lux)

2 – 2000 Lux

Το επιθυμητό όριο ευαισθησίας του λαμπτήρα μπορεί να ρυθμιστεί σε συνεχή κλίμακα από περ. 2 – 2000. Ρυθμιστής σε αριστερό σημείο αναστολής σημαίνει λειτουργία λυκόφωτος περ. 2 Lux. Ρυθμιστής σε δεξιό σημείο αναστολής σημαίνει λειτουργία μαθητευσής (Teach-Modus), λίγο πριν του σημείου αναστολής σημαίνει λειτουργία φωτός ημέρας περ. 2000 Lux. (Κατά την παράδοση ο λαμπτήρας έχει ρυθμιστεί στο εργοστάσιο σε λειτουργία φωτός ημέρας.)

Λειτουργία μαθητευσής (Teach-Modus)

Εφόσον επικρατούν οι επιθυμητές συνθήκες φωτός, κατά τις οποίες ο Λαμπτήρας Αισθητήρας θα πρέπει να ενεργοποιείται μελλοντικά κατά την ανίχνευση κινήσεων, ο ρυθμιστής πρέπει να περάσει στη θέση . Μετά από 10 δευτ. η τιμή φωτεινότητας περιβάλλοντος αποθηκεύεται στη μνήμη.

Αυτός ο ανιχνευτής κινήσεων διαθέτει ενσωματωμένο προστατευτικό αντανάκλασης, και πρέπει να ληφθεί υπόψη το εξής: Εάν το τεστ λειτουργίας γίνει με φως ημέρας, μπορεί η ρυθμιστική βίδα λυκόφωτος να ρυθμιστεί σε λειτουργία νύχτας. Εντός της ρυθμισμένης διάρκειας φωτισμού και μετά ακόμα 60 δευτερόλεπτα δεν επιτρέπεται να γίνει κίνηση εντός της περιοχής κάλυψης, διότι διαφορετικά η λάμπα θα συνεχίσει να φωτίζει. Κατά την αλλαγή του ρυθμιζόμενου ορίου ευαισθησίας πρέπει να γίνει η ίδια διαδικασία.

Ρύθμιση χρόνου (καθυστέρηση απενεργοποίησης)



(Ρύθμιση εργοστασίου:
περ. 5 δευτ.)

5 δευτ. – 15 λεπ.

Η επιθυμητή διάρκεια φωτισμού του λαμπτήρα μπορεί να ρυθμιστεί σε συνεχή κλίμακα από περ. 5 δευτ. έως το ανώτερο 15 λεπ. (Κατά την παράδοση ο λαμπτήρας είναι ρυθμισμένος στο μικρότερο χρόνο.) Με κάθε ανίχνευση κινήσης πριν την πάροδο αυτού του χρόνου γίνεται εκ νέου εκκίνηση του χρονόμετρου.

Λειτουργία παλμού

Με τη λειτουργία παλμού ενεργοποιείται για 2 δευτ. η έξοδος (π.χ. κλιμακοστάσιο).

Λειτουργία διαρκούς φωτός

Σε περίπτωση σύνδεσης διακόπτη δικτύου στον αγωγό τροφοδοσίας, είναι εφικτές εκτός από την απλή ενεργοποίηση και απενεργοποίηση οι ακόλουθες λειτουργίες:

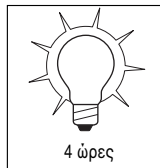
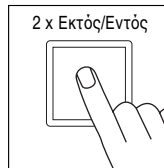
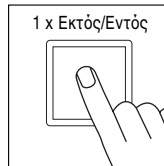

Προσοχή: Η επανειλημμένη δραστηριοποίηση του διακόπτη θα πρέπει να γίνεται αλληλάλληλα και γρήγορα (σε όρια 0,5 – 1 δευτ.).

Λειτουργία αισθητήρα

1) Αναμνα φωτός (αν λαμπτήρας ΕΚΤΟΣ):

Διακόπτης 1 x ΕΚΤΟΣ και ΕΝΤΟΣ.
Λαμπτήρας παραμένει αναμμένος για τη ρυθμισμένη διάρκεια.

2) Σβήσιμο φωτός (αν λαμπτήρας ΕΝΤΟΣ):

Διακόπτης 1 x ΕΚΤΟΣ και ΕΝΤΟΣ.
Λαμπτήρας σβήνει ή περνάει σε λειτουργία αισθητήρα.

Λειτουργία φωτός διαρκείας

1) Αναμνα φωτός διαρκείας:

Διακόπτης 2 x ΕΚΤΟΣ και ΕΝΤΟΣ. Ο λαμπτήρας ρυθμίζεται για 4 ώρες σε φως διαρκείας (κόκκινη φωτοδίοδος LED πίσω από φακό ανάβει). Κατόπιν ο λαμπτήρας περνάει αυτόματα πάλι στη λειτουργία αισθητήρα (κόκκινη φωτοδίοδος LED σβήνει).

2) Απενεργοποίηση φωτός διαρκείας:

Διακόπτης 1 x ΕΚΤΟΣ και ΕΝΤΟΣ. Λαμπτήρας σβήνει ή περνάει σε λειτουργία αισθητήρα.

Τεχνικά στοιχεία

	IS 3180:	IS 3360:	IS 345:
Διαστάσεις:	(Μ x Π x Υ) 95 x 95 x 65 mm		
Ισχύς:	<ul style="list-style-type: none"> • μέγ. 2000 W, Με έλεγχο Συνδέσμου Ηλεκτρολόγων Γερμανίας (VDE) (ωμικό φορτίο, π.χ. λαμπτήρας πυράκτωσης) • μέγ. 10 AX, Με έλεγχο Συνδέσμου Ηλεκτρολόγων Γερμανίας (VDE) (λαμπτήρας φθορισμού) • μέγ. 900 W (σειριακή αντίσταση) • μέγ. 500 W (παράλληλη αντίσταση), με C = 45,6 μF • μέγ. 600 W (EVGs, χωρητικά, π.χ. λάμπες μικρής κατανάλωσης, μέγ. 8 τεμάχια) 		
Σύνδεση δικτύου:	230 – 240 V, 50 Hz		
συνιστ. ύψος εγκατάστασης:	2 m	2,5 m	3 m
Γωνία κάλυψης:	180° οριζοντίως 90° καθέτως	360° οριζοντίως 180° καθέτως	12 x 4 m ακτινικά 20 x 4 m εφαιπομενικά
Εμβέλειες:	–	μέγ. 20 m περιμετρικά	μέγ. 20 x 4 m
Βασική ρύθμιση 1:	– μέγ. 4 – 8 m	–	–
Βασική ρύθμιση 2:	μέγ. 8 – 20 m	–	–
Επίπεδα κάλυψης:	7	10	5
Ζώνες μεταγωγής:	448	1416	280
Ρύθμιση λυκόφωτος:	2 – 2000 Lux	2 – 2000 Lux	2 – 2000 Lux
Ρύθμιση χρόνου:	5 δευτ. – 15 λεπ.	5 δευτ. – 15 λεπ.	5 δευτ. – 15 λεπ.
Φως διαρκείας:	μεταγόμενο (4 ώρες)	μεταγόμενο (4 ώρες)	μεταγόμενο (4 ώρες)
Κατηγορία προστασίας:	IP 54	IP 54	IP 54
Όρια θερμοκρασίας:	- 20° C έως + 50° C	- 20° C έως + 50° C	- 20° C έως + 50° C

Διαταραχές λειτουργίας

Διαταραχή	Αιτία	Βοήθεια
Αισθητήρας χωρίς τάση	<ul style="list-style-type: none"> ■ Ελαττωματική ασφάλεια, μη ενεργοποιημένη, διακοπή κυκλώματος ■ Βραχυκύκλωμα 	<ul style="list-style-type: none"> ■ Νέα ασφάλεια, ενεργοποίηση διακοπή δικτύου, έλεγχος κυκλώματος με δοκιμαστικό τάσης ■ Έλεγχος συνδέσεων
Αισθητήρας δεν ενεργοποιείται	<ul style="list-style-type: none"> ■ Σε λειτουργία ημέρας, ρύθμιση λυκόφωτος είναι σε λειτουργία νύχτας ■ Ελαττωματικός λαμπτήρας ■ Διακοπής δικτύου ΕΚΤΟΣ ■ Ελαττωματική ασφάλεια ■ Ανακριβής ρύθμιση περιοχής κάλυψης 	<ul style="list-style-type: none"> ■ Νέα ρύθμιση ■ Αντικατάσταση λαμπτήρα ■ Ενεργοποίηση ■ Νέα ασφάλεια, ενδεχ. έλεγχος σύνδεσης ■ Νέα ευθυγράμμιση
Αισθητήρας δεν απενεργοποιείται	<ul style="list-style-type: none"> ■ Διαρκής κίνηση εντός περιοχής κάλυψης ■ Συνδεδεμένος λαμπτήρας βρίσκεται εντός περιοχής κάλυψης και ανάβει εκ νέου λόγω μεταβολής θερμοκρασίας ■ Συνδεδεμένος λαμπτήρας βρίσκεται σε λειτουργία φωτός διαρκείας (LED αναμμένη) 	<ul style="list-style-type: none"> ■ Έλεγχος περιοχής και ενδεχ. νέα ρύθμιση ή κάλυψη ■ Αλλαγή ή κάλυψη περιοχής ■ Απενεργοποίηση λειτουργίας φωτός διαρκείας
Αισθητήρας περνάει διαρκώς σε ΕΝΤΟΣ/ΕΚΤΟΣ	<ul style="list-style-type: none"> ■ Συνδεδεμένος λαμπτήρας βρίσκεται εντός περιοχής κάλυψης ■ Ζώα κινούνται εντός περιοχής κάλυψης 	<ul style="list-style-type: none"> ■ Αλλαγή ή κάλυψη περιοχής, αύξηση απόστασης ■ Αλλαγή ή κάλυψη περιοχής
Αισθητήρας ενεργοποιείται ανεπιθύμητα	<ul style="list-style-type: none"> ■ Αέρας κουνάει δέντρα και θάμνους στην περιοχή κάλυψης ■ Ανίχνευση αυτοκινήτων στο δρόμο ■ Ηλιακό φως πέφτει πάνω στο φακό ■ Ξαφνικές μεταβολές θερμοκρασίας λόγω καιρικών συνθηκών (αέρας, βροχή, χιόνι) ή αέρας από ανεμιστήρες ή ανοιχτά παράθυρα 	<ul style="list-style-type: none"> ■ Αλλαγή περιοχής ■ Αλλαγή περιοχής ■ Προσαρμογή αισθητήρα με προστασία ή αλλαγή περιοχής ■ Αλλαγή περιοχής, ή μετατόπιση σημείου εγκατάστασης
Τροποποίηση εμβέλειας αισθητήρα	<ul style="list-style-type: none"> ■ Άλλες θερμοκρασίες περιβάλλοντος 	<ul style="list-style-type: none"> ■ Ακριβής ρύθμιση περιοχής κάλυψης με μάσκες κάλυψης
LED αναβοσβήνει γρήγορα (περ. 5 φορές ανά δευτερόλεπτο)	<ul style="list-style-type: none"> ■ Έχει συνδεθεί πολύ μεγάλο φορτίο 	<ul style="list-style-type: none"> ■ Μειώστε το φορτίο ή χρησιμοποιήστε επαφέα

Λειτουργία/συντήρηση

Ο υπέρυθρος αισθητήρας είναι κατάλληλος για το αυτόματο άναμμα φωτός. Για ειδικά αντιδιαρρηκτικά συστήματα συναγεμίου η συσκευή δεν είναι κατάλληλη, διότι δεν διαθέτει την προδιαγεγραμμένη ασφάλεια έναντι σαμποτάζ. Οι καιρικές συνθήκες μπορεί να επηρεάσουν τη λειτουργία του ανιχνευτή κινήσεων. Όταν επικρατούν ισχυροί άνεμοι, χιόνι, βροχή, χαλάδι,

ενδέχεται να παρουσιαστούν εσφαλμένες λειτουργίες, διότι οι απότομες διακυμάνσεις θερμοκρασίας δεν μπορούν να ξεχωριστούν από πηγές θερμότητας. Ο φακός ανίχνευσης μπορεί να καθαρίζεται όταν είναι ακάθαρτος με νωπό πανί (χωρίς απορρυπαντικό).

CE Δήλωση συμμόρφωσης

Το προϊόν ανταποκρίνεται στην Οδηγία περί χαμηλών τάσεων 73/23/ΕΟΚ και στην Οδηγία περί ηλεκτρομαγνητικής συμβατότητας 89/336/ΕΟΚ.

Εγγύηση λειτουργίας

Αυτό το προϊόν της εταιρίας STEINEL κατασκευάστηκε με μεγάλη προσοχή, ελέγχθηκε σχετικά με τη λειτουργία του και την τεχνική του ασφάλεια σύμφωνα με τους ισχύοντες κανονισμούς και κατόπιν υποβλήθηκε σε δειγματοληπτικό έλεγχο. Η εταιρία STEINEL αναλαμβάνει την εγγύηση για άψογη κατάσταση και λειτουργία. Ο χρόνος εγγύησης ανέρχεται σε 36 μήνες και αρχίζει με την ημέρα αγοράς του προϊόντος από τον καταναλωτή. Επιδιορθώνουμε όλα τα ελαττώματα που οφείλονται σε ελαττωματικό υλικό ή σε σφάλματα κατασκευής. Η παροχή εγγύησης γίνεται με επισκευή ή αντικατάσταση ελαττωματικών εξαρτημάτων σύμφωνα με δική μας επιλογή. Η εγγυητική αξίωση εκπίπτει για βλάβες σε εξαρτήματα φθοράς και για βλάβες και ελαττώματα που οφείλονται σε ακατάλληλο χειρισμό ή ακατάλληλη συντήρηση. Περαιτέρω επακόλουθες βλάβες σε ξένα αντικείμενα αποκλείονται.

Η εγγύηση παρέχεται μόνο εφόσον η μη αποσυρμολογημένη συσκευή αποσταλεί με σύντομη περιγραφή του σφάλματος, με την απόδειξη ταμείου ή το τιμολόγιο (ημερομηνία αγοράς και σφραγίδα εμπόρου) στην ανάλογη υπηρεσία Σέρβις.

Σέρβις επισκευής:
Επισκευές μετά την πάροδο του χρόνου εγγύησης ή επισκευές ελαττωμάτων χωρίς εγγυητική αξίωση εκτελούνται από το σέρβις του εργοστασίου μας. Σας παρακαλούμε να αποστείλετε το προϊόν καλά συσκευασμένο στην πλησιέστερη υπηρεσία σέρβις.

Εγγύηση
36 μήνες
Λειτουργίας

Sayın Müşterimiz,

STEINEL Kızılötesi sensörünü satın alarak, firmamızın ürünlerine göstermiş olduğunuz güvenden dolayı çok teşekkür ederiz. İtina ile üretilmiş, test edilmiş ve ambalajlanmış bu ürünü tercih ederek yüksek kaliteli bir ürün satın almış bulunmaktasınız.

Tesisat işleminde önce lütfen bu Montaj Talimatını okuyun. Tesisat ve işletmeye almanın ancak talimatlara göre yapılması durumunda uzun ömürlü, güvenli ve arızasız bir işletme sağlanır.

Kızılötesi sensör ile iyi çalışmalar dileriz.

Prensip

Cihaz içinde bulunan piro sensörü hareket eden vücutların (örneğin insan, hayvan, vs.) yaydığı görünmez ısıyı algılar. Algılanan bu ısı yayılımı cihaz içinde elektronik olarak işlenir ve bağlı olan tüketiciyi (örneğin lamba) çalıştırır. Ayrıca cihaz içinde bağlı

olan kırmızı LED lambası yanar. Örneğin duvar veya cam gibi engeller bulunduğu anda ısı yayılması algılanmaz ve bu nedenle lamba veya başka sistemlerin çalıştırılması da mümkün değildir.

Tesisat Uyarıları

Lamba tarafından yayılan ısının sistemin devreye girmesine sebep olacağından montaj yeri mevcut bir lambadan en az 50 cm uzakta olmalıdır. İç ve dış koşellere yapılacak montajlarda opsiyonel olarak bir köşe tutma kancası (Ürün Nr. 648015 siyah veya 648114 beyaz) mevcuttur.

Lastik contaların hasar görmesi durumunda kablo geçiş deliklerinin sızdırmazlığı çift diyaframlı contalar M 16 veya M 20 (en az IP 54) ile sağlanacaktır.

Lastik contaların yanında bir de yoğunlaşma suyu deliğine işaret edilmiştir. Gerekliğinde bu delik açılacaktır.

Elektrik kablosu 3 telli kablodan oluşur:

L = Faz
N = Nötr iletken
PE = Toprak hattı (⊕)

⚠ Güvenlik Bilgileri

- Sensör üzerinde yapılacak her çalışmadan önce gerilim beslemesini kesin!
- Montaj çalışması esnasında bağlanacak olan elektrik kablosundan akım geçmemelidir. Bu nedenle önce elektrik akımını kesin ve sonra kabloda gerilim olup olmadığını voltaj kontrol cihazı ile kontrol edin.

- Sensörün tesisat çalışması elektrik şebekesi üzerinde yapılan bir çalışmadır. Bu nedenle sözkonusu çalışma geçerli olan tesisat yönetmelikleri ve bağlama şartlarına göre yapılacaktır.
(D) – VDE 0100, (A) – ÖVE-EN 1, (CH) – SEV 1000)
- Zaman ve alaca karanlık ayar işlemini sadece mercer monte edilmiş durumdayken yapın.

Cihaz Açıklaması

IS 3180, IS 3360, IS 345

- ① Standart montaj
- ② Tavan gömme buati içine montaj
- ③ Ana eleman
- ④ Sıva altı kablo girişi
- ⑤ Sıva üstü kablo girişi
- ⑥ Geçmeli klemensler
- ⑦ Sensör ek ünitesi ile düzenleme
- ⑧ Kapak blendajı montajı
- ⑨ Mercerin bağlanması

- ⑩ Alaca karanlık ayarı (2 – 2000 Lux)
- ⑪ Zaman ayarı (5 sn. – 15 dak.)
- ⑫ Dizayn blendajının takılması
- ⑬ Gider deliği duvar montajı (gerekliğinde açın)
- ⑭ Gider deliği tavan montajı (gerekliğinde 5 mm çaplı matkap ucu ile delerek açın)

IS 3180

- ⑮ Temel ayarlar için döndürülebilir mercer: max. 8 m veya max. 20 m
- ⑯ Erişim mesafesi ayarı için olan kaydırılabilir mercer 4 – 8 m veya 8 – 20 m

IS 3180 Modeli Erişim Mesafeleri

Montaj yüksekliği	Ayar kademesi	20 m Mercer teğetsel	radyal	Ayar kademesi	8 m Mercer teğetsel	radyal
1,5 m	8	5 m	2,5 m	4	3 m	2,0 m
	–	6 m	2,5 m	–	5 m	2,5 m
	–	7 m	3,0 m	–	6 m	3,0 m
	–	8 m	3,0 m	–	7 m	3,0 m
	20	12 m	4,5 m	8	9 m	3,5 m
2,0 m	8	5 m	2,5 m	4	4 m	3,0 m
	–	6 m	3,0 m	–	5 m	3,0 m
	–	7 m	3,5 m	–	6 m	3,0 m
	–	10 m	4,0 m	–	8 m	3,0 m
	20	20 m	4,5 m	8	8 m	3,5 m
2,5 m	8	6 m	3,0 m	4	5 m	3,0 m
	–	8 m	4,0 m	–	7 m	3,5 m
	–	10 m	5,0 m	–	8 m	3,5 m
	–	13 m	5,0 m	–	9 m	4,0 m
	20	20 m	4,0 m	8	10 m	3,5 m
3,0 m	8	8 m	4,0 m	4	5 m	3,0 m
	–	9 m	4,5 m	–	6 m	3,0 m
	–	12 m	5,0 m	–	8 m	4,0 m
	–	17 m	4,0 m	–	10 m	4,5 m
	20	20 m	4,0 m	8	13 m	5,5 m

Bağlantı Örnekleri

- ⑮ Nötr teli olmayan aydınlatma bağlantısı
- ⑯ Nötr teli olan aydınlatma bağlantısı
- ⑰ Manuel ve otomatik kullanım için seri şalter üzerinden yapılan bağlantı
- ⑱ Devamlı ışık temini ve otomatik işletme için vaviyen şalter üzerinden yapılan bağlantı
Ayar I: Otomatik işletme
Ayar II: Manuel işletme
Süreklili ışık
Dikkat: Tesisin kapatılması mümkün değildir sadece Ayar I ve Ayar II arasında seçim yapılabilir.
- a) Tüketici, lamba max. 2000 W (bkz. Teknik Özellikler)
- b) Sensör bağlantı klemensleri
- c) Ev içindeki şalter
- d) Ev içindeki seri şalter, manuel, Otomatik
- e) Ev içindeki vaviyen şalter, otomatik, süreklili ışık
Birden fazla sensörün paralel kumandalanması (resimsiz)
Burada sensörün azami kablo bağlantı uzunluğunun aşılmasına dikkat edilecektir.
Ayrıca cihazların tümü aynı faza bağlanmalıdır.

Fonksiyonlar

Cihazın şebeke bağlantısı yapıldıktan ve kapatıldıktan, mercek takıldıktan sonra cihaz devreye alınabilir. Dizay blendajının arkasında iki ayar analeti bulunur.

Önemli: Zaman ve alaca karanlık ayar işlemini sadece mercek monte edilmiş durumdayken yapın.

Alaca Karanlık Ayarı (Devreye girme sınırı) ⑩

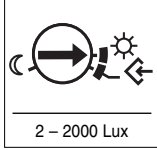

(fabrika çıkış ayarı:
Gündüz ışık işletmesi
2000 Lux)

2 – 2000 Lux

Lambanın istenilen devreye girme sınırı, kademesiz olarak yakl. 2 – 2000 Lux arasında ayarlanabilir. Ayar regülatörü sol dayanağa getirildiğinde alaca karanlık ayarı yakl. 2 Lux olarak ayarlanmıştır. Ayar regülatörü sağ dayanağa getirildiğinde lamba Teach moduna ayarlanmış demektir, regülatör bu ayarın hemen önüne ayarlandığında gündüz ışık işletmesi demektir yakl. 2000 Lux. (Lamba fabrika çıkışında gündüz ışık işletmesine ayarlanmıştır.)

Teach Modu ⑥

Sensörlü lambanın istenilen ışık ortamlarında hareket algılaması olduğunda devreye girmesi için regülatör ⑥ konumuna ayarlanacaktır. 10 saniye sonra ortam parlaklık değeri kaydedilir.

Bu hareket sensörü entegre blendaj koruması ile donatılmıştır, şu noktaya dikkat edilmesi gerekmektedir: Fonksiyon testi gündüz ışığında yapıldığında alaca karanlık ayar civatası gece işletmesi ayarına getirilebilir. Ayarlanmış olan yanma süresi içinde ve 60 saniye sonrasında kapsama alanında herhangi bir hareket gerçekleşmemelidir, aksi takdirde lamba yanmaya devam edecektir. Ayarlanmış olan alaca karanlık devreye girme sınırının her değiştirilmesinde aynı işlem yapılacaktır.

Zaman Ayarı (Kapatma Gecikmesi) ⑪



(fabrika çıkış ayarı:
yakl 5 sn.)

5 sn. – 15 dak.

Lambanın istenilen yanma süresi kademesiz olarak yakl. 5 sn. ile max. 15 dak. arasında ayarlanabilir. (Lamba fabrika çıkışında en kısa yanma süresine ayarlanmıştır.) Bu süre dolma gerçeğe geçecek her bir hareket algılaması ile saat yeniden baştan başlatılır.

İmpuls fonksiyonu ⑦

İmpuls fonksiyonu ile çıkış 2 saniye boyunca devreye alınır (örneğin merdiven boşluğu otomati).

Sürekli Işık Fonksiyonu

Şebekeye bir şalter bağlandığında basit Açma ve Kapatma fonksiyonları ile birlikte şu fonksiyonlar da mümkündür:

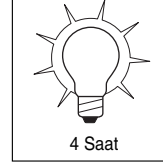
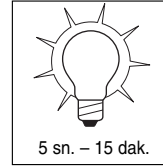

Önemli: Şaltere birden fazla kez basma hızlı şekilde yapılmalıdır (0,5 – 1 sn. aralığında.).

Sensör işletmesi

1) Işığın açma (lamba KAPALI olduğunda):

Şalter 1 x KAPALI ve AÇIK pozisyona getirilecek. Lamba, ayarlanan süre boyunca yanar.

2) Işığın kapatma (lamba AÇIK olduğunda):

Şalter 1 x KAPALI ve AÇIK pozisyona getirilecek. Lamba kapatılır veya sensör işletme moduna geçer.

Sürekli ışık işletmesi

1) Sürekli ışığı açma:

Şalter 2 x KAPALI ve AÇIK pozisyona getirilecek. Lamba 4 saat boyunca sürekli ışık işletmesine ayarlanır (merceğin arkasındaki kırmızı LED lambası yanar). Bu süre dolduktan sonra otomatik olarak tekrar sensör işletmesine geçer (kırmızı LED lambası söner).

2) Sürekli ışığı kapatma:

Şalter 1 x KAPALI ve AÇIK pozisyona getirilecek. Lamba kapatılır veya sensör işletme moduna geçer.

Teknik Özellikler

	IS 3180:	IS 3360:	IS 345:
Boyutları:	(U x G x Y) 95 x 95 x 65 mm		
Güç:	<ul style="list-style-type: none">• max. 2000 W, VDE onaylı (ohm yükü, örneğin ampul)• max. 10 AX, VDE onaylı (flüoresan lamba)• max. 900 W (seri kompanzasyonlu)• max. 500 W (paralel kompanzasyonlu, C = 45,6 µF ile)• max. 600 W (Elektrik besleme cihazlarıkapasitif, örneğin enerji tasarruf lambaları, max. 8 adet)		
Şebeke bağlantısı:	230 – 240 V, 50 Hz		
Tavsiye edilen montaj yüksekliği:	2 m	2,5 m	3 m
Kapsama açısı:	180° yatay 90° dikey	360° yatay 180° dikey	12 x 4 m radyal 20 x 4 m teğetsel
Erişim mesafesi:	–	max. 20 m tüm alan	max. 20 x 4 m
Temel ayar 1:	max. 4 – 8 m	–	–
Temel ayar 2:	max. 8 – 20 m	–	–
Kapsama düzeyleri:	7	10	5
Kumanda bölümleri:	448	1416	280
Alaca karanlık ayarı:	2 – 2000 Lux	2 – 2000 Lux	2 – 2000 Lux
Zaman ayarı:	5 sn. – 15 dak.	5 sn. – 15 dak.	5 sn. – 15 dak.
Sürekli ışık:	kumandalanabilir (4 saat)	kumandalanabilir (4 saat)	kumandalanabilir (4 saat)
Koruma türü:	IP 54	IP 54	IP 54
Sıcaklık aralığı:	- 20° C ile + 50° C arası	- 20° C ile + 50° C arası	- 20° C ile + 50° C arası

Arızalar

Arıza	Sebebi	Tamiri
Sensörün gerilim beslemesi yok	■ Sigorta arızalı, devrede değil, kablo hattında kesiklik ■ Kısa devre	■ Yeni sigorta takın, şalteri açın, kabloyu voltaj kontrol cihazı ile kontrol edin ■ Bağlantıları kontrol edin
Sensör devreye girmiyor	■ Gündüz işletmesinde alaca karanlık uyarı gece işletmesine ayarlanmıştır ■ Ampul arızalı ■ Elektrik şalteri KAPALI ■ Sigorta arızalı ■ Kapsama alanı tam doğru olarak ayarlanmadı	■ Yeniden ayarlayın ■ Ampülü değiştirin ■ Çalıştırın ■ Yeni sigorta takın gerektiğinde bağlantıyı kontrol edin ■ Yeniden ayarlayın
Sensör kapanmıyor	■ Kapsama alanı içinde sürekli hareket algılanıyor ■ Bağlı olan lamba kapsama alanı içinde bulunuyor ve sıcaklık değişikliği nedeniyle sensörü yeniden devreye alıyor ■ Bağlı olan lamba sürekli ışık işletmesinde (LED lambası yanıyor)	■ Kapsama alanını kontrol edin ve gerektiğinde yeniden ayarlayın, veya üzerini örtün ■ Kapsama alanını değiştirin veya üzerini örtün ■ Sürekli ışık işletmesini kapatın
Sensör daima AÇIP/KAPANİYOR	■ Bağlı olan lamba kapsama alanı içinde bulunuyor ■ Kapsama alanı dahilinde hareket eden hayvanlar hareket ediyor	■ Kapsama alanını değiştirin veya üzerini örtün, mesafeyi büyültün ■ Kapsama alanını değiştirin veya üzerini örtün
Sensör istenmeden devreye giriyor	■ Rüzgar kapsama alanındaki ağaç ve çalılıkları hareket ettiriyor ■ Yoldan geçen otomobiller algılanıyor ■ Merceğe güneş ışığı vuruyor ■ Hava şartları (rüzgar, yağmur, kar) nedeniyle ani sıcaklık değişimi veya vantilatör, açık olan pencerelerden hava akımı geliyor	■ Kapsama alanını değiştirin ■ Kapsama alanını değiştirin ■ Sensörü korunmuş bir şekilde monte edin veya kapsama alanını değiştirin ■ Kapsama alanını değiştirin, montaj yerini değiştirin
Sensör Erişim Mesafesinin Değiştirilmesi	■ Diğer ortam sıcaklıkları	■ Kapsama alanını kapaklar ile tam doğru şekilde ayarlayın
LED hızlı yanıp sönmeye başlar (yaklaşık saniyede 5 kez)	■ Çok büyük elektrik yükü bağlanmıştır	■ Elektrik yükünü azaltın veya kontaktör kullanın

Çalıştırma/Bakım

Kızılötesi sensör ışığın otomatik olarak yanmasını sağlar. Bu cihaz sabotaja karşı gerekli olan güvenlik donanımlarına sahip olmadığından, ev alarm sistemleri için uygun değildir. Kötü hava şartları hareket algılayıcısının fonksiyonunu etkileyebilir. Kuvvetli rüzgar, kar, yağmur, dolu durumları ani sıcaklık

değişmesi oluşturduğundan ve cihazın bu durumu ısı kaynağından ayırt edememesi lambanın hatalı olarak devreye girmesine sebep olabilir. Kapsama merceği kirlendiğinde nemli bir bezle (temizleme maddesi kullanılmadan) silinerek temizlenebilir.

CE Uygunluk Açıklaması

Alet Alçak Gerilim Yönetmeliklerine 73/23/AET ve EMV Yönetmeliğine 89/336/AET uygundur.

Fonksiyon Garantisi

Bu STEINEL ürünü yüksek itina ile üretilmiş olup geçerli olan yönetmeliklere uygun olarak fonksiyon ve güvenlik testlerinden geçirilmiş ve son olarak numune kontrol işlemleri uygulanmıştır. STEINEL firması ürünün mükemmel durumda ve fonksiyon özelliklerine sahip olduğunu garanti eder.

Cihaz 36 ay garantilidir ve garanti süresi cihazın alıcıya satıldığı günden itibaren başlar. Firmamız malzeme ve imalat hatalarından kaynaklanan arızaları giderir, garanti kapsamında verilen bu hizmetler arızalı parçanın onarımı veya değiştirilmesi şeklinde yapılır ve bu seçime firmamız karar verir. Sarf malzemeleri, yönetmeliklere aykırı kullanım veya bakımdan kaynaklanan hasar ve eksiklikler garanti kapsamına dahil değildir. Bunun dışında yabancı eşyalar üzerinde oluşacak müteakip hasarlarda firmamızdan herhangi bir hak iddia edilemez.

Garanti hizmetlerinden yararlanmak sadece, cihaz sökülmeden ve parçalarını ayrılmadan, kasa fişi veya fatura (satın alış tarihini belirten bayi kaşesi ile) ile iyi şekilde ambalajlanarak yetkili servis merkezine gönderilmesi ile gerçekleşir.

Tamir servis hizmeti:

Garanti süresi dolduktan sonra oluşan arızalar veya garanti kapsamında bulunmayan parçaların hasarlanması durumunda fabrika servisimiz gerekli tamir hizmetlerini verir. Bunun için lütfen cihazı iyi şekilde ambalajlayarak en yakın servis merkezimize postalayın.

KULLANIM
36 ay
GARANTİSİ

H Szerelési utasítás

Igen tisztelt Ügyfelünk!

Köszönjük bizalmát, amit új, STEINEL infravörös mozgásérzékelőjének megvásárlásával kifejezésre juttatott. Ön egy kiváló minőségű termék mellett döntött, amelyet a legnagyobb gondossággal gyártottunk, próbáltunk ki és csomagoltunk. Kérjük, az üzembe helyezés előtt tanulmányozza

át alaposan ezt használati útmutatót. Csak a szakszerű felszerelés és üzembelyezés garantálja a hosszú távú, megbízható és zavarmentes működést.

Kívánjuk, hogy új infravörös mozgásérzékelőjének használatában örömet lelje.

Működési elv

A berendezés két pyro-szenzorral rendelkezik, melyek a mozgó testek (emberek, állatok, stb.) által kibocsátott, láthatatlan hősgugrást érzékelik. A berendezés a felfogott hősgugrást elektronikus jelle alakítja, és ennek segítségével kapcsolja be a csat-

lakoztatott fogyasztót (pl. egy világítótestet). Ezen túlmenően a beépített piros LED is világít. Akadályokon (pl. falon vagy ablaküvegen) keresztül a hősgugrás nem érzékelhető, ezért a fényzóró sem kapcsolódik be.

Felszerelési utasítások

Az érzékelőt más fényforrásoktól legalább 50 cm-re kell felszerelni, mert azok hősgugrása téves jelzést okozhat.

Külső és belső sarkokra való felszereléshez extra tartozékként sarok-faltartó (cikkszám: 648015 fekete, vagy 648114 fehér) kapható.

A tömitőgumi sérülése esetén a kábel átvezetésére szolgáló nyílásokat egy duplamembrános M 16-os ill. M 20-as (min. IP 54) csöcsönkkel le kell tömiteni.

A tömitőgumi mellett egy kondenzvíz-furat jelzése található. Ezt szükség esetén meg kell nyitni.

A hálózati kábel háromeres vezeték:

L = fázis

N = nulla

PE = védőföldelés ⚡

⚠ Biztonsági előírások

■ Az érzékelőn végzett minden munka előtt gondoskodjon a feszültségmentesítésről!

■ Szereléskor a csatlakoztatni kívánt vezetéknek feszültségmentesnek kell lennie. Ezért a szerelés megkezdése előtt kapcsolja le az áramot, és feszültség-ellenőrző segítségével ellenőrizze a feszültségmentességet!

■ Az érzékelő felszereléskor hálózati feszültséggel dolgozik. Ezeket a munkákat ezért szakszerűen, a szokásos szerelési és csatlakoztatási előírásoknak megfelelően kell végrehajtani.

■ Az időtartam- és az alkonykapcsoló beállítását csak felszerelt lencsével végezze!

Készülékismertetés

IS 3180, IS 3360, IS 345

- 1 Standard felszerelés
- 2 Felszerelés mennyezetre beépített dobozzal
- 3 Alapelem
- 4 Vakolat alatti vezetékkezelés
- 5 Vakolat fölötti vezetékkezelés
- 6 Bedugós kapcsok
- 7 Az érzékelő rátét felszerelése
- 8 A takaróbetétek felhelyezése
- 9 A lencse felcsavarozása
- 10 Alkonykapcsoló-beállítás (2 – 2000 Lux)

- 11 Kikapcsolás késleltetés beállítás (5 mp. – 15 Min.)
- 12 A burkolat felhelyezése
- 13 Kifolyólyuk falra szerelés esetére (szükség esetén meg kell nyitni)
- 14 Kifolyólyuk mennyezetre szerelés esetére (szükség esetén 5 mm-es fúróval meg kell nyitni)

IS 3180

- 15 A lencse elfordítható az alapbeállításokhoz: max. 8 m vagy max. 20 m
- 16 A lencse eltolható a hatótávolság finombeállításához 4 – 8 m vagy 8 – 20 m között

Hatótávolságok az IS 3180-hoz

Szerelési magasság	Beállítási fokozat	20 m-es lencse érintő irányban	sugárirányban	Beállítási fokozat	8 m-es lencse érintő irányban	sugárirányban
1,5 m	8	5 m	2,5 m	4	3 m	2,0 m
	-	6 m	2,5 m	-	5 m	2,5 m
	-	7 m	3,0 m	-	6 m	3,0 m
	-	8 m	3,0 m	-	7 m	3,0 m
	20	12 m	4,5 m	8	9 m	3,5 m
2,0 m	8	5 m	2,5 m	4	4 m	3,0 m
	-	6 m	3,0 m	-	5 m	3,0 m
	-	7 m	3,5 m	-	6 m	3,0 m
	-	10 m	4,0 m	-	8 m	3,0 m
	20	20 m	4,5 m	8	8 m	3,5 m
2,5 m	8	6 m	3,0 m	4	5 m	3,0 m
	-	8 m	4,0 m	-	7 m	3,5 m
	-	10 m	5,0 m	-	8 m	3,5 m
	-	13 m	5,0 m	-	9 m	4,0 m
	20	20 m	4,0 m	8	10 m	3,5 m
3,0 m	8	8 m	4,0 m	4	5 m	3,0 m
	-	9 m	4,5 m	-	6 m	3,0 m
	-	12 m	5,0 m	-	8 m	4,0 m
	-	17 m	4,0 m	-	10 m	4,5 m
	20	20 m	4,0 m	8	13 m	5,5 m

Példák a bekötésre

- 17 Nullavezeték nélküli világítótestek
- 18 Nullavezetékkel rendelkező világítótestek
- 19 Csatlakoztatás sorozatkapcsolóval a kézi- és automatikus működtetéshez
- 20 Csatlakoztatás váltókapcsolóval állandó és automatikus működtetéshez

I. állás: automatikus működtetés

II. állás: Kézi vezérlésű üzem

Állandó világítás

Figyelem: a berendezés kikapcsolása nem lehetséges, csak a választás az I. és II. állás között.

- a) Fogyasztók, világítótestek max. 2000 W (ld. a műszaki adatoknál)
- b) Az érzékelő csatlakozói
- c) A ház kapcsolója
- d) A ház sorozatkapcsolója, kézi, automata
- e) A ház váltókapcsolója, automata állás, állandó világítás

Több érzékelő párhuzamos kapcsolása (ábra nélkül)

Ügyelni kell arra, hogy az egyes érzékelők maximális csatlakoztatási teljesítményét ne lépjük túl. Továbbá az összes készüléket ugyan ahhoz a fázishoz kell csatlakoztatni.

Funkciók

Miután elvégezte a hálózatba való bekötést, becsukta a készülékházat és felhelyezte a lencsét, üzembe helyezheti a berendezést. Két beállítási lehetőség található az előlap mögött.

Fontos: Az időtartam- és az alkonykapcsoló beállítását csak felszerelt lencsével végezze!

Alkonykapcsoló-beállítás (érzékenység beállítása)

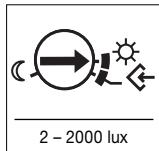

(gyári beállítás: nappali üzem, 2000 lux)

Tanuló-üzem mód

A kívánt fényviszonyoknál, amikor a mozgásérzékelő lámpának a jövőben mozgás esetén be kell kapcsolnia, az állítócsavart -ra kell állítani. 10 mp. múlva a berendezés tárolja a környezeti fényerő értékét.

Ez a mozgásérzékelő vakításvédelemmel rendelkezik, melynek kapcsán ügyelni kell a következőkre: ha a működés ellenőrzését nappali fénynél végezzük, az alkonykapcsoló állítócsavarja éjszakai-üzemre állítható. A beállított világítási időn belül, valamint az azt követő 60 másodpercben nem történhet mozgás az érzékelési tartományban, mert ebben az esetben a lámpa tovább világít. Az alkonykapcsoló beállításának módosításakor szintén így kell eljárni.

A lámpa kívánt érzékenységi küszöbe fokozatmentesen, kb. 2 – 2000 Lux között állítható be. Az állítócsavar a bal oldali végállásban esti üzemet jelent kb. 2 lux-nál. Az állítócsavar a jobb oldali végállásban tanuló-üzem módot jelent, kevéssel az előtt a nappali üzemet állítja be, kb. 2000 lux-nál. (Kiszállításkor a lámpa gyárilag nappali üzemre van beállítva.)

Időbeállítás (kikapcsolás-késleltetés)

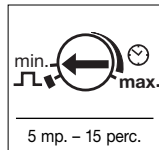

(gyári beállítás: kb. 5 mp.)

A lámpa kívánt világítási ideje fokozatmentesen, kb. 5 mp.-tól max. 15 percre állítható. (Kiszállításkor a lámpa gyárilag a legrövidebb időre van beállítva.) A beállított idő letelte előtt érzékel mozgás hatására az idő mérése újra kezdődik.

Impulzus funkció

Az impulzus funkció segítségével a kimenet 2 mp. bekapcsol (pl. a lépcsőházi automatához).

Folyamatos világítási funkció

Ha hálózati vezetékbe kapcsolót iktat, az egyszerű be- és kikapcsoláson kívül a következő funkciók válnak lehetségesek:

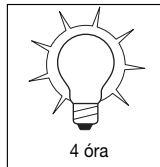
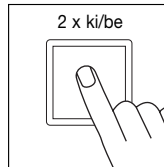
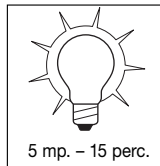
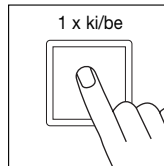

Fontos: A kapcsoló többször egymás utáni működtetését gyorsan kell végezni (0,5 – 1 mp. közötti tartományban).

Érzékelő üzemmód

1) Világítást bekapcsolni

(ha a lámpa KI van kapcsolva):

A kapcsolót 1 x KI és BE kapcsolni.

A lámpa a kívánt időre bekapcsolva marad.

2) Világítást kikapcsolni

(ha a lámpa BE van kapcsolva):

A kapcsolót 1 x KI és BE kapcsolni.

A lámpa kikapcsol, ill. érzékelős üzemre kapcsol.

Folyamatos világítás üzemmód

1) Folyamatos világítás bekapcsolása:

A kapcsolót 2 x KI és BE kapcsolni. A lámpa 4 órára folyamatos üzembe kapcsol (a piros LED a lencse mögött világít). Ezután automatikusan ismét érzékelős üzemre kapcsol (a piros LED elalszik)

2) Folyamatos világítás kikapcsolása:

A kapcsolót 1 x KI és BE kapcsolni. A lámpa kikapcsol, ill. érzékelős üzemre kapcsol.

Műszaki adatok

	IS 3180:	IS 3360:	IS 345:
Méretek:	(H x SZ x M) 95 x 95 x 65 mm		
Teljesítmény:	<ul style="list-style-type: none"> • max. 2000 W, a VDE által ellenőrzött (ohmos terhelés, pl. izzólámpa) • max. 10 AX, a VDE által ellenőrzött (fénycső) • max. 900 W (sorosan kompenzált) • max. 500 W (párhuzamosan kompenzált, C = 45,6 µF) • max. 600 W (elektromos előtétkészülékek, kapacitív, pl. energiatakarékos lámpák, max. 8 darab) 		
Hálózati csatlakozás:	230 – 240 V, 50 Hz		
Ajánlott szerelési magasság:	2 m	2,5 m	3 m
Érzékelési szög:	180° vízszintesen 90° függőlegesen	360° vízszintesen 180° függőlegesen	12 x 4 m sugárirányban 20 x 4 m érintő irányban
Hatótávolságok:	– max. 4 – 8 m	max. 20 m körben –	max. 20 x 4 m –
1. alapbeállítás:	max. 8 – 20 m	–	–
Érzékelési szintek:	7	10	5
Kapcsolási zónák:	448	1416	280
Alkonykapcsoló-beállítás:	2 – 2000 Lux	2 – 2000 Lux	2 – 2000 Lux
Időtartam-beállítás:	5 mp. – 15 perc	5 mp. – 15 perc	5 mp. – 15 perc
Folyamatos világítás:	kapcsolható (4 óra)	kapcsolható (4 óra)	kapcsolható (4 óra)
A védelem fajtája:	IP 54	IP 54	IP 54
Hőmérséklet-tartomány:	- 20° C-től +50° C-ig	- 20° C-től +50° C-ig	- 20° C-től +50° C-ig

Működési zavarok

Üzemzavar	Ok	Elhárítás
A mozgásérzékelő nem kap feszültséget	<ul style="list-style-type: none"> ■ a biztosíték meghibásodott, nincs bekapcsolva, a vezeték megszakadt ■ rövidzárlat 	<ul style="list-style-type: none"> ■ helyezzen be új biztosítékot, kapcsolja be a hálózati kapcsolót, ellenőrizze a vezetékét feszültségmérővel ■ csatlakozókat ellenőrizni
A mozgásérzékelő nem kapcsol be	<ul style="list-style-type: none"> ■ nappali üzemenél, az akonykapcsoló éjszakai állásban van ■ az izzólámpa kiégett ■ a hálózati kapcsoló KI van kapcsolva ■ a biztosíték meghibásodott ■ az érzékelési tartomány nincs célzottan beállítva 	<ul style="list-style-type: none"> ■ újra beállítani ■ izzólámpát kicserélni ■ bekapcsolni ■ új biztosíték, esetleg a csatlakozót ellenőrizni ■ újra beállítani
A mozgásérzékelő nem kapcsol ki	<ul style="list-style-type: none"> ■ folyamatos mozgás az érzékelési tartományban ■ a kapcsolt fényforrás az érzékelési tartományban található, és újra bekapcsol a hőmérsékletváltozás miatt ■ a kapcsolt fényforrás folyamatos világítási üzemmódban van (a LED világít) 	<ul style="list-style-type: none"> ■ ellenőrizze az érzékelési tartományt és szükség esetén állítsa be újra ill. takarja ki ■ állítsa be újra ill. takarja ki az érzékelési tartományt ■ a folyamatos világítás üzemmódot kikapcsolni
Az érzékelő mindig KI/BE kapcsol	<ul style="list-style-type: none"> ■ a kapcsolt fényforrás az érzékelési tartományban található ■ állapotok mozognak az érzékelési tartományban 	<ul style="list-style-type: none"> ■ állítsa át ill. takarja ki az érzékelési tartományt, helyezze távolabb ■ állítsa át ill. takarja ki az érzékelési tartományt
A mozgásérzékelő szükségtelenül bekapcsol	<ul style="list-style-type: none"> ■ a szél fákat és bokrokat mozgat az érzékelési tartományban ■ az utcán haladó autókát érzékeli ■ napfény esik a lencsére ■ hirtelen hőmérsékletváltozás az időjárás miatt (szél, eső, hó) vagy a ventilátorokból, nyitott ablakon át kiáramló levegő miatt 	<ul style="list-style-type: none"> ■ módosítsa az érzékelési területet ■ módosítsa az érzékelési területet ■ a szenzort védve helyezze el vagy módosítsa az érzékelési területet ■ a tartományt módosítani, más felszerelési helyet választani
Megváltozott az érzékelő hatótávolsága	<ul style="list-style-type: none"> ■ más környezeti hőmérséklet 	<ul style="list-style-type: none"> ■ az érzékelési tartományt takaróbetétekkel pontosan beállítani
A LED gyorsan villog (kb. 5 x másodpercenként)	<ul style="list-style-type: none"> ■ túl nagy terhelést csatlakoztatunk 	<ul style="list-style-type: none"> ■ csökkentse a terhelést, vagy használjon védőkapcsolót

Üzemeltetés/ápolás

Az infravörös mozgásérzékelő fényforrás automatikus kapcsolására alkalmas. Speciális riasztóberendezésekben való használatra a berendezés nem alkalmas, mert az ezek esetében előírt szabotázsvédelemmel nem rendelkezik. A mozgásérzékelő működését az időjárás körülmények befolyásolhatják.

Erős szellőkések, hóesés, eső, jégeső esetén téves kapcsolás történhet, mivel a hirtelen hőmérséklet-ingadozásokat a készülék a hőforrásoktól nem tudja megkülönböztetni. Az érzékelő lencséje szennyeződés esetén nedves ruhával (tisztítószer nélkül) tisztítható meg.

CE Megfelelési tanúsítvány

Ez a termék megfelel a 73/23/EWG kiefeszültségre vonatkozó és az EMV 89/336/EWG irányelveinek.

Működési garancia

Ezt a STEINEL-terméket a legnagyobb gondossággal készítették, az érvényes előírásoknak megfelelően működését és biztonságát ellenőrizték, majd szűrőpróba során tesztelték. STEINEL garanciát vállal a kifogástalan minőségre és működésre. A garancia ideje 36 hónap, ami a vásárlás napján kezdődik. Minden olyan hibát kijavítunk, ami anyag- vagy gyártási hibára vezethető vissza. A garancia teljesítésének módját mi választjuk meg: ez lehet a hibás rész javítása, vagy cseréje. Nem vállalunk garanciát kopásnak kitett alkatrészekre és olyan károsodásokra, amit szakszerűtlen kezelés vagy karbantartás okozott. Más tárgyakra következményként áttérjedő károk a garanciából ki vannak zárva.

A garanciát csak akkor vállaljuk, ha a készüléket szétszerelésen kívül állapotban, a hiba rövid leírásával, pénztárbizonylattal vagy számlával (vétel időpontjával, kereskedő pecsétjével) együtt, szakszerűen becsomagolva az illetékes szervizállomásra beküldték.

Javítás:

A garanciaidő eltelté után vagy nem garanciás esetekben gyári szervizünk elvégzi a javításokat. Kérjük, hogy a terméket szakszerűen becsomagolva küldje a legközelebbi szervizbe.

MŰKÖDÉSI

38 100map

GARANCIA

ⓘ

Vážení zákazníku,

děkujeme vám za důvěru, kterou jste nám projevil zakoupením svého nového infračerveného senzoru značky STEINEL. Rozhodl jste se pro vysoce kvalitní produkt, který byl vyroben, testován a zabalen s největší možnou pečlivostí.

Před instalací se, prosím, seznámte s tímto montážním návodem. Pouze odborně provedená instalace a zprovoznění totiž zaručí dlouhý, spolehlivý a bezporuchový provoz.

Přejeme vám, abyste byl s novým infračerveným senzorem naprosto spokojen.

třebiče (např. osvětlení). Dodatečně svítí vestavěná, červená dioda. Přes překážky, jako např. zdi nebo okenní tabule, nelze tepelné záření zaznamenávat, tedy nedochází ani ke spínání.

Princip činnosti

Přístroj je vybaven pyroelektrickými senzory, které zaznamenávají neviditelné tepelné záření vydávané pohybujícími se těly (osob, zvířat atp.). Takto zaznamenané tepelné záření je pak elektronicky převedeno na signál způsobující zapnutí připojeného spo-

Pokyny k instalaci

Místo montáže by mělo být vzdáleno nejméně 50 cm od jiného svítidla, poněvadž tepelné záření může mít za následek spuštění systému. K montáži do vnitřních nebo vnějších rohů je jako alternativa k dostání rohových nástěnný držák (č. výrobku 648015 černý nebo 648114 bílý).

Při poškození těsnící pryže musí být otvory k průchodu kabelu utěsněny objímkou s dvojitou membránou M 16 popř. M 20 (min. IP 54).

Vedle těsnící pryže je vyznačen otvor pro kondenzoovanou vodu. Ten musí být v případě potřeby otevřen.

K připojení k elektrické síti použijte třífázový kabel.

- L** = fázový vodič
- N** = nulový vodič
- PE** = ochranný vodič 

- Při instalaci senzoru se jedná o práci na síťovém napětí. Musí proto být provedena odborně podle obvyklých předpisů pro instalaci elektrických zařízení a podmínek jejich připojení dle ČSN. (☎ - VDE 0100, ⚡ - ÖVE-EN 1, ⚙ - SEV 1000)
- Časové a soumrakové nastavení provádějte pouze s namontovanou čočkou.

⚠ Bezpečnostní pokyny

- Před zahájením jakýchkoli prací na senzoru přerušit přívod napětí!
- Připojované elektrické vedení nesmí být během montáže pod napětím. Proto je nejprve třeba vypnout proud a poté pomocí zkoušečky napětí zkontrolovat, zda je vedení bez napětí.

Popis přístroje

IS 3180, IS 3360, IS 345

- ① Standardní montáž
- ② Montáž do stropní vestavné krabice
- ③ Základní prvek
- ④ Kabelový přívod, pod omítku
- ⑤ Kabelový přívod, na omítku
- ⑥ Zasouvací svorky
- ⑦ Osazení sensorovou koncovkou
- ⑧ Umístění krycích clon
- ⑨ Našroubování čočky
- ⑩ Soumrakové nastavení (2 – 2000 lx)

- ⑪ Časové nastavení (5 s – 15 min.)
- ⑫ Nasazení tvarové clony
- ⑬ Výstupní otvor při montáži na stěnu (v případě potřeby otevřít)
- ⑭ Výstupní otvor při montáži na strop (v případě potřeby otevřít vrtákem 5 mm)

IS 3180

- ⑮ Otáčivá čočka pro základní nastavení: max. 8 m nebo max. 20 m
- ⑯ Posuvná čočka k nastavení dosahu 4 – 8 m nebo 8 – 20 m

Dosahy IS 3180

Montážní výška	Čočka 20 m tangenciálně			Čočka 8 m tangenciálně		
	Stupeň nastavení	radiálně	radiálně	Stupeň nastavení	radiálně	radiálně
1,5 m	8	5 m	2,5 m	4	3 m	2,0 m
	–	6 m	2,5 m	–	5 m	2,5 m
	–	7 m	3,0 m	–	6 m	3,0 m
	–	8 m	3,0 m	–	7 m	3,0 m
	20	12 m	4,5 m	8	9 m	3,5 m
2,0 m	8	5 m	2,5 m	4	4 m	3,0 m
	–	6 m	3,0 m	–	5 m	3,0 m
	–	7 m	3,5 m	–	6 m	3,0 m
	–	10 m	4,0 m	–	8 m	3,0 m
	20	20 m	4,5 m	8	8 m	3,5 m
2,5 m	8	6 m	3,0 m	4	5 m	3,0 m
	–	8 m	4,0 m	–	7 m	3,5 m
	–	10 m	5,0 m	–	8 m	3,5 m
	–	13 m	5,0 m	–	9 m	4,0 m
	20	20 m	4,0 m	8	10 m	3,5 m
3,0 m	8	8 m	4,0 m	4	5 m	3,0 m
	–	9 m	4,5 m	–	6 m	3,0 m
	–	12 m	5,0 m	–	8 m	4,0 m
	–	17 m	4,0 m	–	10 m	4,5 m
	20	20 m	4,0 m	8	13 m	5,5 m

Příklady zapojení

- ⑦ Světlo, u kterého není k dispozici nulový vodič
 - ⑧ Světlo s nulovým vodičem
 - ⑨ Připojení prostřednictvím sériového přepínače ručního a automatického provozu
 - ⑩ Připojení prostřednictvím přepínače trvalého osvětlení a automatického provozu
 - Poloha I: automatický provoz
 - Poloha II: ruční provoz
 - trvalé osvětlení
 - ⚠ **Upozornění:** Vypnutí soustavy není možné, lze pouze přepínat mezi polohou I a polohou II.
 - a) spotřebič, osvětlení max. 2000 W (viz Technická data)
 - b) přípojovací svorky senzoru
 - c) domovní vypínač
 - d) sériový domovní přepínač, ruční provoz, automatický provoz
 - e) domovní přepínač, automatika, trvalé osvětlení
- Paralelní zapojení několika senzorů (obrázek shora)**
 Přitom dávat pozor, aby nebyl překročen maximální přípojovací výkon senzoru. Kromě toho musí být všechny přístroje připojeny ke stejné fázi.

Funkce

Po provedení připojení k elektrické síti, uzavření přístroje a nasazení čočky je zařízení možno uvést do provozu. Pomocí regulátorů skrytých za tvarovou clonou je možno provést dvojitě nastavení.

Důležité: Časové a soumrakové nastavení provádějte pouze s namontovanou čočkou.

Soumrakové nastavení (prahová reakční hodnota) ⑩

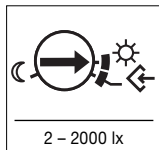

(nastavení z výroby: provoz za denního světla 2000 lx)

Požadovaný práh citlivosti svítidla může být plynule nastaven asi na 2 – 2000 lx. Otočný regulátor Levý doraz znamená soumrakový provoz asi 2 lx. Otočný regulátor Pravý doraz znamená výukový režim, krátce předtím znamená provoz za denního světla asi 2000 lx. (Před opuštěním výrobního závodu je senzorové svítidlo nastaveno na provoz za denního světla.)

Výukový režim ↶

U požadovaných světelných poměrů, při kterých má být senzorové svítidlo při pohybu zapnuto, musí být regulátor nastaven do polohy zapnuto ↷. Po 10 vteřinách je hodnota jasu prostředí uložena.

Tento hlásič pohybu je vybaven integrovaným stínícím krytem, přičemž je třeba dodržovat následující: Byl-li proveden test funkce za denního světla, může být soumrakový regulační šroub nastaven na noční provoz. Během nastavené doby svícení a 60 vteřin poté nesmí být zachycen pohyb v oblasti záchytu, protože jinak bude svítidlo svítit dále. Při každé změně nastavené soumrakové prahové hodnoty je třeba postupovat stejně.

Časové nastavení (zpoždění vypnutí) ⑪

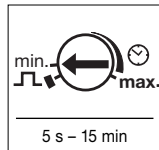

(nastavení z výroby: asi 5 s)

Požadovaná doba svícení lampy může být plynule nastavena od 5 s max. do 15 min. (Před opuštěním výrobního závodu je lampa nastavena na nejkratší dobu.) Každým pohybem před uplynutím této doby budou znovu spuštěny automatické hodiny.

Impulzní funkce ⏏

Impulzní funkci se na 2 s zapne výstup (např. pro schodišťový automat).

Funkce trvalého osvětlení

Je-li v přívodním síťovém vedení zařazen síťový vypínač, jsou vedle jednoduchého zapínání a vypínání možné i následující funkce:

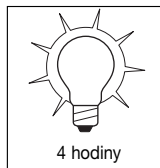
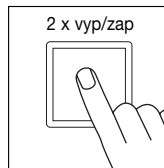
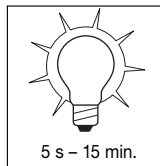
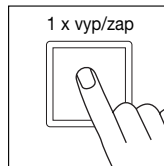

Důležité: Několikeré stisknutí vypínače by se mělo dít rychle za sebou (v rozmezí 0,5 – 1 s).

Senzorový provoz

1) Zapnutí světla (je-li svítidlo vypnuto):

Vypínač 1 x VYPNOUT a ZAPNOUT. Svítidlo zůstane po nastavenou dobu zapnuto.

2) Vypnutí světla (je-li svítidlo zapnuto):

Vypínač 1 x VYPNOUT a ZAPNOUT. Lampa zhasne popř. přejde do senzorového provozu.

Provoz trvalého osvětlení

1) Zapnutí trvalého osvětlení:

Vypínač 2 x VYPNOUT a ZAPNOUT. Lampa se na 4 hodiny přepne na trvalý provoz (červená světelná dioda za čočku svítí). Poté opět automaticky přejde do senzorového provozu (červená světelná dioda zhasne)

2) Vypnutí trvalého osvětlení:

Vypínač 1 x VYPNOUT a ZAPNOUT. Lampa zhasne popř. přejde do senzorového provozu.

Technická data

	IS 3180:	IS 3360:	IS 345:
Rozměry:	(D x Š x V) 95 x 95 x 65 mm		
Výkon:	<ul style="list-style-type: none"> max. 2000 W, certifikát VDE (ohmické zatížení, např. žárovka) max. 10 AX, certifikát VDE (Zářivka) max. 900 W (se sériovou kompenzací) max. 500 W (s paralelní kompenzací, při C = 45,6 µF) max. 600 W (s elektronickými předřadnými zařízeními, kapacitní, např. úsporné žárovky, max. 8 ks) 		
Připojení k síti:	230 – 240 V, 50 Hz		
Doporučená montážní výška:	2 m	2,5 m	3 m
Úhel záchytu:	180° horizontálně 90° vertikálně	360° horizontálně 180° vertikálně	12 x 4 m radiálně 20 x 4 m tangenciálně
Dosahy:	–	max. 20 m kolem dokola	max. 20 x 4 m
Základní nastavení 1:	max. 4 – 8 m	–	–
Základní nastavení 2:	max. 8 – 20 m	–	–
Úrovně záchytu:	7	10	5
Spínací rozsahy:	448	1416	280
Soumrakové nastavení:	2 – 2000 lx	2 – 2000 lx	2 – 2000 lx
Časové nastavení:	5 s – 15 min.	5 s – 15 min.	5 s – 15 min.
Trvalé světlo:	spínatelné (4 hod.)	spínatelné (4 hod.)	spínatelné (4 hod.)
Třída krytí:	IP 54	IP 54	IP 54
Teplotní rozmezí:	- 20° C až + 50° C	- 20° C až + 50° C	- 20° C až + 50° C

Provozní poruchy

Porucha	Příčina	Náprava
Senzor je bez napětí	<ul style="list-style-type: none"> ■ Vadná pojistka, lampa není zapnutá, přerušené vedení ■ Zkrat 	<ul style="list-style-type: none"> ■ Nová pojistka, zapnout síťový vypínač, zkontrolovat vedení pomocí zkoušečky napětí ■ Zkontrolovat připojení
Senzor nezapíná	<ul style="list-style-type: none"> ■ Při denním provozu je zvoleno soumrakové nastavení odpovídající nočnímu provozu ■ Vadná žárovka ■ Síťový vypínač v poloze VYPNUTO ■ Vadná pojistka ■ Oblast záchytu není přesně nastavena 	<ul style="list-style-type: none"> ■ Znovu nastavit ■ Vyměnit žárovku ■ Zapnout ■ Nová pojistka, popř. zkontrolovat připojení ■ Znovu seřadit
Senzor nevypíná	<ul style="list-style-type: none"> ■ Trvalý pohyb v oblasti záchytu ■ Spínané svítidlo se nachází v oblasti záchytu a znovu spíná při změně teploty ■ Spínané svítidlo se nachází v provozu trvalého osvětlení (dioda svítí) 	<ul style="list-style-type: none"> ■ Zkontrolovat oblast a případně znovu seřadit, popř. zakrýt ■ Změnit rozsah popř. zakrýt ■ Deaktivovat provoz trvalého osvětlení
Senzor střídavě zapíná a vypíná	<ul style="list-style-type: none"> ■ Spínané svítidlo se nachází v oblasti záchytu ■ V oblasti záchytu se pohybují zvířata 	<ul style="list-style-type: none"> ■ Přestavit oblast popř. zakrýt její část, zvětšit vzdálenost ■ Přestavit oblast popř. zakrýt její část
Senzor zapíná v nevhodnou dobu	<ul style="list-style-type: none"> ■ Vítr pohybuje stromy a keři v oblasti záchytu ■ Zaznamenávání pohybu aut na ulici ■ Na čočku dopadá sluneční světlo ■ Náhlá změna teploty způsobená povětrnostními vlivy (vítr, déšť, sníh) nebo odvětrávaným vzduchem proudícím od ventilátorů či z otevřených oken 	<ul style="list-style-type: none"> ■ Přestavit oblast záchytu ■ Přestavit oblast záchytu ■ Zajistit ochranu senzoru nebo přestavit oblast záchytu ■ Změnit oblast záchytu, změnit místo montáže
Změna dosahu senzoru	<ul style="list-style-type: none"> ■ Změny okolní teploty 	<ul style="list-style-type: none"> ■ Provést přesné nastavení oblasti záchytu pomocí krycích clon
LED rychle bliká (přibližně 5 x za sekundu)	<ul style="list-style-type: none"> ■ Připojeno příliš velké zatížení 	<ul style="list-style-type: none"> ■ Snižtí zatížení nebo použít stykač

Provoz/ošetřování

Infračervený senzor je vhodný k automatickému zapínání osvětlení. Přístroj není vhodný pro speciální poplašné soustavy proti vloupání, protože není vybaven příslušným předepsaným zabezpečením proti sabotáži. Funkce hlásiče pohybu mohou ovlivňovat povětrnostní podmínky. Při silných porывech větru,

sněžení, dešti nebo krupobití může dojít k chybnému zapnutí, poněvadž náhlé výkyvy teploty nemohou být odlišeny od účinku skutečných zdrojů tepla. Snímací čočka je v případě znečištění možno očistit vlhkým hadříkem (bez použití čisticích prostředků).

CE Prohlášení o shodě

Produkt splňuje požadavky směrnice pro nízké napětí 73/23/EHS a směrnice EMV (elektromagnetické snášenlivosti) 89/336/EHS.

Záruka

Tento výrobek firmy STEINEL je vyráběn s maximální pozorností věnovanou jeho funkčnosti a bezpečnosti, které byly vyzkoušeny podle platných předpisů, přičemž se výrobek rovněž podrobil namátkové výstupní kontrole. Firma STEINEL přebírá záruku za bezvadné provedení a funkčnost. Záruka se poskytuje v délce 36 měsíců a začíná dnem prodeje výrobku spotřebiteli. Odstraněny budou nedostatky způsobené vadným materiálem nebo výrobními vadami. Záruka spočívá v opravě nebo výměně vadných součástí dle rozhodnutí servisu. Záruka se nevztahuje na škody na dílech podléhajících opotřebení rovněž i na škody a vady způsobené nesprávným zacházením nebo údržbou. Uplatňování dalších nároků následných škod na cizích věcech je vyloučeno.

Záruka bude uznána jen tehdy, bude-li nedemontovaný přístroj s krátkým popisem závady, pokladní stvrzenkou nebo fakturou (datum prodeje a razítko prodejny), době zabaleno a poslán na adresu příslušného servisu.

Servisní opravy:

Naše servisní opravy provádějí rovněž opravy po uplynutí záruční doby nebo opravy závad, na které se záruka nevztahuje. Dobře zabaleny výrobek zašlete, prosím, i v tomto případě nejbližšímu servisnímu středisku.

FUNKČNÍ
36 měsíců
ZÁRUKA



SK Návod na montáž

Vážení zákazník,

Ďakujeme Vám za dôveru, ktorú ste do nás vložili pri kúpe Vášho nového infračerveného senzora STEINEL. Rozhodli ste sa pre vysoko kvalitný produkt, ktorý bol vyrobený, testovaný a balený s najvyššou starostlivosťou. Prosím oboznámte sa pred inštaláciou s týmto

montážnym návodom. Pretože len správna inštalácia a uvedenie do prevádzky zaručuje dlhodobú, spoľahlivú a bezporuchovú prevádzku.

Želáme Vám veľa radosti s Vaším novým infračerveným senzorom.

Princíp

Prístroj je vybavený pyrosenzormi, ktoré snímajú neviditeľné tepelné žiarenie pohybujúcich sa telies (ľudí, zvierat, atď.). Toto zaznamenané tepelné žiarenie sa elektronicky spracuje a pripojený spotrebič (napr. svetidlo) sa zapne. Navyše sa rozsvieti vsta-

vaná červená LED. Cez prekážky, ako napr. múry alebo sklenené tabule, nie je tepelné žiarenie registrované, teda nenastáva ani zapnutie.

Inštalácia pokyny

Miesto montáže by malo byť vzdialené minimálne 50 cm od iného svetidla, keďže tepelné žiarenie môže viesť k spusteniu systému.

Na montáž do vnútorných alebo vonkajších rohov je voliteľne k dispozícii rohový stenový držiak (pol. č. 648015 čierna alebo 648114 biela).

Sieťové privádzne vedenie pozostáva z jedného 3-žilového kábla:

- L** = fáza
- N** = nulový vodič
- PE** = ochranný vodič (⊕)

V prípade poškodenia tesniacej gúmy treba otvory na kábel utesniť prírubou s dvojitou membránou M 16, resp. M 20 (min. IP 54).

Vedľa tesniacich gúm je označený otvor na kondenzovaný vodu. Tento treba v prípade potreby otvoriť.

Bezpečnostné pokyny

- Pred všetkými prácami na senzore prerušte privádz elektrickej energie!
- Pri montáži musí byť elektrické vedenie určené na pripojenie, zbavené napätia. Preto je potrebné najskôr vypnúť elektrický prúd a skontrolovať beznapätovosť pomocou skúšačky napätia.

- Pri inštalácii senzora lampy sa jedná o prácu so sieťovým napätím. Inštalácia sa preto musí vykonať podľa inštalčných predpisov platných v danej krajine a podmienok pripojenia.
(Ⓧ) – VDE 0100, (Ⓨ) – ÖVE-EN 1, (Ⓩ) – SEV 1000
- Nastavenie času a stmievania vykonávajte len s namontovanou šošovkou.

Popis prístroja

IS 3180, IS 3360, IS 345

- ① Štandardná montáž
- ② Montáž do stropného montážneho puzdra
- ③ Základný prvok
- ④ Privod kábla pod omietkou
- ⑤ Privod kábla nad omietkou
- ⑥ Násuvné svorky
- ⑦ Osadenie senzorového nadstavca
- ⑧ Montáž krytov
- ⑨ Priskrutkovanie šošovky
- ⑩ Nastavenie stmievania (2 – 2000 lux)

- ⑪ Nastavenie času (5 sek. – 15 min.)
- ⑫ Osadenie dizajnového krytu
- ⑬ Vývodový otvor pre montáž na stenu (v prípade potreby otvoriť)
- ⑭ Vývodový otvor pre stropnú montáž (v prípade potreby otvorit' 5 mm vrtákom)

IS 3180

- ⑮ Šošovka otočná pre základné nastavenie: max. 8 m alebo max. 8 m
- ⑯ Šošovka posuvná pre nastavenie dosahu 4 – 8 m alebo 8 – 20 m

Dosahy pre IS 3180

montážna výška	regulačný stupeň	20 m šošovka tangenciálny	radiálny	regulačný stupeň	8 m šošovka tangenciálny	radiálny
1,5 m	8	5 m	2,5 m	4	3 m	2,0 m
	–	6 m	2,5 m	–	5 m	2,5 m
	–	7 m	3,0 m	–	6 m	3,0 m
	–	8 m	3,0 m	–	7 m	3,0 m
	20	12 m	4,5 m	8	9 m	3,5 m
2,0 m	8	5 m	2,5 m	4	4 m	3,0 m
	–	6 m	3,0 m	–	5 m	3,0 m
	–	7 m	3,5 m	–	6 m	3,0 m
	–	10 m	4,0 m	–	8 m	3,0 m
	20	20 m	4,5 m	8	8 m	3,5 m
2,5 m	8	6 m	3,0 m	4	5 m	3,0 m
	–	8 m	4,0 m	–	7 m	3,5 m
	–	10 m	5,0 m	–	8 m	3,5 m
	–	13 m	5,0 m	–	9 m	4,0 m
	20	20 m	4,0 m	8	10 m	3,5 m
3,0 m	8	8 m	4,0 m	4	5 m	3,0 m
	–	9 m	4,5 m	–	6 m	3,0 m
	–	12 m	5,0 m	–	8 m	4,0 m
	–	17 m	4,0 m	–	10 m	4,5 m
	20	20 m	4,0 m	8	13 m	5,5 m

Príklady pripojenia

- ⑦ Svetidlo bez nulového vodiča
 - ⑧ Svetidlo s nulovým vodičom
 - ⑨ Pripojenie cez sériový spínač pre manuálnu a automatickú prevádzku
 - ⑩ Pripojenie cez prepínač pre prevádzku nepretržitého svietenia a automatickú prevádzku
- Poloha I: Automatická prevádzka
Poloha II: Manuálna prevádzka
Nepretržit' osvetlenie
- Upozornenie:** Vypnutie zariadenia nie je možné, jedine voľiteľná prevádzka medzi polohou I a polohou II.
- a) Spotrebič, osvetlenie max. 2000 W (pozri technické dáta)
 - b) Pripájacie svorky senzora
 - c) Interný domový spínač
 - d) Interný domový sériový spínač, manuálne, automaticky
 - e) Interný domový prepínač, automaticky, nepretržit' svietenie
- Paralelné zapojenie viacerých senzorov (bez obr.)**
Pri tom treba dbať na to, aby sa neprekročil maximálny pripájací výkon jedného senzora. Okrem toho treba všetky prístroje pripojiť na rovnakú fázu.

Funkcie

Po vykonaní pripojenia do siete, zavretí prístroja a nasadení šošovky možno zariadenie uviesť do prevádzky. Dve možnosti nastavenia sú ukryté za dizajnovým krytom.

Dôležité: Nastavenie času a stmievania vykonávajúte len s namontovanou šošovkou.

Nastavenie stmievania (prah rozlíšiteľnosti)

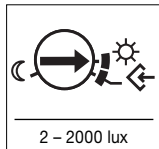

(nastavenie od výrobcu: prevádzka pri dennom svetle 2000 lux)

2 – 2000 lux

Požadovaný prah citlivosti svietidla je možné plynulo nastaviť v rozsahu cca 2 – 2000 lux. Regulátor v polohe nadoraz vľavo znamená režim prevádzky za súmraku s cca 2 lux. Regulátor v polohe nadoraz vpravo znamená učebný režim, krátko pred dosiahnutím tejto polohy je zvolený režim prevádzky za denného svetla s cca 2000 lux. (Pri expedícii je svietidlo výrobcom nastavené na režim prevádzky za denného svetla.)

Učebný režim

Pri požadovaných svetelných podmienkach, za ktorých sa má svietidlo v budúcnosti pri pohybe zapínať, nastavte regulátor na . Po uplynutí 10 sekúnd sa hodnota intenzity osvetlenia prostredia uloží do pamäte.

Tento hlásič pohybu je vybavený integrovanou ochranou proti oslepeniu, pričom sa musí dbať na nasledovné: Ak je funkčný test uskutočňovaný pri dennom svetle, môže sa nastavovacia skrutka pre stmievanie nastaviť na nočnú prevádzku. Počas nastavenej doby svietenia a 60 sekúnd potom sa nesmie uskutočniť žiaden ďalší pohyb v oblasti snímania, pretože inak bude svietidlo svietiť ďalej. Pri každej zmene nastaveného prahu stmievania sa musí postupovať rovnakým spôsobom.

Nastavenie času (vypínacie oneskorenie)



(nastavenie od výrobcu: cca. 5 sek.)

5 sek. – 15 min.

Požadovanú dobu svietenia svietidla je možné plynulo nastaviť v rozsahu od cca 5 sek. do maximálne 15 min. (Pri expedícii je svietidlo výrobcom nastavené na najkratší čas.) Každým zachytením pohybu pred uplynutím tejto doby sa hodiny spustia nanovo.

Impulzová funkcia

Pomocou impulzovej funkcie sa výstup zapne na 2 sek. (napr. pre schodiskový automat).

Funkcia nepretržitého svietenia

Ak sa na sieťový prívod namontuje sieťový spínač, sú okrem jednoduchého zapnutia a vypnutia možné nasledovné funkcie:

1 x vypnúť/zapnúť

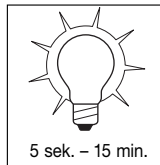
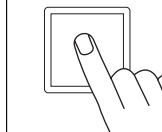

2 x vypnúť/zapnúť

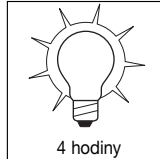

Dôležité: Viacnásobné stlačenie spínača by malo byť vykonané rýchlo za sebou (v rozsahu 0,5 – 1 sek.).

Senzorová prevádzka

1) Zapnúť svetlo (keď je svietidlo VYPNUTÉ): Spínač 1 x VYPNÚŤ a ZAPNÚŤ. Svietidlo ostane zapnuté počas nastavenej doby.
2) Vypnúť svetlo (keď je svietidlo ZAPNUTÉ): Spínač 1 x VYPNÚŤ a ZAPNÚŤ. Svietidlo sa vypne, resp. prejde do senzorovej prevádzky.

Prevádzka nepretržitého svietenia

1) Zapnutie nepretržitého svietenia: Spínač 2 x VYPNÚŤ a ZAPNÚŤ. Svietidlo sa na 4 hodiny nastavi na nepretržité svietenie (červená LED svieti za šošovkou). Následne sa automaticky znovu vypne do senzorovej prevádzky (červená LED vypnutá).
2) Vypnúť nepretržité svietenie: Spínač 1 x VYPNÚŤ a ZAPNÚŤ. Svietidlo sa vypne, resp. prejde do senzorovej prevádzky.

Technické údaje

	IS 3180:	IS 3360:	IS 345:
Rozmery:	(D x Š x V) 95 x 95 x 65 mm		
Výkon:	<ul style="list-style-type: none"> • max. 2000 W, odskúšané VDE (ohmická záťaž, napr. žiarovka) • max. 10 AX, odskúšané VDE (žiarivka) • max. 900 W (sériová kompenzácia) • max. 500 W (paralelná kompenzácia, s C = 45,6 µF) • max. 600 W (EVG, kapacitne, napr. úsporné lampy, max. 8 kusov) 		
Sieťové pripojenie:	230 – 240 V, 50 Hz		
Odporúčaná montážna výška:	2 m	2,5 m	3 m
Uhol snímania:	180° horizontálne 90° vertikálne	360° horizontálne 180° vertikálne	12 x 4 m radiálne 20 x 4 m tangenciálne
Dosahy:	–	max. 20 m dookola	max. 20 x 4 m
Základné nastavenie 1:	max. 4 – 8 m	–	–
Základné nastavenie 2:	max. 8 – 20 m	–	–
Úrovně snímania:	7	10	5
Spínacie zóny:	448	1416	280
Nastavenie stmievania:	2 – 2000 lux	2 – 2000 lux	2 – 2000 lux
Nastavenie času:	5 sek. – 15 min.	5 sek. – 15 min.	5 sek. – 15 min.
Nepretržité svietenie:	zapínateľné (4 hod.)	zapínateľné (4 hod.)	zapínateľné (4 hod.)
Druh ochrany:	IP 54	IP 54	IP 54
Teplotný rozsah:	- 20° C až + 50° C	- 20° C až + 50° C	- 20° C až + 50° C

Prevádzkové poruchy

Porucha	Príčina	Riešenie
Senzor bez napätia	<ul style="list-style-type: none">■ defektná poistka, lampa nie je zapnutá, prerušené vedenie■ skrat	<ul style="list-style-type: none">■ nová poistka, zapnúť sieťový spínač, skontrolovať vedenie pomocou prístroja na meranie napätia■ skontrolovať napájanie
Senzor nezapína	<ul style="list-style-type: none">■ pri dennej prevádzke, nastavenie stmievania je nastavené na nočnú prevádzku■ žiarovka pokazená■ sieťový vypínač VYP■ poistka je defektná■ oblasť snímania nie je cielene nastavená	<ul style="list-style-type: none">■ znovu nastaviť■ vymeniť žiarovku■ zapnúť■ nová poistka, resp. skontrolovať napájanie■ znovu nastaviť
Senzor nevypína	<ul style="list-style-type: none">■ neustály pohyb v oblasti snímania■ zapnuté svetidlo sa nachádza v oblasti snímania a tepelnou zmenou sa opäť zapne■ zapnuté svetidlo sa nachádza v prevádzke nepretržitého svetla (LED zapnutá)	<ul style="list-style-type: none">■ skontrolovať oblasť a príp. znovu nastaviť, resp. prikryť■ zmeniť oblasť, resp. zakryť■ vypnúť prevádzku nepretržitého svetla
Senzor stále ZAPÍNA/VYPÍNA	<ul style="list-style-type: none">■ zapnuté svetidlo sa nachádza v oblasti snímania■ zvieratá sa pohybujú v snímanej oblasti	<ul style="list-style-type: none">■ prestaviť oblasť, resp. zakryť, zväčšiť odstup■ zmeniť oblasť, resp. prikryť
Senzor nepožadovane zapína	<ul style="list-style-type: none">■ vietor hýbe konármi stromov a kríkmi v oblasti snímania■ snímanie automobilov na ceste■ slnečné svetlo dopadá na šošovku■ náhla zmena teploty spôsobená počasím (vietor, dážď, sneh) alebo výfukovým vzduchom z ventilátorov, otvorených okien	<ul style="list-style-type: none">■ prestaviť oblasť■ prestaviť oblasť■ namontovať senzor chránene alebo prestaviť oblasť■ zmeniť oblasť, preložiť miesto montáže
Zmena dosahu senzora	<ul style="list-style-type: none">■ iné teploty okolia	<ul style="list-style-type: none">■ presne nastaviť oblasť snímania pomocou krytov
LED bliká rýchlo (cca. 5 x za sekundu)	<ul style="list-style-type: none">■ pripojená privelká záťaž	<ul style="list-style-type: none">■ znížiť záťaž alebo použiť stykač

Prevádzka/starostlivosť

Infračervený senzor je vhodný na automatické zapínanie svetla. Pre špeciálne poplašné systémy proti vlámaniu prístroj nie je vhodný, keďže chyba na to predpísané zabezpečenie proti sabotáži. Poveternostné vplyvy môžu funkčnosť pohybového snímača ovplyvniť. Pri silných nárazoch vetra, snehu, dažďa,

krupobití môže dôjsť k chybnému zapnutiu lampy, pretože nie je možné rozlíšiť náhle tepelné výkyvy od tepelných zdrojov. Znečistená snímacia šošovka sa môže vyčistiť pomocou vlhkej utierky (bez čistiaceho prostriedku).

CE Vyhlásenie o zhode

Výrobok spĺňa Smernicu o nízkom napätí 73/23/EHS a Smernicu o elektromagnetickej kompatibilite EMC 89/336/EHS.

Funkčná záruka

Tento výrobok STEINEL je vyrobený s najvyššou starostlivosťou, je funkčne a bezpečnostne preskúšaný podľa platných predpisov a následne boli vykonané námatkové kontroly. STEINEL preberá záruku bezchybného stavu a funkčnosti. Záručná doba je 36 mesiacov a začína sa dňom predaja zákazníkovi. Odstraňujeme poruchy vyplývajúce z materiálových alebo výrobných chýb. Záručné plnenie sa realizuje prostredníctvom opravy alebo výmeny poškodených dielov podľa našej voľby. Záručné plnenie sa nevzťahuje na poškodenie opotrebovaných dielov ani na škody a nedostatky, ktoré vznikli nesprávnym používaním alebo údržbou. Ďalšie následné škody na cudzích objektoch sú vylúčené zo záruky.

Záruka sa poskytne iba vtedy, ak sa nerozobraný prístroj, s krátkym popisom chyby, účtenkou alebo faktúrou (dátum kúpy a pečiatka predajcu), dobre zabalený, zašle na príslušnú servisnú stanicu.

Servis pre opravy:

Po ubehnutí záručnej doby alebo pri poškodení bez nároku na záruku opravuje náš výrobný servis. Prosím pošlite dobre zabalený výrobok na najbližšiu servisnú stanicu.

ZÁRUKA
36 mesačná
FUNKČNOSŤ!



Szanowny Nabywco!

Dziękujemy za okazane zaufanie i zakup nowego czujnika na podczerwień firmy STEINEL. Wybrałście Państwo wyrób wysokiej jakości, który wyprodukowano, przetestowano i zapakowano z największą starannością. Przed uruchomieniem prosimy zapoznać się z poniższą instrukcją montażu. Tylko prawidłowa instalacja i uruchomie-

nie urządzenia zapewniają długoletnią, niezawodną i bezusterkową eksploatację.

Życzymy Państwu wiele radości z użytkowania nowego czujnika na podczerwień.

Zasada działania

Urządzenie wyposażone jest w pirodetektory, które odbierają niewidzialne promieniowanie ciepłe, emitowane przez poruszające się ciała (ludzi, zwierząt itp.). Zarejestrowane w ten sposób promieniowanie ciepłe przetwarzane jest przez układ elektroniczny, powodując włączenie podłączo-

nego odbiornika energii (np.: lampy oświetleniowej). Dodatkowo świeci wbudowana czerwona dioda świecąca. Przeszkody, np.: mury lub szyby szklane nie pozwalają na wykrycie promieniowania ciepłego, a zatem nie następuje włączenie lampy.

Wskazówki instalacyjne

Miejsce montażu powinno być oddalone o co najmniej 50 cm od następnej lampy oświetleniowej, ponieważ przepromieniowanie ciepłe może spowodować błędne działanie systemu.

Do montażu w rogach lub na narożnikach dostępny jest opcjonalnie uchwyty narożny (czarny – nr art. 648015 lub biały – nr art. 648114).

W razie uszkodzenia uszczelki gumowej otwory do przewodzenia przewodów należy uszczelnąć za pomocą uszczelki dwuprzęponowej M 16 lub M 20 (stopień ochrony IP 54).



Obok uszczelki gumowych zaznaczony jest otwór na skropliny. W razie potrzeby należy go przebić.

Przewód zasilający jest kablem 3-żyłowym:

- L** = przewód fazowy
- N** = przewód neutralny
- PE** = przewód ochronny 

Wskazówki dotyczące bezpieczeństwa

- Przed przystąpieniem do jakiegokolwiek pracy przy czujniku należy odłączyć napięcie zasilające!
- Przewód zasilający, który należy podłączyć przy montażu nie może być pod napięciem. Dlatego najpierw należy wyłączyć prąd i sprawdzić brak napięcia przy pomocy próbnika napięcia.

- Podczas instalacji czujnika mamy do czynienia z pracą wykonywaną pod napięciem sieciowym. Dlatego należy ją wykonać fachowo i zgodnie z obowiązującymi w danym kraju przepisami dotyczącymi instalacji i podłączania do zasilania elektrycznego. (np.:  – VDE 0100,  – ÖVE-EN 1,  – SEV 1000)
- Regulacji czasu i proggu czułości zmierzchovej dokonywać tylko z zamontowaną soczewką.

Opis urządzenia

IS 3180, IS 3360, IS 345

- ① Montaż standardowy
- ② Montaż w sufitowej puszcze instalacyjnej
- ③ Element podstawowy
- ④ Przewód do instalacji podtynkowej
- ⑤ Przewód do instalacji natynkowej
- ⑥ Zaciski wtykowe
- ⑦ Montaż płytki z czujnikiem
- ⑧ Montaż przesłony
- ⑨ Przykręcanie soczewki
- ⑩ Regulacja czułości zmierzchovej (2 – 2000 luksów)

- ⑪ Ustawianie czasu (5 s – 15 min.)
- ⑫ Zakładanie przesłony stylizowanej
- ⑬ Otwór odpływowi przy montażu na ścianie (w razie potrzeby otworzyć)
- ⑭ Otwór odpływowi przy montażu na suficie (w razie potrzeby przewiercić wiertłem 5 mm)

IS 3180

- ⑮ Obracana soczewka umożliwiała dwa ustawienia podstawowe: max. 8 m lub max. 20 m
- ⑯ Ruchoma soczewka umożliwiała regulację zasięgu czujnika 4 – 8 m lub 8 – 20 m

Zasięgi wykrywania czujnika IS 3180

Wysokość montażu	Zakres ustawienia w kierunku	soczewka 20 m stycznie	w kierunku promieniowym	Zakres ustawienia w kierunku	soczewka 8 m stycznie	w kierunku promieniowym
1,5 m	8	5 m	2,5 m	4	3 m	2,0 m
	–	6 m	2,5 m	–	5 m	2,5 m
	–	7 m	3,0 m	–	6 m	3,0 m
	–	8 m	3,0 m	–	7 m	3,0 m
	20	12 m	4,5 m	8	9 m	3,5 m
2,0 m	8	5 m	2,5 m	4	4m	3,0 m
	–	6 m	3,0 m	–	5 m	3,0 m
	–	7 m	3,5 m	–	6 m	3,0 m
	–	10 m	4,0 m	–	8 m	3,0 m
	20	20 m	4,5 m	8	8 m	3,5 m
2,5 m	8	6 m	3,0 m	4	5 m	3,0 m
	–	8 m	4,0 m	–	7 m	3,5 m
	–	10 m	5,0 m	–	8 m	3,5 m
	–	13 m	5,0 m	–	9 m	4,0 m
	20	20 m	4,0 m	8	10 m	3,5 m
3,0 m	8	8 m	4,0 m	4	5 m	3,0 m
	–	9 m	4,5 m	–	6 m	3,0 m
	–	12 m	5,0 m	–	8 m	4,0 m
	–	17 m	4,0 m	–	10 m	4,5 m
	20	20 m	4,0 m	8	13 m	5,5 m

Przykłady podłączenia

- ⑦ Lampa oświetleniowa bez przewodu neutralnego
- ⑧ Lampa oświetleniowa z przewodem neutralnym
- ⑨ Podłączenie przez przełącznik dwugrupowy dla trybu ręcznego i automatycznego
- ⑫ Podłączenie przez przełącznik schodowy dla stałego oświetlenia i trybu automatycznego

Położenie I: tryb automatyczny

Położenie II: tryb ręczny

funkcja stałego świecenia

Uwaga: wyłączenie instalacji nie jest możliwe, można tylko przełączyć pomiędzy położeniem I a położeniem II.

- a) odbiorniki energii, oświetlenie o poborze mocy max. 2000 W (patrz Dane techniczne)
 - b) zaciski przyłączeniowe czujnika ruchu
 - c) wyłącznik wewnątrz budynku
 - d) przełącznik dwugrupowy wewnątrz budynku, tryb ręczny
 - e) przełącznik schodowy wewnątrz budynku, tryb ręczny
- Podłączanie równoległe kilku czujników (bez rys.)**
Należy przestrzegać, aby nie przekroczyć maksymalnej mocy przyłączeniowej czujnika. Ponadto należy podłączyć wszystkie urządzenia do jednej fazy.

Funkcje

Po podłączeniu do zasilania sieciowego, zamknięciu obudowy i założeniu soczewki można uruchomić urządzenie. Stylizowana przelona kryje w sobie dwie możliwości ustawienia.

Ważne: Regulację czasu i progów czułości zmierzchovej wykonywać tylko z zamontowaną soczewką.

Ustawianie progów czułości zmierzchovej (10)

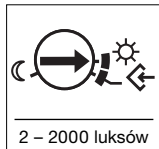

(ustawienie fabryczne: praca przy świetle dziennym, 2000 luksów)

Wymagany próg czułości lampy można ustawić płynnie w zakresie ok. 2 – 2000 luksów. Pokrętko regulacyjne obrócone do oporu w lewo oznacza pracę o zmierzchu - próg czułości ok. 2 luksy. Pokrętko regulacyjne obrócone do oporu w prawo oznacza tryb samouczenia, a obrócone nie do końca w prawo - pracę przy świetle dziennym - próg czułości ok. 2000 luksów (ustawienie fabryczne).

Tryb samouczenia

Po pojawieniu się warunków świetlnych, przy których w przyszłości lampa z czujnikiem ruchu powinna się włączyć w razie detekcji ruchu, należy ustawić regulator na . Po upływie 10 s zostanie zapamiętana jasność otoczenia.

Opisywany czujnik ruchu jest wyposażony w zintegrowaną przesłone, przy czym należy uwzględnić następujące wskazówki: Jeśli przeprowadzono test funkcjonowania przy świetle dziennym, to pokrętko do ustawiania progów czułości zmierzchovej można ustawić na nocny tryb pracy. Przed upływem ustawionego czasu świecenia plus 60 sekund nie wolno wykonywać żadnych ruchów w obszarze wykrywania czujnika, gdyż lampa nie przestanie się świecić. Przy każdej zmianie ustawionego progów czułości zmierzchovej należy postępować dokładnie w opisany wyżej sposób.

Ustawianie czasu świecenia (opóźnienie wyłączenia) (11)

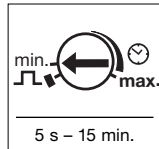

(ustawienie fabryczne: ok. 5 s)

Wymagany czas świecenia lampy można regulować bezstopniowo w zakresie od ok. 5 s do max 15 min. (Zakupiona lampa ustawiona jest fabrycznie na minimalny czas.) Każdy kolejny ruch zarejestrowany przed upływem ustawionego czasu powoduje ponowne uruchomienie zegara.

Funkcja włączania impulsowego

Przy pomocy funkcji włączania impulsowego pobudzane jest przez 2 s wyjście czujnika (np. dla automatycznego przelącznika schodowego).

Funkcja stałego świecenia

Jeśli w przewodzie zasilającym jest zainstalowany wyłącznik sieciowy, to oprócz zwykłego włączania i wyłączania lampy można ustawić następujące funkcje:

Ważne: Kilkakrotne naciśnięcie wyłącznika należy wykonać raz za razem w krótkich odstępach (w czasie 0,5 – 1 s).

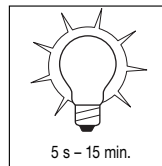
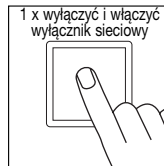

Tryb pracy czujnika

- 1) Włączenie światła (gdy lampa jest wyłączona):**
1 x wyłączyć i włączyć wyłącznik.
Lampa będzie świecić w zaprogramowanym czasie.
- 2) Wyłączenie światła (gdy lampa jest włączona):**
1 x wyłączyć i włączyć wyłącznik.
Lampa gaśnie lub przechodzi na tryb pracy czujnika.

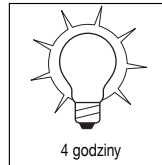
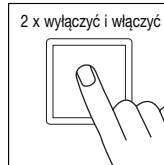

Tryb stałego świecenia

- 1) Włączenie stałego świecenia:**
2 x wyłączyć i włączyć wyłącznik. Lampa ustawiona jest na 4 godziny na tryb stałego świecenia (świeci czerwona dioda świecąca za soczewką). Następnie przechodzi automatycznie na tryb pracy czujnika (gaśnie niebieska dioda świecąca).
- 2) Wyłączenie stałego świecenia:**
1 x wyłączyć i włączyć wyłącznik. Lampa gaśnie lub przechodzi na tryb pracy czujnika.

Dane techniczne

	IS 3180:	IS 3360:	IS 345:
Wymiary:	(wys. x szer. x gł.) 95 x 95 x 65 mm		
Moc:	<ul style="list-style-type: none"> max 2000 W, z atestem VDE (obciążenie omowe, np. żarówka) max. 10 AX, z atestem VDE (świetłowa) max 900 W (obciążenie skompensowane szeregowe) max 500 W (obciążenie skompensowane równoległe o C = 45,6 µF) max 600 W (z elektron. urządzeniami stabil.-zapłon., obciążenie pojemnościowe, np.: żarówki energooszczędne, max. 8 sztuk) 		
Zasilanie:	230 – 240 V, 50 Hz		
Zalecana wysokość montażu:	2 m	2,5 m	3 m
Kąt wykrywania czujnika:	180° poziomo 90° pionowo	360° poziomo 180° pionowo	12 x 4 m promieniowo 20 x 4 m stycznie
Zasięgi wykrywania czujnika:	-	max 20 m dookoła	max 20 x 4 m
Ustawienie podstawowe 1:	max 4 – 8 m	-	-
Ustawienie podstawowe 2:	max 8 – 20 m	-	-
Poziomy wykrywania:	7	10	5
Strefy wykrywania:	448	1416	280
Ustawianie progów czułości zmierzchovej:	2 – 2000 luksów	2 – 2000 luksów	2 – 2000 luksów
Ustawianie czasu załączenia:	5 s – 15 min.	5 s – 15 min.	5 s – 15 min.
Stale oświetlenie:	przelączalne (4 godz.)	przelączalne (4 godz.)	przelączalne (4 godz.)
Stopień ochrony:	IP 54	IP 54	IP 54
Zakres temperatur:	- 20° C do + 50° C	- 20° C do + 50° C	- 20° C do + 50° C

Zakłócenia w pracy

Usterka	Przyczyna	Usuwanie
Czujnik bez napięcia	<ul style="list-style-type: none"> ■ przepalony bezpiecznik, nie włączony wyłącznik sieciowy, przerwany przewód ■ zwarcie 	<ul style="list-style-type: none"> ■ założyć nowy bezpiecznik, włączyć wyłącznik sieciowy, sprawdzić przewód próbnikiem napięcia ■ sprawdzić przyłącza
Czujnik nie włącza się	<ul style="list-style-type: none"> ■ przy dziennym trybie pracy ustawiono próg czułości dla nocnego trybu pracy ■ uszkodzona żarówka ■ wyłączony wyłącznik sieciowy ■ uszkodzony bezpiecznik ■ niedokładnie ustawiony obszar wykrywania czujnika 	<ul style="list-style-type: none"> ■ ustawić na nowo ■ wymienić żarówkę ■ włączyć ■ założyć nowy bezpiecznik, ewentualnie sprawdzić podłączenia elektryczne ■ wyregulować na nowo
Czujnik nie wyłącza się	<ul style="list-style-type: none"> ■ w obszarze wykrywania czujnika ciągle się coś porusza ■ podłączona lampa znajduje się w obszarze wykrywania czujnika i włącza się stale na skutek zmiany temperatury ■ podłączona lampa jest włączona w trybie stałego świecenia (Świeci dioda świecąca) 	<ul style="list-style-type: none"> ■ skontrolować obszar wykrywania czujnika i ewentualnie ustawić na nowo ■ zmienić obszar wykrywania czujnika lub zasłonić przesłonami ■ wyłączyć tryb stałego świecenia
Czujnik stale włącza się i wyłącza	<ul style="list-style-type: none"> ■ podłączona lampa znajduje się w obszarze wykrywania czujnika ■ w obszarze wykrywania poruszają się zwierzęta 	<ul style="list-style-type: none"> ■ zmienić obszar wykrywania czujnika lub zasłonić przesłonami, zwiększyć odstęp od czujnika ■ zmienić obszar wykrywania czujnika lub zasłonić przesłonami
Czujnik włącza się w niepożądanym momencie	<ul style="list-style-type: none"> ■ wiatr porusza gałęziami i krzewami w obszarze wykrywania czujnika ■ czujnik rejestruje ruch pojazdów na ulicy ■ na soczewkę padają promienie słoneczne ■ gwałtowne zmiany temperatury na skutek czynników atmosferycznych (wiatr, deszcz, śnieg) lub nadmuch z wentylatorów, otwartych okien 	<ul style="list-style-type: none"> ■ zmienić obszar wykrywania ■ zmienić obszar wykrywania ■ zamontować czujnik w osłoniętym miejscu lub zmienić obszar wykrywania ■ zmienić obszar wykrywania czujnika, zmienić miejsce montażu
Zmiana zasięgu wykrywania czujnika	<ul style="list-style-type: none"> ■ inne temperatury otoczenia 	<ul style="list-style-type: none"> ■ dokładnie ustawić obszar wykrywania czujnika przy pomocy przesłon
Dioda świecąca miga szybko (ok. 5 x na sekundę)	<ul style="list-style-type: none"> ■ podłączone za duże obciążenie 	<ul style="list-style-type: none"> ■ zmniejszyć obciążenie lub zastosować stycznik

Eksplotacja/konserwacja

Czujnik na podczerwień nadaje się do automatycznego włączania oświetlenia. Urządzenie nie nadaje się do specjalnych instalacji antywłamaniowych, gdyż nie posiada zabezpieczenia antysabotażowego, przewidzianego przepisami. Czynniki atmosferyczne mogą mieć wpływ na funkcjo-

nowanie czujnika ruchu. Silne wiatry, śnieg, deszcz, grad mogą spowodować błędne zadziałanie czujnika, gdyż nagłe zmiany temperatury nie dają się odróżnić od źródła ciepła. Zabrudzoną soczewkę czujnika można oczyścić wilgotną szmatką (bez użycia środków czyszczących).

CE Deklaracja zgodności z normami

Produkt spełnia wymogi dyrektywy w sprawie urządzeń niskiego napięcia 73/23/EWG oraz dyrektywy o zgodności elektromagnetycznej 89/336/EWG.

Gwarancja funkcjonowania

Poniższy produkt firmy STEINEL został bardzo starannie wykonany. Prawidłowe działanie i bezpieczeństwo użytkowania potwierdzają przeprowadzone losowo kontrole jakości oraz zgodność z obowiązującymi przepisami. Firma STEINEL udziela gwarancji na prawidłową jakość i działanie.

Okres gwarancji wynosi 36 miesięcy i rozpoczyna się z dniem sprzedaży użytkownikowi. W ramach gwarancji usuwamy braki wynikłe z wad materiałowych lub produkcyjnych, świadczenie gwarancyjne nastąpi według naszej decyzji przez naprawę lub wymianę wadliwych części. Świadczenie gwarancyjne nie obejmuje szkód dotyczących części ulegających szybkiemu zużyciu, szkód i braków spowodowanych nieprawidłowym postępowaniem z urządzeniem lub nieprawidłową konserwacją. Gwarancja nie obejmuje odpowiedzialności za szkody wtórne powstałe na przedmiotach trzecich.

Gwarancja udzielana jest tylko w przypadku, gdy prawidłowo zapakowane urządzenie (nie rozłożone na części) wraz z krótkim opisem nieprawidłowości oraz z paragonem lub fakturą (z datą zakupu i pieczęcią sklepu) zostanie odesłane do odpowiedniego punktu serwisowego.

Serwis naprawczy:

Po upływie okresu gwarancji albo w razie usterek nie objętych gwarancją naprawy wykonuje nasz serwis firmowy. Prosimy o przesłanie dobrze zapakowanego urządzenia do najbliższej placówki serwisowej.



GWARANCJA



RO Instrucțiuni de montaj

Stimate cumpărător,

Vă mulțumim pentru încrederea pe care ne-o acordați prin cumpărarea noului Senzor de infraroșu, STEINEL. V-ați decis în favoarea unui produs de calitate, fabricat, testat și ambalat cu cea mai mare atenție.

Vă invităm ca înainte de instalare, familiarizați cu aceste instrucțiuni de montaj, pentru că numai printr-o instalare și punere în funcțiune competente, se garantează funcționarea îndelungată, sigură și fără probleme.

Vă dorim să vă bucurați de noul dumneavoastră Senzor de Infraroșu.

Principiul

Aparatul este echipat cu piro-senzori care percep radiația termică invizibilă a corpurilor în mișcare (oameni, animale etc.) Radiația termică înregistrată este convertită electronic, iar consumatorul conectat (de ex. o sursă de lumină) este acționat. Suplimentar, se

aprinde LED-ul roșu încorporat. Radiația termică nu este recunoscută prin obstacole cum ar fi de ex. pereții sau sticla ferestrelor, deci nu se realizează nici acționarea.

Instrucțiuni de instalare

Locul de montare este bine să se afle la o distanță de cel puțin 50 cm față de alte corpuri de iluminat, întrucât radiația termică poate duce la acționarea sistemului.

Pentru montarea pe colțurile interioare sau exterioare, puteți folosi suportul de colț opțional (nr. articol 648015 negru, sau 648114 alb).

Alimentarea la rețea se realizează printr-un cablu cu trei conductori:

L = faza

N = nul

PE = împământarea ⊥

În cazul deteriorării garniturii de etanșare din cauciuc, orificiile de trecere ale cablurilor trebuie etanșate cu o tijă cu membrană dublă M 16, respectiv M 20 (cel puțin IP 54).

Lângă garniturile de etanșare este marcat un orificiu pentru scurgerea apei de condens. Acesta trebuie deschis în funcție de necesități.

⚠ Instrucțiuni de securitate

■ Înaintea oricăror lucrări la senzor, se va întrerupe mai întâi alimentarea electrică!

■ În timpul montajului, circuitul electric ce urmează a fi conectat trebuie să fie scos de sub tensiune. Din această cauză, se va decupla mai întâi alimentarea electrică după care se va verifica cu un testor de tensiune.

■ La instalarea senzorului este vorba de o operație la tensiunea de rețea. Din această cauză, ea trebuie executată corect, în conformitate cu Normele de instalații și criteriile de conectare naționale în vigoare.

(D) - VDE 0100, (A) - ÖVE-EN 1, (S) - SEV 1000

■ Reglajul timpului de funcționare și al crepuscularității se vor face numai cu lentila montată.

Descrierea aparatului

IS 3180, IS 3360, IS 345

- 1 Montajul standard
- 2 Montarea într-o doză de aparat
- 3 Elementul de bază
- 4 Alimentarea la montarea sub tencuială
- 5 Alimentarea la montarea pe tencuială
- 6 Cleme de fixare
- 7 Aplicarea senzorului
- 8 Aplicarea măștilor acoperitoare
- 9 Înșurubarea lentilei
- 10 Reglajul crepuscularității (2 – 2000 Lux)

- 11 Reglajul timpului de funcționare (5 sec. – 15 min.)
- 12 Aplicarea ramei de decor
- 13 Orificiu de evacuare la montarea pe perete (se deschide dacă este cazul)
- 14 Orificiu de evacuare la montajul pe tavan (se deschide prin perforare cu un burghiu de 5 mm, dacă este cazul)

IS 3180

- 15 Lentilă rotativă pentru reglajul de bază: max. 8 m sau max. 20 m
- 16 Lentilă culisantă pentru reglajul distanței 4 – 8 m sau 8 – 20 m

Distanțe pentru IS 3180

Înălțimea de montare	Lentilă pentru 20 m			Lentilă pentru 8 m		
	Treapta de reglaj	tangential	radial	Treapta de reglaj	tangential	radial
1,5 m	8	5 m	2,5 m	4	3 m	2,0 m
	–	6 m	2,5 m	–	5 m	2,5 m
	–	7 m	3,0 m	–	6 m	3,0 m
	–	8 m	3,0 m	–	7 m	3,0 m
	20	12 m	4,5 m	8	9 m	3,5 m
2,0 m	8	5 m	2,5 m	4	4 m	3,0 m
	–	6 m	3,0 m	–	5 m	3,0 m
	–	7 m	3,5 m	–	6 m	3,0 m
	–	10 m	4,0 m	–	8 m	3,0 m
	20	20 m	4,5 m	8	8 m	3,5 m
2,5 m	8	6 m	3,0 m	4	5 m	3,0 m
	–	8 m	4,0 m	–	7 m	3,5 m
	–	10 m	5,0 m	–	8 m	3,5 m
	–	13 m	5,0 m	–	9 m	4,0 m
	20	20 m	4,0 m	8	10 m	3,5 m
3,0 m	8	8 m	4,0 m	4	5 m	3,0 m
	–	9 m	4,5 m	–	6 m	3,0 m
	–	12 m	5,0 m	–	8 m	4,0 m
	–	17 m	4,0 m	–	10 m	4,5 m
	20	20 m	4,0 m	8	13 m	5,5 m

Variante de conectare

17 Corp de iluminat fără conductor de nul

18 Corp de iluminat cu conductor de nul

19 Conectare prin întrerupător în serie pentru regim de funcționare manual și automat

20 Conectare prin comutator pentru iluminat continuu și regim automat

Poziția I: regim automat

Poziția II: regim manual iluminat continuu

Atenție: Cuplarea și decuplarea instalației nu sunt posibile, se poate folosi numai comutarea între pozițiile I și II.

a) Consumator, corp de iluminat de max. 2000 W (vezi caracteristicile tehnice)

b) Bornele de conectare ale senzorului

c) Întrerupător în interiorul clădirii

d) Întrerupător în serie în interiorul clădirii, manual, automat

e) Comutator în interiorul clădirii, regim automat, iluminat continuu

Conectarea în paralel a mai multor senzori (fără ilustrație)

În acest caz trebuie ținut cont să nu fie depășită puterea maximă de conectare a unui senzor. În afară de aceasta, toate aparatele trebuie conectate la aceeași fază.

Funcțiile

După realizarea conectării la rețea, a închiderii aparatului și montării lentilei, instalația poate fi pusă în funcțiune. În spatele ramei decorative se găsesc două posibilități de reglaj.

Reglajul crepuscularității (prag de activare) ⑩

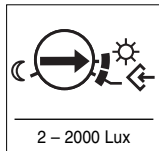

(Reglajul producătorului: la lumina zilei, aprox. 2000 Lux)

Pragul de aprindere dorit poate fi reglat continuu între cca. 2 – 2000 Lux. Reglajul maxim stânga înseamnă funcționare de crepuscularitate la cca. 2 Lux. Reglajul maxim dreapta înseamnă funcționare în regim de învățare, cu puțin înainte înseamnă mod de funcționare de zi cca. 2000 Lux. (La livrare, reglajul din fabrică al corpului de iluminat este pus pe funcționare de zi.)

Reglajul timpului de funcționare (programarea stingerii) ⑪

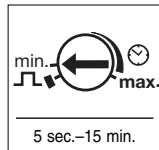

(reglajul producătorului: aprox. 5 sec.)

Important: reglajul timpului de funcționare și al crepuscularității, se vor face numai cu lentila montată.

Modul de învățare

În condițiile de luminozitate dorite, la care lampa senzor trebuie să se aprindă pe viitor, reglajul trebuie pus pe . După 10 sec. se memorează valoarea luminozității ambiante.

Acest senzor are integrat un protector contra orbirii, în legătură cu care trebuie avute în vedere următoarele: Dacă testul funcțional se efectuează la lumina zilei, șurubul de reglare de crepuscularitate poate fi poziționat pe regim de noapte. Pe durata de aprindere setată și timp de 60 de secunde după aceasta nu trebuie să se producă nici o mișcare în zona de detecție deoarece, în caz contrar, lampa va continua să rămână aprinsă. La fiecare modificare a pragului de crepuscularitate setat se va proceda în același mod.

Funcția de iluminat continuu

Dacă în rețeaua de alimentare este montat un întrerupător de rețea, atunci, alături de simpla aprindere și stingere, sunt posibile următoarele funcții:

1 x OPRIT / PORNIT

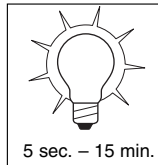
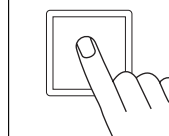

2 x OPRIT / PORNIT

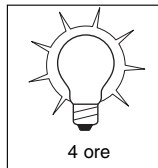
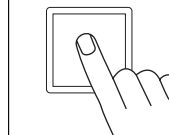

Important: Acționarea repetată a întrerupătorului trebuie efectuată în succesiune rapidă (în limita a 0,5 – 1 sec.).

Regim de funcționare senzorial

1) Aprinderea iluminatului (când corpul de iluminat este STINS)

Întrerupătorul 1 x OPRIT și PORNIT
Corpul de iluminat va rămâne aprins pentru durata de timp selectată.

2) Stingerea iluminatului (când corpul de iluminat este APRINS)

Întrerupătorul 1 x OPRIT și PORNIT
Corpul de iluminat se va stinge, respectiv va trece în regimul senzorial.

Iluminat continuu

1) Aprinderea iluminatului continuu:
Întrerupătorul 2 x OPRIT și PORNIT. Corpul de iluminat trece pentru timp de 4 ore pe iluminat continuu (LED-ul roșu este aprins în spatele lentilei). După aceasta, va trece automat înapoi în regim senzorial (LED-ul roșu stins).

2) Decuplarea iluminatului continuu:
Întrerupătorul 1 x OPRIT și PORNIT. Corpul de iluminat este stins, respectiv, trece în regim senzorial.

Caracteristici tehnice

	IS 3180	IS 3360	IS 345
Dimensiuni	(Lungime x Lățime x Înălțime) 95 x 95 x 65 mm		
Puterea:	<ul style="list-style-type: none"> • max. 2000 W, atestat de VDE (sarcină rezistență, de exemplu bec) • max. 10 AX, atestat de VDE (lampă fluorescență) • max. 900 W (compensat în serie) • max. 500 W (compensat în paralel, cu C = 45,6 µF) • max. 600 W (EVGs, capacitiv, de ex. corpuri economizoare, max. 8 buc.) 		
Tensiunea de alimentare:	230 – 240 V, 50 Hz		
Înălțimea de montare recomandată:	2 m	2,5 m	3,0 m
Unghiul de cuprindere:	180° orizontal 90° vertical	360° orizontal 180° vertical	12 x 4 m radial 20 x 4 m tangențial
Distanțele de activare:	–	max. 20 m circular	max. 20 x 4 m
Reglajul de bază 1:	max. 4 – 8 m	–	–
Reglajul de bază 2:	max. 8 – 20 m	–	–
Nivele de cuprindere:	7	10	5
Zone de comutare:	448	1416	280
Reglajul crepuscularității:	2 – 2000 lux	2 – 2000 lux	2 – 2000 lux
Reglajul timpului de funcționare:	5 sec. – 15 min	5 sec. – 15 min	5 sec. – 15 min
Iluminat continuu:	comutabil (4 ore)	comutabil (4 ore)	comutabil (4 ore)
Clasa de protecție:	IP 54	IP 54	IP 54
Domeniu de temperatură:	- 20° C – + 50° C	- 20° C – + 50° C	- 20° C – + 50° C

Perturbări în funcționare

Perturbarea	Cauza	Remediul
Senzorul este fără tensiune	<ul style="list-style-type: none">■ Siguranța defectă, decuplată circuit întrerupt■ Scurtcircuit	<ul style="list-style-type: none">■ Se montează o siguranță nouă se cuplează întrerupătorul de rețea, se verifică prezența tensiunii cu un tester■ Se verifică legăturile
Senzorul nu cuplează	<ul style="list-style-type: none">■ În regim de zi, reglajul luminozității se găsește în regim nocturn■ Becul ars■ Întrerupătorul de rețea OPRIT■ Siguranță defectă■ Aria de cuprindere nu este direcționată	<ul style="list-style-type: none">■ Se reglează din nou■ Se înlocuiește becul■ Se cuplează■ Se introduce o siguranță nouă, se verifică eventual legăturile■ Se reglează din nou
Senzorul nu decuplează	<ul style="list-style-type: none">■ Mișcări continue în aria de cuprindere■ Sursa de lumină comandată se găsește în aria de cuprindere și acționează continuu prin modificările de Temperatură■ Sursa de lumină se găsește în regim continuu (LED aprins)	<ul style="list-style-type: none">■ Se controlează zona și se reglează eventual din nou, respectiv se acoperă■ Se modifică aria, respectiv se acoperă■ Se dezactivează iluminatul continuu
Senzorul comută continuu PORNIT/OPRIT	<ul style="list-style-type: none">■ Sursa de lumină se găsește în aria de cuprindere■ În aria de cuprindere se mișcă animale	<ul style="list-style-type: none">■ Se schimbă aria, respectiv se acoperă, se mărește distanța■ Se schimbă aria, respectiv se acoperă
Senzorul aprinde iluminatul în mod nedorit	<ul style="list-style-type: none">■ Vântul mișcă pomi și arbuști în aria de cuprindere■ Este detectat traficul auto pe șosea■ Incidența razelor de soare pe lentilă■ Modificări bruște de temperatură datorită intemperilor (vânt, ploaie, zăpadă) sau aer cald evacuat de ventilatoare, ferestre deschise	<ul style="list-style-type: none">■ Se modifică aria de cuprindere■ Se modifică aria de cuprindere■ Se montează senzorul într-un loc ferit sau se modifică aria de cuprindere■ Se modifică aria de cuprindere, se schimbă locul de amplasare
Se modifică distanța de activare a senzorului	<ul style="list-style-type: none">■ Alte temperaturi ale mediului ambiant	<ul style="list-style-type: none">■ Se reglează cu precizie aria de cuprindere prin cășuri acoperitoare
LED-ul se aprinde cu intermitență (circa 5 x pe secundă)	<ul style="list-style-type: none">■ Este conectată o sarcină prea mare	<ul style="list-style-type: none">■ Se reduce sarcina sau se folosește un contactor

Funcționarea/îngrijirea

Senzorul infraroșu este destinat acționării automate a iluminatului. Aparatul nu este destinat instalațiilor speciale antiinfecție, întrucât nu dispune de securizarea împotriva sabotării. Intemperile pot influența funcționarea senzorului de mișcare. În cazul rafalelor intense de vânt, a ninsoii, ploii sau

grindinii pot avea loc acționări din eroare, întrucât variațiile bruște de temperatură nu pot fi deosebite de sursele de căldură. În caz de murdărire, lentila se poate curăța cu o lavetă umedă (fără detergent).

Declarația de conformitate CE

Produsul îndeplinește normele pentru joasă tensiune 73/23/EWG și directiva EMV-89/336/EWG

Garanția de funcționare

Acest produs STEINEL a fost fabricat și controlat funcțional și în privința securității, conform prevederilor în vigoare, după care a fost supus unei probe de funcționare prin sondaj. STEINEL preia garanția pentru funcționarea ireproșabilă. Termenul de garanție este de 36 de luni de la data vânzării către utilizator. Garanția acoperă deficiențele bazate pe defecte de material și fabricație. Îndeplinirea garanției se realizează prin repararea sau înlocuirea pieselor deficitare conform opțiunii noastre. Garanția nu se aplică pieselor de uzură, precum și deteriorărilor sau deficiențelor cauzate de utilizarea sau întreținerea necorespunzătoare. Daunele produse prin efecte asupra unor corpuri străine sunt excluse.

Garanția se acordă numai în cazul în care aparatul, fără a fi demontat, împreună cu o scurtă descriere a defecțiunii, bonul de casă sau factura (data achiziționării și ștampila comerciantului), este expediat ambalat corespunzător către unitatea de service competentă.

Service postgaranție:

După expirarea termenului de garanție sau la apariția deficiențelor ce exced condițiile de garanție, service-ul firmei noastre efectuează reparații asupra produsului. Vă rugăm să expediți produsul ambalat corespunzător pe adresa celui mai apropiat centru service.



SLO Navodilo za montiranje

Spoštovani kupec,

najlepša hvala za zaupanje, ki ste nam ga izkazali z nakupom infrardečega senzorja STEINEL. Odločili ste se za visokokakovosten izdelek, ki je bil izdelan, testiran in pakiran z veliko vestnostjo.

Prosimo, pred namestitvijo natančno preberite ta navodila. Le strokovna namestitelj in zagon zagotavljata dolgo, zanesljivo in nemoteno delovanje. Želimo Vam veliko veselja z Vašim novim infrardečim senzorjem.

Princip

Naprava je opremljena s Pyro-senzorji, ki zajemajo nevidno toplotno sevanje premikajočih se teles (ljudi, živali, itd.). Zajeto toplotno sevanje je pretvorjeno in priklopljen potrošnik (npr. luč)

se vključi. Dodatno sveti vgrajena rdeča LED dioda. Skozi ovire, kot npr. stene ali steklena okna toplotno sevanje ni zaznano, zato ne pride do vklopa.

Navodila za montažo

Montažno mesto mora biti od druge luči oddaljeno najmanj 50 cm, ker lahko toplotno sevanje privede do aktivacije sistema. Za namestitve v notranjih ali zunanjih kotih je na voljo dodatno kotno držalo (Art.-št. 648015 črno ali 648114 belo).

Pri poškodbah tesnilnih gubic morajo biti dovodne odprtine za kabel zatesnjene z dvojnimi membranskimi nastavkom M 16 oz. M 20 (najmanj IP 54).

Ob tesnilnih gubicah je nakazana odprтина za kondenz. Ta mora biti po potrebi odprta.

Električna napeljava je sestavljena iz 3-žilnega kabla:

- L = Faza
- N = Nični vodnik
- PE = Zaščitni vodnik

Varnostna opozorila

- Pred vsakim delom na senzorju prekiniti napeljavo!
- Pri montaži priklopni električni vod ne sme biti pod električno napetostjo, zato je najprej treba izklopiti elektriko in napetost preveriti z merilcem napetosti.
- Pri montaži senzorja gre za delo pod električno napetostjo. Zato mora biti izvedena strokovno po montažnih pravilih in priklopnih pogojih posamezne države. (Ⓢ) – VDE 0100, (Ⓢ) – ÖVE-EN 1, (Ⓢ) – SEV 1000
- Nastavitev časa in zatemnitve izvajati samo z nameščeno lečo.

Opis naprave

IS 3180, IS 3360, IS 345

- ① Standardna montaža
- ② Montaža in stropna vgradna doza
- ③ Osnovni element
- ④ Kabelski dovod – podometni
- ⑤ Kabelski dovod – nadometni
- ⑥ Zatične sponke
- ⑦ Opremljenost s senzorskim nastavkom
- ⑧ Namestitev zastiral
- ⑨ Namestitev leče
- ⑩ Nastavitev zatemnitve (2 – 2000 Lux)

- ⑪ Nastavitev časa (5 sek. – 15 min)
- ⑫ Namestitev okrasne zaslonke
- ⑬ Odtočna odprtna stenska montaža (po potrebi odprite)
- ⑭ Odtočna odprtna stropna montaža (po potrebi odprite s 5 mm svedrom)

IS 3180

- ⑮ Vrtljiva leča za osnovne nastavitve: maks. 8 m ali maks. 20 m
- ⑯ Premakljiva leča za nastavitev dosega 4 – 8 m ali 8 – 20 m

Dosegi za IS 3180

Nastavitvena višina	Stopnja nastavitve	20 m leča tangentno	radialno	Stopnja nastavitve	8 m leča tangentno	radialno
1,5 m	8	5 m	2,5 m	4	4 m	2,0 m
	–	6 m	2,5 m	–	5 m	2,5 m
	–	7 m	3,0 m	–	6 m	3,0 m
	–	8 m	3,0 m	–	7 m	3,0 m
	20	12 m	4,5 m	8	9 m	3,5 m
2,0 m	8	5 m	2,5 m	4	4 m	3,0 m
	–	6 m	3,0 m	–	5 m	3,0 m
	–	7 m	3,5 m	–	6 m	3,0 m
	–	10 m	4,0 m	–	8 m	3,0 m
	20	20 m	4,5 m	8	8 m	3,5 m
2,5 m	8	6 m	3,0 m	4	5 m	3,0 m
	–	8 m	4,0 m	–	7 m	3,5 m
	–	10 m	5,0 m	–	8 m	3,5 m
	–	13 m	5,0 m	–	9 m	4,0 m
	20	20 m	4,0 m	8	10 m	3,5 m
3,0 m	8	8 m	4,0 m	4	5 m	3,0 m
	–	9 m	4,5 m	–	6 m	3,0 m
	–	12 m	5,0 m	–	8 m	4,0 m
	–	17 m	4,0 m	–	10 m	4,5 m
	20	20 m	4,0 m	8	13 m	5,5 m

Primeri priklopa

- ⑦ Luč brez ničnega voda
 - ⑧ Luč z ničnim vodom
 - ⑨ Priklop preko serijskega stikala za ročno in avtomatsko delovanje
 - ⑩ Priključitev preko izmeničnega stikala za stalno razsvetljavo in avtomatsko delovanje
- a) Porabnik, osvetlitev maks. 2000 W (glej tehnične karakteristike)
 - b) Priklopne zaponke senzorja
 - c) Notranje hišno stikalo
 - d) Serijsko notranje hišno stikalo, ročno
 - e) Notranje izmenično stikalo, avtomatsko, konstantna svetiloba

Vzporedno vklapljanje več senzorjev (brez slike)

Potrebno je paziti, da maksimalna priklopna kapaciteta senzorja ni prekoračena. Prav tako morajo biti vse naprave priklopljene na isto fazo.

Položaj I: Avtomatsko delovanje

Položaj II: Ročno delovanje

Konstantna osvetlitev

Opozorilo: Izklop naprave ni možen, zgolj izbira med položajem I in II.

Funkcije

Ko je omrežni priključek priklopljen, naprava zaprta in leča nameščena, se napravo lahko začne uporabljati. Za okrasnim zaslonom se nahajata dve nastavitveni možnosti.

Pomembno: Nastavitev časa in zatemnitve opravljati samo z nameščeno lečo.

Nastavitev zatemnitve (zaznavna občutljivost) ⑩

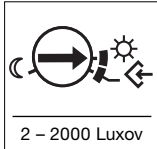

(Tovarniška nastavitev: dnevna luč 2000 Luxov)

Želen vklopni prag svetilke se lahko brezstopenjsko nastavi na 2 – 2000 luksov. Nastavitveni gumb Kadar je obrnjen povsem v levo, je nastavitev osvetljenosti pribl. 2 luksa. Nastavitveni gumb. Kadar je obrnjen povsem v desno, je nastavljen način "Učenje", pred tem pa način delovanja pri dnevni svetlobi pri pribl. 2000 luksih (Ob dobavi je svetilka tovarniško nastavljena na delovanje pri dnevni svetlobi).

Način "Učenje" ⇐

Pri svetlobnih razmerah, pri katerih želite, da se senzorska svetilka v prihodnje ob zaznanem gibanju vklopi, nastavite gumb na ⇐. Po 10 sek. bo vrednost osvetljenosti okolice shranjena.

Ta javljalik gibanja je opremljen z vgrajeno zaslonko zaščito, pri čemer je potrebno upoštevati naslednje: če preizkus delovanja izvajate pri dnevni svetlobi, lahko gumb za nastavitev mejne osvetljenosti okolice nastavite na nočno obratovanje. Med nastavljenim časom svetjenja in 60 sekund po preteku tega časa v območju zaznavanja ne sme priti do gibanja, saj bo sicer svetilka še naprej svetila. Ob vsaki spremembi vklopnega praga, t.j. mejne osvetljenosti okolice, morate ravnati enako.

Nastavitev časa (zakasnitev izklopa) ⑪

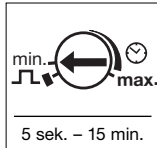

(Tovarniška nastavitev: ca. 5 sek.)

Željeno trajanje svetjenja svetilke lahko nastavite brezstopenjsko od pribl. 5 sek. do maks. 15 min. (Ob dobavi je svetilka tovarniško nastavljena na najkrajši čas.) Ob vsakem zaznanem gibanju pred potekom tega časa se bo ura ponovno zagnala.

Impulzna funkcija ⏏

Z impulzno funkcijo je izhod vklopljen za 2 sek. (npr. avtomat na stopnišču).

Stalna osvetlitev

V primeru, da je na električno omrežje nameščeno omrežno stikalo, so ob enostavnem vklopu in izklopu možne sledeče funkcije:

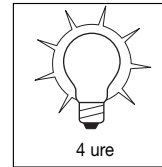
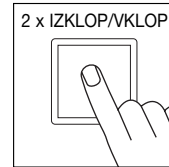
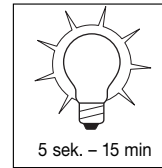
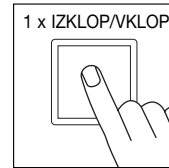

Senzorsko delovanje

1) Vkllopi luč (če je IZKLOPLJENA):

Stikalo 1 x IZKLOP in VKLOP.

Luč ostane za nastavljen čas vklopljena.

2) Izklopiti luč (če je IZKLOPLJENA):

Stikalo 1 x IZKLOP in VKLOP.

Luč ugasne oziroma preide v senzorsko delovanje.

Stalna osvetljava

1) Vklp stalne osvetlitve:

Stikalo 2 x IZKLOP in VKLOP. Luč bo za 4 ure vklopljena na stalno osvetljavo (za lečo sveti rdeča LED dioda). Nato avtomatsko spet preide v senzorsko delovanje (rdeča LED dioda je izklopljena).

2) Izklop stalne osvetlitve:

Stikalo 1 x IZKLOP in VKLOP. Luč ugasne oziroma preide v senzorsko delovanje.

Tehnični podatki

	IS 3180:	IS 3360:	IS 345:
Mere:	(D x Š x V) 95 x 95 x 65 mm		
Zmogljivost:	<ul style="list-style-type: none"> • maks. 2000 W, testirano s strani VDE (ohmska obremenitev, npr. žarnica) • maks. 10 AX, testirano s strani VDE (fluorescentna žarnica) • maks. 900 W (vrstno kompenzirano) • maks. 500 W (paralelno kompenzirano, s C = 45,6 µF) • maks. 600 W (EVGs, kapacitivne, npr. varčne žarnice, maks. 8 kosov) 		
Priklop:	230 – 240 V, 50 Hz		
Piporočena višina montaže	2 m	2,5 m	3 m
Kot zajemanja:	180° horizontalno 90° vertikalno	360° horizontalno 180° vertikalno	12 x 4 m radialno 20 x 4 m tangencialno
Dometi:	maks. 20 m celotno		
Osnovna nastavitev 1:	–		
Osnovna nastavitev 2:	–		
	7	10	5
	448	1416	280
	2 – 2000 Luxov	2 – 2000 Luxov	2 – 2000 Luxov
	5 sek. – 15 min.	5 sek. – 15 min.	5 sek. – 15 min.
	preklapljaljoča (4 ure)	preklapljaljoča (4 ure)	preklapljaljoča (4 ure)
	IP 54	IP 54	IP 54
Temperaturno območje:	- 20° C do + 50° C	- 20° C do + 50° C	- 20° C do + 50° C

Motnje delovanja

Motnja	Vzrok	Ukrepi
Senzor brez napetosti	<ul style="list-style-type: none"> ■ pokvarjena varovalka, ni vklopljeno, vod prekinjen ■ kratek stik 	<ul style="list-style-type: none"> ■ zamenjati varovalko, vklopiti omrežno stikalo, preveriti vod z merilec napetosti ■ preveriti kontakte
Senzor ne vkloplja	<ul style="list-style-type: none"> ■ pri dnevnem delovanju, nastavitev zatemnitve se nahaja na nočnem delovanju ■ žarnica je pokvarjena ■ stikalo je IZKLOPLJENO ■ varovalka je pokvarjena ■ področje zajemanja ni natančno nastavljeno 	<ul style="list-style-type: none"> ■ ponovno nastaviti ■ zamenjati žarnico ■ vklopiti ■ zamenjati varovalko, preveriti priključek ■ ponovno nastaviti
Senzor ne izkloplja	<ul style="list-style-type: none"> ■ konstantno premikanje na področju zajemanja ■ vklopljena luč se nahaja na področju zajemanja in se po spremembi temperature ponovno vklopi ■ vklopljena luč je nastavljena na stalno delovanje (LED dioda sveti) 	<ul style="list-style-type: none"> ■ področje kontrolirati in po potrebi ponovno nastaviti oz. prekriti ■ področje spremeniti oz. prekriti ■ izklopiti stalno razsvetljavo
Senzor zmeraj preklaplja VKLOP/IZKLOP	<ul style="list-style-type: none"> ■ vklopljena svetilka se nahaja na področju zaznavanja ■ na področju zaznavanja se premikajo zivali 	<ul style="list-style-type: none"> ■ področje prestaviti oz. prekriti, povečati razdaljo ■ področje spremeniti oz. prekriti
Senzor se vkloplja nezaželeno:	<ul style="list-style-type: none"> ■ veter premika drevesa in grmičevje v območju zaznavanja ■ zaznavanje avtomobilov na cesti ■ na lečo vpada sončna svetloba ■ nenadne vremenske spremembe temperature (veter, dež, sneg) ali izhodni zrak ventilatorjev in preprih zaradi odprtih oken 	<ul style="list-style-type: none"> ■ spremeniti področje ■ spremeniti področje ■ senzor namestiti zavarovano ali spremeniti področje ■ spremeniti področje, prestaviti montažno mesto
Spreminjanje dosega senzorja:	<ul style="list-style-type: none"> ■ druge temperature okolja 	<ul style="list-style-type: none"> ■ območje zajemanja natančno nastaviti s pokrivalnimi čašami ■ zmanjšati obremenitev ali uporabiti zaščito
LED dioda utripa hitro (ca. 5 x na sekundo):	<ul style="list-style-type: none"> ■ priklopljena prevelika obremenitev 	<ul style="list-style-type: none"> ■ zmanjšati obremenitev ali uporabiti zaščito

Uporaba/nega

Za posebne protivlomne alarmne naprave senzor ni primeren, ker manjka predpisana protisabotažna zaščita. Vremenske razmere lahko vplivajo na delovanje senzorja. Pri močnih vetrovnih sunkih, sneženju, dežju, toči lahko pride

do zmotnih vklopov, ker senzor ne more razlikovati nenadnih temperaturnih sprememb od izvorov toplote. Lečo je dovoljeno čistiti z vlažno krpo (brez uporabe čistil).

CE Izjava o ustreznosti

Izdelek izpolnjuje nizkonapetostno smernico 73/23/EWG in EMV smernico 89/336/EWG.

Garancija

Ta proizvod znamke Steinel je proizveden z visoko mero skrbnosti, preverjen glede delovanja in varnosti v skladu z veljavnimi predpisi in naknadno potrjen naključni kontroli. Steinel prevzema garancijo za neoporečno kakovost in funkcionalnost. Garancijska doba znaša 36 mesecev in se prične z dnem prodaje uporabniku. Odpravili bomo napake, ki temeljijo na napakah v materialu ali izdelavi. Garancijske storitve bodo izvedene v smislu popravila ali zamenjave oporečnih delov (po naši izbiri). Garancijska storitev ni priznana v primeru poškodb na delih, ki se hitro obrabijo, kakor tudi poškodbah in napakah, ki nastanejo zaradi nepravilne uporabe in vzdrževanja. Druge posledične motnje/napake na tujih predmetih so izzete.

Garancija se odobri samo v primeru, da nerazstavljeno napravo skupaj s kratkim opisom napake, blagajniškim listkom ali računom (datum nakupa in žig prodajalca) ter dobro zapakirano pošljete na ustrezen servis.

Popravila:

Po poteku garancijske dobe ali če gre za pomanjkljivosti, ki jih garancija ne krije, izvaja popravila naše servisno mesto. Prosimo pošljite izdelek dobro zapakiran v najbližje servisno mesto.

GARANCIJA ZA
36 mesečna
DELOVANJE



Poštovani kupče,

Zahvaljujemo na Vašem povjerenju koje ste nam ukazali kupnjom Vašeg novog STEINEL infracrvenog senzora. Odlučili ste se za kvalitetan proizvod koji je proizveden, testiran i zapakiran uz veliku pažnju. Molimo Vas da se prije njegovog instaliranja upozna- te s ovim uputama za montažu.

Naime, samo stručna instalacija i puštanje u pogon jamči dug i pouzdan rad bez smetnji.

Želimo Vam mnogo zadovoljstva s Vašim novim in-fracrvenim senzorom.

Princip

Uređaj je opremljen pirosenzozima koji registriraju nevidljivo toplinsko zračenje tijela koja se pred njima kreću (ljudi, životinje itd.). To registrirano toplinsko zračenje elektronički se pretvara i uključuje priklju-čen potrošač (npr. svjetiljku).

Dodatno svijetli ugrađena crvena LED-dioda. Zbog prepreka kao što je npr. zid ili staklo senzor ne prepoznaje toplinsko zračenje pa prema tome nema ni uključivanja.

Upute za instalaciju

Mjesto montaže trebalo bi biti udaljeno najmanje 50 cm od drugog svjetla jer toplinsko zračenje može dovesti do aktiviranja sustava. Za montažu u unutrašnjim ili vanjskim kutevima opcijski se može dobiti kutni zidni držač (br. art. 648015 crni ili 648114 bijeli).

Kod oštećenja brtvjenih gumica moraju se zavrtnuti otvori za provođenje kabela pomoću nastavka s dvostrukom membranom M 16 odnosno M 20 (min. IP 54).

Osim brtvjenih gumica postoji i rupa za kondenziranu vodu. Ona se po potrebi mora otvoriti.

Mrežni vod sastoji se od trožilnog kabela:

L = faza



N = nul-vodič

PE = zaštitni vodič 

 Sigurnosne upute

■ Prije svih radova na senzoru prekinite naponsko napajanje!

■ Kod montaže električni vod koji treba priključiti ne smije biti pod naponom. Zbog toga najprije isključite struju i pomoću ispitivača napona pro- vjerite je li uspostavljeno beznaponsko stanje.

■ Kod instalacije senzora radi se o radovima na na- ponu mreže. Stoga se oni moraju provoditi struč- no i u skladu s državnim propisima o instalacija- ma i uvjetima priključivanja.  - VDE 0100,  - ÖVE-EN 1,  - SEV 1000

■ Podešavanje vremena i svjetlosnog praga prove- dite samo kad je leća montirana.

Opis uređaja

IS 3180, IS 3360, IS 345

- ① Standardna montaža
- ② Montaža u stropnoj ugrađenoj kutiji
- ③ Osnovni element
- ④ Podžbukni kabel
- ⑤ Nadžbukni kabel
- ⑥ Utične stezaljke
- ⑦ Oprema s nastavkom za senzor
- ⑧ Stavljanje pokrovnog zaslona
- ⑨ Pričvršćivanje leće
- ⑩ Podešavanje svjetlosnog praga (2 – 2000 luksa)

- ⑪ Podešavanje vremena (5 sek. – 15 min.)
- ⑫ Namještanje dizajniranog zaslona
- ⑬ Rupa za odvod kod zidne montaže (po potrebi probiti)
- ⑭ Rupa za odvod kod stropne montaže (po potrebi probiti sa svrdlom od 5 mm)

IS 3180

- ⑮ Leća se može okretati u osnovnim položajima: maks. 8 m ili maks. 20 m
- ⑯ Pomična leća za podešavanje dometa 4 – 8 m ili 8 – 20 m

Dometi za IS 3180

Visina montaže	Stupanj podešavanja		20 m leća tangencijalno		8 m leća tangencijalno		radijalno
	–	+	–	+	–	+	
1,5 m	8	5 m	2,5 m	4	3 m	2,0 m	
	–	6 m	2,5 m	–	5 m	2,5 m	
	–	7 m	3,0 m	–	6 m	3,0 m	
	–	8 m	3,0 m	–	7 m	3,0 m	
	20	12 m	4,5 m	8	9 m	3,5 m	
2,0 m	8	5 m	2,5 m	4	4 m	3,0 m	
	–	6 m	3,0 m	–	5 m	3,0 m	
	–	7 m	3,5 m	–	6 m	3,0 m	
	–	10 m	4,0 m	–	8 m	3,0 m	
	20	20 m	4,5 m	8	8 m	3,5 m	
2,5 m	8	6 m	3,0 m	4	5 m	3,0 m	
	–	8 m	4,0 m	–	7 m	3,5 m	
	–	10 m	5,0 m	–	8 m	3,5 m	
	–	13 m	5,0 m	–	9 m	4,0 m	
	20	20 m	4,0 m	8	10 m	3,5 m	
3,0 m	8	8 m	4,0 m	4	5 m	3,0 m	
	–	9 m	4,5 m	–	6 m	3,0 m	
	–	12 m	5,0 m	–	8 m	4,0 m	
	–	17 m	4,0 m	–	10 m	4,5 m	
	20	20 m	4,0 m	8	13 m	5,5 m	

Primjeri priključaka

- ⑦ **svjetlo bez postojećeg nul-vodiča**
 - ⑧ **svjetlo s postojećim nul-vodičem**
 - ⑨ **priključak putem serijske sklopke za ručni i automatski pogon**
 - ⑩ **priključak putem izmjenične sklopke za pogon stalnog svjetla i automatski pogon**
Položaj I: Automatski pogon
Položaj II: Ručni pogon
trajno svjetlo
 - Pažnja: Isključivanje uređaja nije moguće, samo pogon biranja između položaja I i položaja II.
 - a) Potrošač, rasvjeta maks. 2000 W (vidi Tehničke podatke)
 - b) Stezaljke za priključivanje senzora
 - c) Interna kućna skopka
 - d) Interna kućna serijska sklopka, ručna, automatska
 - e) Interna kućna izmjenična sklopka, automatska, stalno svjetlo
- Paralelno priključivanje više senzora (gor. sl.)**
Pritom treba obratiti pažnju na to da se ne prekorači maksimalna priključna snaga senzora. Osim toga svi uređaji moraju se priključiti na istu fazu.

Funkcije

Nakon što ste priključili uređaj na mrežu, zatvorili ga i stavili leću, možete aktivirati uređaj. Dizajnirani zaslon ima dvije mogućnosti podešavanja.

Podešavanja svjetlosnog praga (prag aktiviranja) ⑩

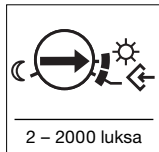

(tvornička podešenost: danje svjetlo 2000 luksa)

Željeni prag aktiviranja svjetiljke može se podesiti kontinuirano od oko 2 – 2000 luksa. Regulator na lijevom graničniku znači zatamnjenje oko 2 luksa. Regulator na desnom graničniku znači Teach modus, odnosno danje svjetlo od oko 2000 luksa. (Kod isporuke svjetiljka je podešena tvornički na danje svjetlo.)

Važno: Vrijeme i svjetlosni prag podešavajte samo kad je leća montirana.

Teach modus

Ako želimo svjetlo koje bi senzorska svjetiljka uključila prilikom detektiranog pokreta, regulator treba podesiti na . Nakon 10 sek. memorira se vrijednost svjetloće okoline.

Ovaj dojavnik pokreta ima zaštitu od bliještanja pri čemu treba obratiti pozornost na sljedeće: Ako je test funkcioniranja proveden pri danjem svjetlu, vijak za korekciju zatamnjenja može se podesiti na noćni režim rada. Unutar podešenog vremena svjetljenja i 60 sek nakon toga u području detekcije ne smije doći do nikakvog kretanja jer će u suprotnom svjetiljka nastaviti svijetliti. Na isti način treba postupiti kod svake promjene podešenog svjetlosnog praga.

Podešavanje vremena (kašnjenje isključivanja) ⑪



(tvornička podešenost: oko 5 sek.)

Željeno trajanje svjetla može se podesiti kontinuirano s oko 5 sek. na maks. 15 min. (Kod isporuke svjetiljka je tvornički podešena na najkraće vrijeme.) Sa svakim novim detektiranim pokretom prije isteka tog vremena sat se iznova pokreće.

Impulsna funkcija

Pomoću impulsne funkcije uključuje se izlaz na 2 sek. (npr. za stubišni automat).

Funkcija stalnog svjetla

Montira li se mrežna sklopka u vod, osim jednostavne funkcije uključivanja i isključivanja moguće su i sljedeće funkcije:

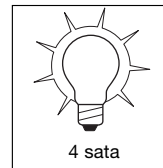
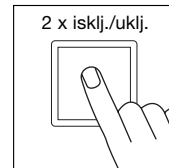
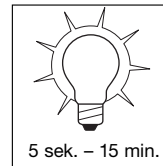
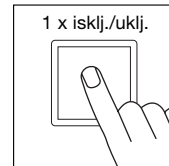

Važno: Trebalo bi aktivirati sklopku više puta uzastopce (u području 0,5 – 1 sek.).

Pogon senzora

1) Uključite svjetlo (ako je svjetlo ISKLJUČENO): Sklopku 1 x ISKLJUČITI i UKLJUČITI.

Svjetlo ostaje uključeno tijekom podešenog vremena.

2) Isključite svjetlo (ako je svjetlo UKLJUČENO): Sklopku 1 x ISKLJUČITI i UKLJUČITI.

Svjetlo se gasi odnosno prelazi u pogon senzora.

Pogon stalnog svjetla

1) Uključivanje stalnog svjetla:

Sklopku 2 x ISKLJUČITI i UKLJUČITI. Svjetiljka je postavljena na

4 sata stalnog svjetla (svijetli crvena LED-dioda iza leće). Nakon toga automatski prelazi u područje pogona senzora (crvena LED-dioda se isključuje).

2) Isključivanje stalnog svjetla:

Sklopku 1 x ISKLJUČITI i UKLJUČITI. Svjetlo se gasi odnosno prelazi u pogon senzora.

Tehnički podaci

	IS 3180:	IS 3360:	IS 345:
Dimenzije:	(D x Š x V) 95 x 95 x 65 mm		
Snaga:	<ul style="list-style-type: none"> • maks. 2000 W, ispitao VDE (omsko opterećenje, npr. žarulja) • maks. 10 AX, ispitao VDE (fluorescentna žarulja) • maks. 900 W (serijski kompenzirano) • maks. 500 W (paralelno kompenzirano, sa C = 45,6 µF) • maks. 600 W (elektroničke predspojne naprave, kapacitivne, npr. štedne žarulje, maks. 8 komada) 		
Mrežni priključak:	230 – 240 V, 50 Hz		
Preporuč. visina montaže:	2 m	2,5 m	3 m
Obuhvatni kut:	180° horizontalno 90° vertikalno	360° horizontalno 180° vertikalno	12 x 4 m radialno 20 x 4 m tangencijalno
Dometi:	–	maks. 20 m uokolo	maks. 20 x 4 m
Osnovno podešavanje 1:	maks. 4 – 8 m	–	–
Osnovno podešavanje 2:	maks. 8 – 20 m	–	–
Obuhvatne razine:	7	10	5
Zone uključivanja:	448	1416	280
Podešavanje svjetlosnog praga:	2 – 2000 luksa	2 – 2000 luksa	2 – 2000 luksa
Podešavanje vremena:	5 sek. – 15 min.	5 sek. – 15 min.	5 sek. – 15 min.
Stalno svjetlo:	uklopivo (4 sata)	uklopivo (4 sata)	uklopivo (4 sata)
Vrsta zaštite:	IP 54	IP 54	IP 54
Temperaturno područje:	- 20° C do + 50° C	- 20° C do + 50° C	- 20° C do + 50° C

Smetnje u pogonu

Smetnja	Uzrok	Pomoć
Senzor bez napona	<ul style="list-style-type: none">■ neispravan osigurač, nije uključen, prekinut vod■ kratki spoj	<ul style="list-style-type: none">■ stavite novi osigurač, uključite mrežnu sklopku, provjerite vod pomoću ispitivača napona■ provjerite priključke
Senzor se ne uključuje	<ul style="list-style-type: none">■ po danu se podešavanje svjetlosnog praga nalazi u noćnom režimu rada■ neispravna žarulja■ mrežni utikač je ISKLJUČEN■ neispravan osigurač■ obuhvatno područje nije ciljano podešeno	<ul style="list-style-type: none">■ podesite iznova■ zamijenite žarulju■ uključite■ stavite novi osigurač, event. provjerite priključak■ podesite iznova
Senzor se ne isključuje	<ul style="list-style-type: none">■ stalno kretanje u obuhvatnom području■ uključeno svjetlo nalazi se u obuhvatnom području i uvijek iznova se uključuje zbog promjene temperature■ uključeno svjetlo nalazi se u pogonu stalnog svjetla (LED je uključen)	<ul style="list-style-type: none">■ provjerite područje i eventualno ga ponovno podesite odnosno prekrijte■ promijenite odnosno prekrijte područje■ deaktivirajte stalno svjetlo
Senzor se uvijek UKLJUČUJE/ISKLJUČUJE	<ul style="list-style-type: none">■ uključena svjetiljka nalazi se u obuhvatnom području■ životinje se kreću u obuhvatnom području	<ul style="list-style-type: none">■ premjestite odnosno prekrijte područje, povećajte razmak■ premjestite odnosno pokrijte područje
Senzor se neželjeno uključuje	<ul style="list-style-type: none">■ vjetar niže drveća i žbunje u obuhvatnom području■ registriranje automobila na ulici■ sunčevo svjetlo pada na leću■ iznenadna promjena temperature zbog nevremena (vjetar, kiša, snijeg) ili zraka koji izlazi iz ventilatora, otvorenih prozora	<ul style="list-style-type: none">■ premjestite područje■ premjestite područje■ stavite zaštićen senzor ili premjestite područje■ promijenite područje, premjestite mjesto montaže
Promjena dometa senzora	<ul style="list-style-type: none">■ ostale temperature okoline	<ul style="list-style-type: none">■ točno podesite obuhvatno područje pomoću pokrovnih zaslona
LED-dioda brzo žmirkava (oko 5 x u sekundi)	<ul style="list-style-type: none">■ priključeno preveliko opterećenje	<ul style="list-style-type: none">■ smanjite opterećenje ili koristite zaštitu

Pogon/njega

Infracrveni senzor namijenjen je za automatsko uključivanje svjetla. Uređaj nije prikladan za specijalne alarmne uređaje protiv krađe jer nema za to propisanu sigurnost od sabotaze. Vremenski utjecaji mogu djelovati na funkcioniranje doajvnika pokreta. Kod

jakog vjetra, snijega, kiše, tuče može doći do pogrešnog aktiviranja jer se ne mogu razlikovati nagla kolebanja temperature izvora topline. Obuhvatna leća može se u slučaju zaprljanosti obrisati vlažnom krpom (bez sredstva za čišćenje).

CE Izjava o sukladnosti

Proizvod zadovoljava Propis EZ-e o niskom naponu 73/23/EWG i elektromagnetskoj podnošljivosti 89/336/EWG.

Jamstvo za funkcionalnost

Ovaj STEINEL-ov proizvod proizveden je uz veliku pažnju, njegovo funkcioniranje i sigurnost ispitani su prema važećim propisima i na kraju proizvod je podvrgnut kontroli uzorka. STEINEL preuzima jamstvo za besprijekornu kakvoću i funkcionalnost. Jamstveni rok iznosi 36 mjeseci a započinje s danom prodaje potrošaču. Uklanjamo nedostatke koji nastanu zbog grešaka na materijalu ili tvorničkih grešaka. Usluga jamstva obuhvaća popravak ili zamjenu dijelova s greškom po našem izboru. Jamstvo ne dajemo u slučaju oštećenja na potrošnim dijelovima, kao i šteta i nedostataka koji nastanu zbog nestručnog rukovanja ili održavanja. Posljedične štete na drugim predmetima su isključene.

Jamstvo se priznaje samo ako nerastavljeni, dobro zapakiran uređaj pošaljete zajedno s opisom greške i računom (datum kupnje i pečat trgovine) nadležnoj servisnoj službi.

Servisna služba:

Nakon isteka jamstvenog roka ili za uklanjanje nedostataka van jamstva nadležna je naša servisna služba. Molimo da dobro zapakiran proizvod pošaljete najbližoj servisnoj službi.

JAMSTVA
36 mjeseci
FUNKCIONALNOSTI